



THE PHILOSOPHY OF
Safety & Amenity

2026 PRICE LIST







Vol.2 2026-2027



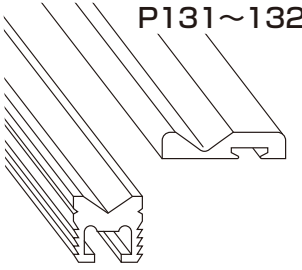
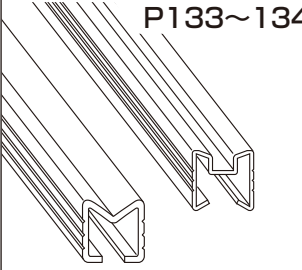
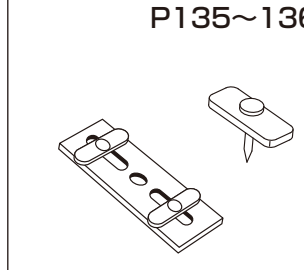
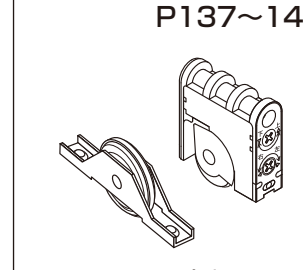
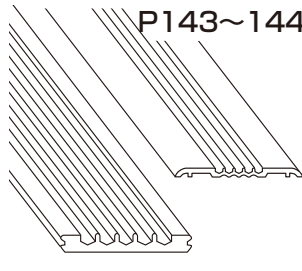
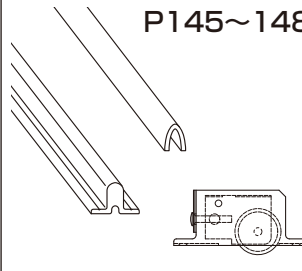
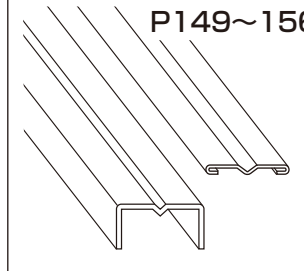
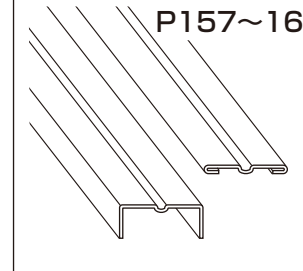
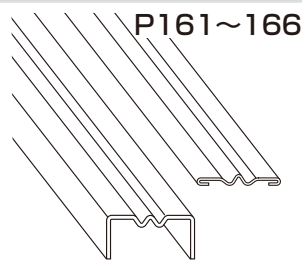
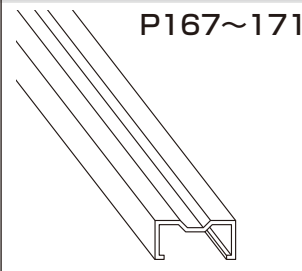
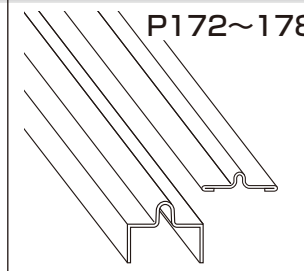

総合目次

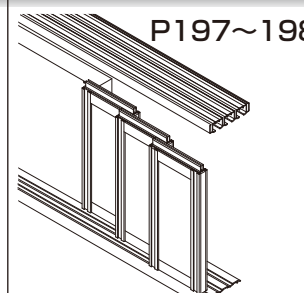
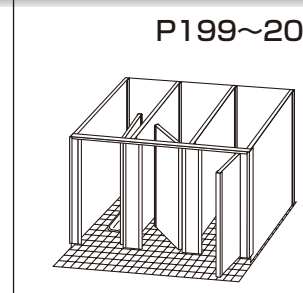
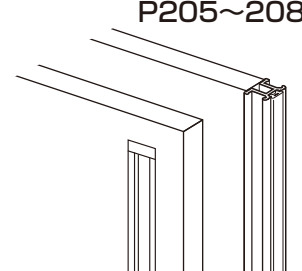
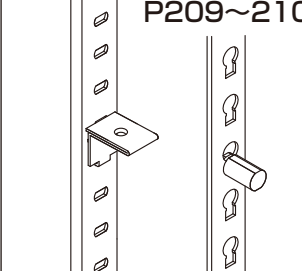
商品索引は225～246頁にアルファベット順で載せています。

パルステップ	ステンレス1～4頁／アルミ5～7頁／フラットエンド8頁／真鍮9～10頁	1～10
パルライン ジャンティサポート	ハンドレール11～16頁／ストレッチャーガード・車椅子ガード17頁 ジャンティガードD・Pタイプ・スリム18～22頁／FP・FSRタイプ23頁 PJ・PJSタイプ24～25頁	11～25
PAL視覚障害者誘導用標示	PSタイプ26頁	26
色明細	製品別色番・色名照合表 27～28 頁	27～28
フロアー金具	ステンレス29～33頁／ステンレス・アルミコーナー金具34頁／アルミ35～40頁 真鍮41頁／真鍮目地棒・目地足 42 頁	29～42
柱コーナー	ステンレス43頁／アンカー44頁	43～44
コーナープロテクター ウォールG・エッジカバー リサイクルストッパー	コーナープロテクター軟質・硬質タイプ45～47頁／アルミアングル48頁 ウォールガード合成ゴム・リサイクルストッパー・エッジカバー49～50頁	45～50
手摺ブラケット	L型・直型Pタイプ(半受・平受・傾斜半受・平受)51～58頁 L型・直型Pタイプ(パイプ受)59～62頁／金具パーツ63～64頁 調整L型・直型Uタイプ(半受・平受・傾斜半受・傾斜平受)65～66頁 L型・直型Aタイプ(傾斜半受・平受)67～70頁	51～70
パイプ金物	楕円ブラケット・モンキーハンガー71頁／ブラケット72頁／ソケット73頁／ジョイント・足掛金具74頁	71～74
パルハンダ (ピクチャーレール)	重量用E・Gタイプ(50kg)75頁／中重量用Cタイプ(30kg)76頁 中量用S・Dタイプ(15kg)77～79頁／軽量用Rタイプ(8kg)80頁	75～80
パルフラットレール パルレール・戸車	(アルミ) Tタイプ81～88頁／Vタイプ89～106頁／Yタイプ107～120頁／USタイプ121頁 上部レール122～124頁／アウトセット引戸システム125頁／パルレールAX・AA126頁 (真 鍮) Tタイプ127～128頁／Vタイプ129～130頁 (ビニール) V・Yタイプ131～132頁 (ステン) V・Yタイプ133～134頁／部品135～136頁／戸車137～142頁 ハイスペックレール・戸車143～144頁／パルレールステン・玄関レールGHS・GHWタイプ145頁 パルレール鉄・アルミ146頁／パルレール真鍮・戸車147～148頁	81～148
パルステン敷居レール	V・VFタイプ149～156頁／Y・W・WR・WFタイプ157～166頁／Sタイプ167～171頁 A・AF・AH・KI・AK・S・V・W・Aタイプ172～178頁	149～178
パルスライド折戸・引戸	Pタイプ・Fタイプ(レール)179頁／Pタイプ(部品)180～184頁／カブセタイプ(レール・部品)185頁 FHCタイプ引戸レール・部品185～186頁／DFZタイプ引戸レール・部品187～188頁 FZC2W上吊両方向ソフトクローザーレール・部品189～190頁 アウトセット吊引戸システム(吊レール前後調整式)191～192頁／FHC2W上吊両方向ソフトクローザーレール・部品193～194頁	179～194
ロールスライドドア金具	SDタイプ・補助部品195頁／ATタイプ(オートクローズ半自動)196頁	195～196
アルミフレーム引戸 魅粹	セット定価197～198頁	197～198
パルブース (トイレブース金具)	アルミAタイプ199～200頁／ステンレス(S・SS)201～203頁 フリーカット調整巾木204頁	199～204
アルミロング引手	ALHタイプ・部品205～206頁／QLHタイプ207頁／KLHタイプ208頁	205～208
パル棚柱	ステンレス209頁／アルミダボタイプ210頁	209～210
パルウォールディングシステム フリーハンガーシステム	先付・打込・差込システム211～214頁／後付システム215～218頁 先付・後付・打込・差込オプション部品219～221頁／直付システム222頁 フリーハンガーシステム223頁／アルミアングル棚受224頁	211～224
商品索引		225～246
	パイプ金物ブラケット・ソケット・足掛金具寸法明細247～250頁	247～250
	パルレールP4 埋込施工例・フラットレールアンカー施工例251頁	251

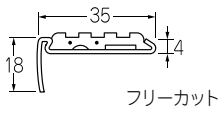
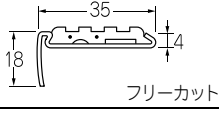
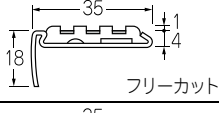
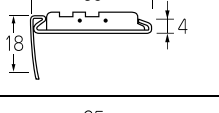
<p>パルステップ</p> <p>P1~10</p> <p>色明細:P27~28</p>	<p>パルライン ハンドレール</p> <p>P11~16</p> <p>色明細:P27~28</p>	<p>パルライン ジャンティガード</p> <p>P17~22</p> <p>色明細:P27~28</p>	<p>パルライン ジャンティサポート</p> <p>P23~25</p> <p>色明細:P27~28</p>
<p>PAL視覚障害者誘導用標示</p> <p>P26</p>	<p>フローア金具 目地棒・アングル</p> <p>P29~42</p>	<p>柱コーナー</p> <p>P43~44</p>	<p>コーナープロテクター</p> <p>P45~48</p> <p>色明細:P27~28</p>
<p>ウォールガード・エッジカバー</p> <p>P49~50</p>	<p>手摺ブラケット</p> <p>P51~70</p>	<p>モンキーハンガー 楕円パイプ</p> <p>P71</p>	<p>パイプ金物・足掛金具</p> <p>P71~74</p>
<p>パルハング ピクチャーレール</p> <p>P75~80</p>	<p>パルフラットレール Tタイプ(アルミ)</p> <p>P81~88</p>	<p>パルフラットレール Vタイプ(アルミ)</p> <p>P89~106</p>	<p>アウトセット引戸システム</p> <p>P125・192</p>
<p>パルフラットレール Yタイプ(アルミ)</p> <p>P107~126</p>	<p>パルフラットレール Tタイプ(真鍮)</p> <p>P127~128</p>	<p>パルフラットレール Vタイプ(真鍮)</p> <p>P129~130</p>	<p>パルフラットレール 重量用・Vタイプ(真鍮)</p> <p>P130</p>

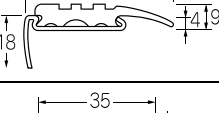
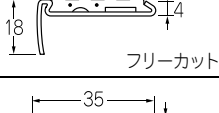
<p>パルフラットレール Vタイプ(ビニール)</p> <p>P131~132</p> 	<p>パルフラットレール Y・Vタイプ(ステン)</p> <p>P133~134</p> 	<p>パルフラットレール用 アンカー・引戸部品</p> <p>P135~136</p> 	<p>パルフラットレール用 V・Y・Tタイプ戸車</p> <p>P137~142</p>  <p>※Y・Vタイプ重量:P147</p>
<p>ハイスペックレール ハイスペック戸車</p> <p>P143~144</p> 	<p>戸車用レール・戸車 ステンレス・鉄・アルミ・真鍮</p> <p>P145~148</p>  <p>※DHタイプ戸車:P148</p>	<p>ステンレス敷居レール Vタイプ</p> <p>P149~156</p> 	<p>ステンレス敷居レール Yタイプ</p> <p>P157~160</p> 
<p>ステンレス敷居レール Wタイプ</p> <p>P161~166</p> 	<p>ステンレス敷居レール Sタイプ</p> <p>P167~171</p> 	<p>ステン敷居レールAタイプ 埋込引戸</p> <p>P172~178</p> 	<p>パルスライド</p> <p>P179~188</p> 
<p>両方向ソフトクローザー 上吊用</p> <p>P189~194</p> 	<p>ロールスライドドア金具 SD・ATタイプ</p> <p>P195~196</p> 	<p>アルミフレーム引戸 魅枠</p> <p>P197~198</p> 	<p>パルブース トイレブース金具</p> <p>P199~204</p> 
<p>アルミロング引手</p> <p>P205~208</p> 	<p>パル棚柱</p> <p>P209~210</p> 	<p>パルウォールディングシステム</p> <p>P211~222</p> 	<p>フリーハンガーシステム アルミアングル棚受</p> <p>P223~224</p> 

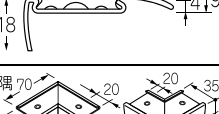
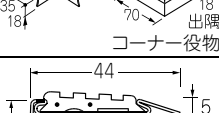
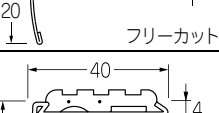
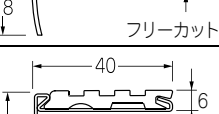
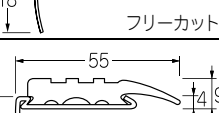
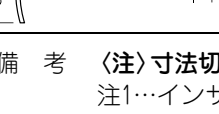
形状	品番	長さ (mm)	寸法切穴付 m定価	インサート m定価	定尺穴付 m定価	仕様	穴ピッチ	参考	注意
 フリーカット	KGF516	3640 4000	2,700	780	2,430	SUS304 HL t=0.8	75% 5.8 ϕ バカ穴	糸入	—
 フリーカット	KGF516Y イエロー塗装	3640 4000	8,320	780	7,580	SUS304 HL t=0.8	75% 5.8 ϕ バカ穴	糸入 養生付	—
 フリーカット	KGF516S 蓄光	3640 4000	7,440	3,200	6,870	SUS304 HL t=0.8	75% 5.8 ϕ バカ穴	—	注2
 フリーカット	KG516ASD 屋外可	3640 4000	5,820	3,130	4,950	SUS304 HL t=0.8	300%前後 下穴5.8 ϕ 皿8 ϕ	糸入 テープ付	注6
 フリーカット	KGF516G	3640 4000	4,070	1,090	3,740	SUS304 HL t=0.8	75% 5.8 ϕ バカ穴	—	注3
 フリーカット	KG516K	3640 4000	4,570	1,740	4,240	SUS304 HL t=0.8	300%前後 下穴5 ϕ 皿7 ϕ	—	注1
 フリーカット	KGF515	3640 4000	2,400	780	2,160	SUS430 HL t=0.6	75% 5.8 ϕ バカ穴	糸入	注7
 フリーカット	KGF515G	3640 4000	3,710	1,090	3,400	SUS430 HL t=0.6	75% 5.8 ϕ バカ穴	—	注3
 フリーカット	KG515K	3640 4000	4,350	1,740	4,040	SUS430 HL t=0.6	300%前後 下穴5 ϕ 皿7 ϕ	—	注1
 コーナー役物	KG516CN	—	3,200	—	—	SUS304 HL t=0.8	5.8 ϕ バカ穴	—	—
 フリーカット	KGF5150A	4000	10,560	780	9,680	SUS304 HL t=0.8	75% 5 ϕ バカ穴	糸入	—
 フリーカット	KGF514	3640 4000	4,110	1,650	3,540	SUS304 HL t=0.8	75% 5.8 ϕ バカ穴	糸入	—
 フリーカット	KGF514G	3640 4000	4,980	1,450	4,570	SUS304 HL t=0.8	75% 5.8 ϕ バカ穴	—	注1
 フリーカット	KG514K	3640 4000	6,010	2,850	5,550	SUS304 HL t=0.8	300%前後 下穴5 ϕ 皿7 ϕ	—	注1

備考 (注) 寸法切穴付m定価・定尺穴付m定価はインサート込みです。

注1…インサートは20m以上の定価です。20m以下は20m分の定価となります。



注2…蓄光インサートカラーはP02・P03・P05・P10・P11・P12のみです。

注3…在庫インサートカラーはP03・P04・P05・P09・P10・P11のみm単位での定価です。左記以外は、20m以上の受注生産となります。

注6…在庫インサートカラーはP03・P06・P09のみm単位での定価です。左記以外は、20m以上の受注生産となります。

注7…S・G・Kインサート使用可・SUS430の為室内用です。

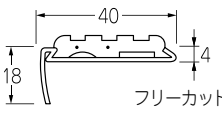
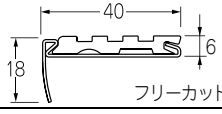
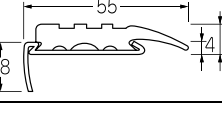
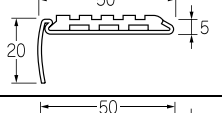
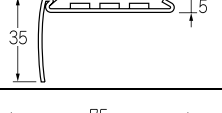
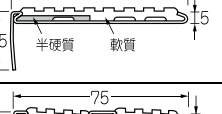
パルステップ ステンレス

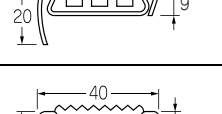
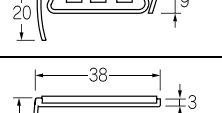
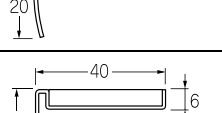
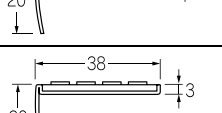
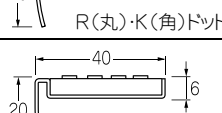
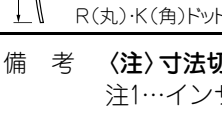
形状	品番	長さ (mm)	寸法切穴付 m定価	インサート m定価	定尺穴付 m定価	仕様	穴ピッチ	参考	注意
	KGF513	3640 4000	3,220	1,650	2,990	SUS430 HL t=0.6	75% 5.8 ϕ ハカ穴	糸入	—
	KGF513G	3640 4000	4,020	1,450	3,740	SUS430 HL t=0.6	75% 5.8 ϕ ハカ穴	—	注1
	KG513K	3640 4000	5,940	2,850	5,500	SUS430 HL t=0.6	300%前後 下穴5 ϕ 皿7 ϕ	—	注1
	KG519-20	3640 4000	6,950	1,740	6,260	SUS304 HL t=1.0	300%前後 下穴5 ϕ 皿7 ϕ	—	注1
	KG519-35	3640 4000	7,690	1,740	7,000	SUS304 HL t=1.0	300%前後 下穴5 ϕ 皿7 ϕ	—	注1
	KG5175-25	4000	11,710	2,770	10,710	SUS304 HL t=1.0	300%前後 5.8 ϕ ハカ穴	—	注4
	KGF5275	4000	13,000	780 \times 2	12,000	SUS304 HL t=1.0	75% 5.8 ϕ ハカ穴	糸入	—
	KGF5275S 蓄光	4000	23,000	3,200 \times 2	21,000	SUS304 HL t=1.0	75% 5.8 ϕ ハカ穴	—	注2
	KG518H	4100	10,870	2,140	9,870	SUS304 HL t=1.0	300%前後 下穴5 ϕ 皿7 ϕ	—	注1
	KG518LH	4100	10,870	2,140	9,870	SUS304 HL t=1.0	300%前後 下穴5 ϕ 皿7 ϕ	—	注1
	PS3813 ニューポリ	4000	7,880	2,620	6,620	SUS304 HL t=0.8	300%前後 下穴5.8 ϕ 皿8 ϕ	フルフラット インサートテフ	注12
	PS4016 ニューポリ	3800	12,600	4,400	10,560	SUS304 HL t=0.8	300%前後 下穴5.8 ϕ 皿8 ϕ	フルフラット インサートテフ	注12
	SC3813R(K) セクレラムダ	4000	8,120	2,620	6,820	SUS304 HL t=0.8	300%前後 下穴5.8 ϕ 皿8 ϕ	ドット インサートテフ	注12
	SC4016R(K) セクレラムダ	3800	13,960	5,240	11,690	SUS304 HL t=0.8	300%前後 下穴5.8 ϕ 皿8 ϕ	ドット インサートテフ	注12

備考 (注) 寸法切穴付m定価・定尺穴付m定価はインサート込みです。

注1…インサートは20m以上の定価です。20m以下は20m分の定価となります。

注2…蓄光インサートカラーはP02・P03・P05・P10・P11・P12のみです。

注4…在庫インサートカラーはP03・P04・P05・P08・P10・P14のみm単位での定価です。左記以外は300m以上の受注生産となります。

注12…インサートカラーは α 02・ α 03・ α 04・ α 05・ α 06・ α 09・ α 11・ α 13・ α 17です。

パルステップ ステンレス

形状	品番	長さ (mm)	寸法切穴付 m定価	インサート m定価	定尺穴付 m定価	仕様	穴ピッチ	参考	注意
	KG516JG	3640 4000	8,510	1,090	7,200	SUS304 HL t=0.8	300%前後 下穴5 ϕ 皿7 ϕ	—	注3
	KG514JG	3640 4000	9,050	1,450	7,930	SUS304 HL t=0.8	300%前後 下穴5 ϕ 皿7 ϕ	—	注1
	KG518JH	4100	13,400	2,140	12,250	SUS304 HL t=1.0	300%前後 下穴5 ϕ 皿7 ϕ	—	注1
	KG518JLH	4100	13,400	2,140	12,250	SUS304 HL t=1.0	300%前後 下穴5 ϕ 皿7 ϕ	—	注1
 フリーカット	KGF516R アール用	4000	—	1,120	9,400	SUS304 HL t=0.8	75% 5.8 ϕ バカ穴	—	注1 注14



備考 (注) 寸法切穴付m定価・定尺穴付m定価はインサート込みです。
 注1…インサートは20m以上の定価です。20m以下は20m分の定価となります。
 注3…在庫インサートカラーはP03・P04・P05・P09・P10・P11のみm単位での定価です。左記以外は、20m以上の受注生産となります。
 注14…最小RはR300となります。

パルステップ ステンレス

形状	品番	長さ (mm)	寸法切穴付 m定価	寸法切穴無 m定価	定尺穴付 m定価	定尺穴無 m定価	仕様	穴ピッチ	注意
	PSS4	4000	5,300	5,150	4,500	4,350	SUS304 HL t=0.8	300%前後 下穴5 ϕ 皿7 ϕ	—
	PSS5	4000	8,100	8,000	7,550	7,400	SUS304 HL t=0.8	300%前後 下穴5 ϕ 皿7 ϕ	—
	PSS6	4000	5,300	5,150	4,500	4,350	SUS304 HL t=0.8	300%前後 下穴5 ϕ 皿7 ϕ	—
	PSS7	4000	5,850	5,700	5,000	4,800	SUS304 HL t=0.8	300%前後 下穴5 ϕ 皿7 ϕ	—

備考 (注) 本欄はインサート無商品です。

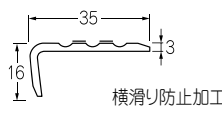
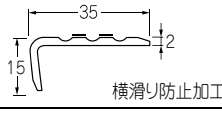
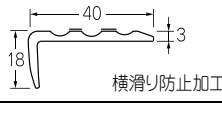
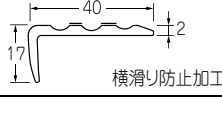
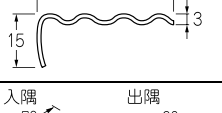
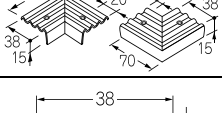
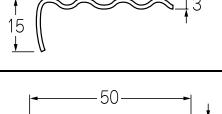
パルステップ ステンレス(SUS304・HL)・部品

形状	品番	長さ (mm)	寸法切穴付 m定価	寸法切穴無 m定価	定尺穴付 m定価	定尺穴無 m定価	ANS-C穴付 m定価	穴ピッチ	注意
	KG350P	3640 4000	5,960	5,520	5,550	5,110	6,130	300%前後 下穴5 ϕ 皿7.5 ϕ	注16
	KG3520P	3640 4000	4,180	3,760	3,910	3,490	4,340	300%前後 下穴5 ϕ 皿7.5 ϕ	注16
	KG400P	3640 4000	6,680	6,250	6,230	5,790	6,860	300%前後 下穴5 ϕ 皿7.5 ϕ	注16
	KG4020P	3640 4000	4,650	4,230	4,340	3,920	4,820	300%前後 下穴5 ϕ 皿7.5 ϕ	注16
	KG505P 都住指定	3640 4000	7,870	7,430	7,320	6,890	7,580	300%前後 下穴5 ϕ 皿7.5 ϕ	注16
	KG508	3640 4000	2,550	2,400	2,350	2,150	—	300%前後 下穴5 ϕ 皿7 ϕ t=0.8	—
	KG508C コーナー役物	—	3,050	—	—	—	—	下穴5 ϕ 皿7 ϕ t=0.8	—
	KG508Y 黄塗装養生付	4000	8,710	8,450	7,990	7,630	—	300%前後 下穴5 ϕ 皿7 ϕ t=0.8	—
	KG500	4000	3,800	3,600	3,500	3,200	—	300%前後 下穴5 ϕ 皿7 ϕ t=0.8	—

パルステップ アンカー

※施工費別途

形状	品番	定価 (ヶ)	備考	注意
	ANS-C	120	SUS304 公団指定 t=1.2	注1
	ANS-D	130	SUS304 都住指定 t=1.5	注1
	AN3	70	スチール t=1.2	注2

備考 (注) 本頁はインサート無商品です。

注1…溶接。

注2…ビス止め溶接兼用。

注16…4001%以上の商品の発送はお受けできません。

パルステップ アルミ

形状	品番	長さ (mm)	寸法切穴付 m定価	寸法切穴無 m定価	定尺穴付 m定価	定尺穴無 m定価	穴ピッチ	仕様	注意
	A38S	3640	1,710	1,170	1,590	970	300%前後 下穴5 ϕ 皿7 ϕ	B2	—
	A38LPS	4000	1,840	1,270	1,780	1,070	300%前後 下穴5 ϕ 皿7 ϕ	B2養生付	—
	A38AB	3640	1,840	1,270	1,650	1,090	300%前後 下穴5 ϕ 皿7 ϕ	アンバーED	—
	A38LPAB	4000	1,970	1,400	1,840	1,170	300%前後 下穴5 ϕ 皿7 ϕ	アンバーED養生付	—
	A38LPY	4000	7,740	7,180	7,020	6,440	300%前後 下穴5 ϕ 皿7 ϕ	イエロー 養生付	—
	A50S	4000	3,620	3,140	3,270	2,770	300%前後 下穴5 ϕ 皿7 ϕ	B2	—
	A75	4000	6,170	5,860	5,610	5,200	300%前後 下穴5 ϕ 皿7 ϕ	B2	—
	PSA2	3640	2,980	2,460	2,810	2,200	300%前後 下穴5 ϕ 皿7 ϕ	B2	—
	PSA3	3640	3,400	2,900	3,080	2,590	300%前後 下穴5 ϕ 皿7 ϕ	B2	—



備考 (注) 本欄はインサート無商品です。

パルステップ アルミ

形状	品番	長さ (mm)	寸法切穴付 m定価	インサート m定価	定尺穴付 m定価	仕様	穴ピッチ	参考	注意
	PA4013 ニューポリー	4000	6,320	2,620	5,280	フルフラット インサートテープ付	300%前後 下穴5.8 ϕ 皿8 ϕ	—	注12
	PFA4013 ニューポリー	4000	5,750	2,620	4,860	フルフラット インサートテープ付	300%前後 下穴5.8 ϕ 皿8 ϕ	—	注12
	SCA4013R(K) セクレラムダ	4000	6,320	2,620	5,280	ドット インサートテープ付	300%前後 下穴5.8 ϕ 皿8 ϕ	—	注12
	SCFA4013R(K) セクレラムダ	4000	5,750	2,620	4,860	ドット インサートテープ付	300%前後 下穴5.8 ϕ 皿8 ϕ	—	注12

備考 (注) 寸法切穴付m定価・定尺穴付・穴無m定価はインサート込みです。

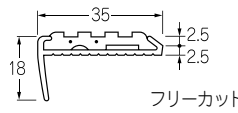
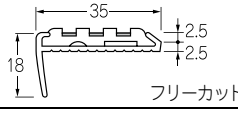
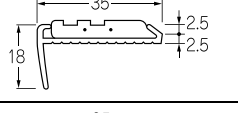
注12…インサートカラーは α 02・ α 03・ α 04・ α 05・ α 06・ α 09・ α 11・ α 13・ α 17です。

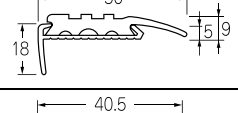
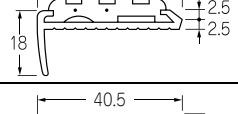
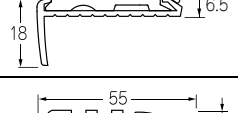
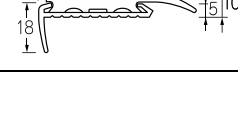
形状	品番	長さ (mm)	寸法切穴付 m定価	インサート m定価	定尺穴付 m定価	定尺穴無 m定価	穴ピッチ	仕様	注意
	AF35P	3640 4000	2,340	780	2,060	1,830	75% 5.8φバカ穴	糸入	—
	AF35PS 蓄光	3640 4000	6,770	3,200	6,140	5,570	75% 5.8φバカ穴	—	注2
	A35PASD 屋外可	3640 4000	5,680	3,130	4,810	4,350	300%前後 下穴5.8φ皿8φ	糸入 テープ付	注6
	AF35PG	3640 4000	3,740	1,090	3,490	2,940	75% 5.8φバカ穴	—	注3
	A35PK	3640 4000	4,310	1,740	4,000	3,490	300%前後 下穴5φ皿7φ	—	注1
	A40P	3640 4000	5,420	1,650	4,960	4,390	300%前後 5.8φバカ穴	糸入	—
	A40PG	3640 4000	4,930	1,450	4,490	4,060	300%前後 下穴5φ皿7φ	—	注1
	A40PK	3640 4000	6,470	2,850	5,870	5,350	300%前後 下穴5φ皿7φ	—	注1

備考 (注) 寸法切穴付m定価・定尺穴付・穴無m定価はインサート込みです。
 注1…インサートは20m以上の定価です。20m以下は20m分の定価となります。
 注2…蓄光インサートカラーはP02・P03・P05・P10・P11・P12のみです。
 注3…在庫インサートカラーはP03・P04・P05・P09・P10・P11のみm単位での定価です。左記以外は20m以上の受注生産となります。
 注6…在庫インサートカラーはP03・P06・P09のみm単位での定価です。左記以外は20m以上の受注生産となります。

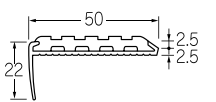
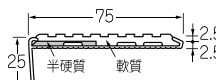
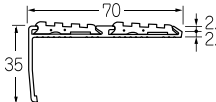
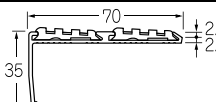
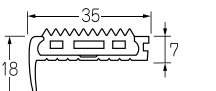
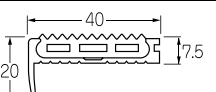
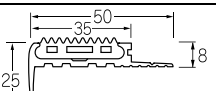
形状	品番	長さ (mm)	寸法切穴付 m定価	インサート m定価	定尺穴付 m定価	定尺穴無 m定価	穴ピッチ	仕様	注意
	A50P	4000	5,670	1,740	5,180	4,730	300%前後 下穴5 ϕ 皿7 ϕ	—	注1
	A1175	4000	7,790	2,770	7,100	6,610	300%前後 5.8 ϕ バカ穴	—	注4
	A1270	4000	7,610	780 \times 2	6,920	6,310	300%前後 5.8 ϕ バカ穴	糸入	—
	A1270S 蓄光	4000	16,100	3,200 \times 2	14,490	14,150	300%前後 5.8 ϕ バカ穴	—	注2
	A3510LH	4000	5,480	1,530	4,930	4,280	300%前後 下穴5 ϕ 皿7 ϕ	—	注1
	A4010LH	4000	6,360	1,880	5,800	5,160	300%前後 下穴5 ϕ 皿7 ϕ	—	注1
	A3510JLH	4000	7,230	1,530	6,550	5,890	300%前後 下穴5 ϕ 皿7 ϕ	—	注1

備考 (注) 寸法切穴付m定価・定尺穴付・穴無m定価はインサート込みです。
 注1…インサートは20m以上の定価です。20m以下は20m分の定価となります。
 注2…蓄光インサートカラーはP02・P03・P05・P10・P11・P12のみです。
 注4…在庫インサートカラーはP03・P04・P05・P08・P10・P14のみm単位での定価です。左記以外は300m以上の受注生産となります。

パルステップ フラットエンド

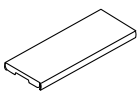
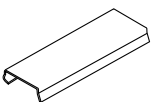
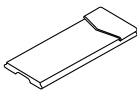
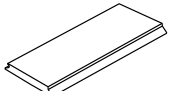
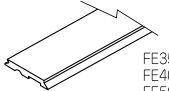
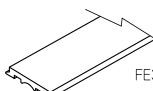
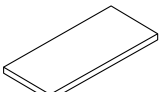
形状	品番	長さ (mm)	個定価	m定価	カット賃 定価	仕様	条件1	条件2	用途	注意
	FS516A	70	400	—	—	SUS304	—	後付	516用	—
	FS514A	70	400	—	—	SUS304	—	後付	514用	—
	FS518A	80	510	—	—	SUS304	—	後付	518用	—
	FE35PA	70	210	—	—	樹脂	—	後付	516 35P用	—
	FE35RA	70	210	—	—	樹脂	—	後付	516 35P用	—
	FE35GRA	70	210	—	—	樹脂	—	後付	516G 35PG用	—
	FE40RA	70	210	—	—	樹脂	—	後付	514 40P用	—
	FE40GRA	70	210	—	—	樹脂	—	後付	514 40P用	—
	FE50RA	70	310	—	—	樹脂	—	後付	519 50P用	—
 FE35PR FE40PR FE50PR FE75PR  FE35GR	FE35PR	1000	—	1,000	40	樹脂	1m単位	後付	516 35P用	—
	FE40PR	1000	—	1,270	40	樹脂	20m単位	後付	514 40P用	—
	FE50PR	1000	—	1,530	40	樹脂	20m単位	後付	519 50P用	—
	FE75PR	1000	—	2,650	40	樹脂	20m単位	後付	5175用	—
	FE35GR	1000	—	1,270	40	樹脂	1m単位	後付	516G 35PG用	—
	FE38A	70	280	—	—	樹脂	—	後付	SC38用	—

備考

パルステップ 真鍮

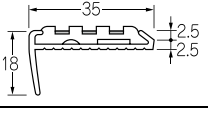
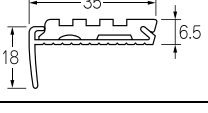
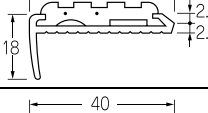
形状	品番	長さ (mm)	寸法切穴付 m定価	インサート m定価	定尺穴付 m定価	磨き加工m定価 m以下はm価格	仕様	穴ピッチ	注意
	N35P	4000	11,100	780	10,000	2,000	糸入	300%前後 5.8φバカ穴	—
	N35PS 蓄光	4000	16,000	3,200	14,300	2,000	—	300%前後 5.8φバカ穴	注2
	N35PG	4000	12,100	1,090	11,000	2,000	—	300%前後 5.8φバカ穴	注3
	N35PK	4000	12,800	1,740	11,600	2,000	—	300%前後 下穴5φ皿7φ	注1
	N40P	4000	13,400	1,650	12,100	2,000	糸入	300%前後 5.8φバカ穴	—
	N40PG	4000	13,100	1,450	11,900	2,000	—	300%前後 下穴5φ皿7φ	注1
	N40PK	4000	14,700	2,850	13,200	2,000	—	300%前後 下穴5φ皿7φ	注1
	N50P	4000	16,790	1,740	15,100	2,500	—	300%前後 下穴5φ皿7φ	注1

備考 (注) 寸法切穴付m定価・定尺穴付m定価はインサート込みです。

注1…インサートは20m以上の定価です。20m以下は20m分の定価となります。

注2…蓄光インサートカラーはP02・P03・P05・P10・P11・P12のみです。

注3…在庫インサートカラーはP03・P04・P05・P09・P10・P11のみm単位での定価です。左記以外は20m以上の受注生産となります。

パルステップ 真鍮

形状	品番	長さ (mm)	寸法切穴付 m定価	寸法切穴無 m定価	定尺穴付 m定価	定尺穴無 m定価	磨き加工m定価 m以下はm価格	穴ピッチ	注意
	N101	4000	9,800	8,900	8,900	8,000	2,000	300%前後 下穴5φ皿7φ	—
	N65	4000	28,700	27,700	26,100	25,200	6,000	300%前後 下穴5φ皿7φ	—
	PSB3	4000	21,100	20,100	19,000	18,200	2,000	300%前後 下穴5φ皿7φ	—

備考 (注) 本欄はインサート無商品です。

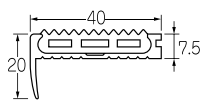
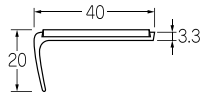
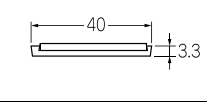
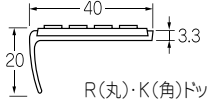
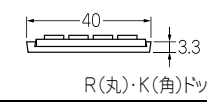
形状	品番	長さ (mm)	寸法切穴付 m定価	インサート m定価	定尺穴付 m定価	磨き加工m定価 m以下はm価格	仕様	穴ピッチ	注意
	N4010LH	4000	20,900	1,880	18,900	3,600	—	300%前後 下穴5 ϕ 皿7 ϕ	注1
	PN4013 ニューポリー	4000	20,700	2,620	17,200	2,000	フルフラット インサートテープ付	300%前後 下穴5.8 ϕ 皿8 ϕ	注12
	PFN4013 ニューポリー	4000	17,500	2,620	14,600	2,000	フルフラット インサートテープ付	300%前後 下穴5.8 ϕ 皿8 ϕ	注12
	SCN4013R(K) セクレラムダ	4000	20,700	2,620	17,200	2,000	ドット インサートテープ付	300%前後 下穴5.8 ϕ 皿8 ϕ	注12
	SCFN4013R(K) セクレラムダ	4000	17,500	2,620	14,600	2,000	ドット インサートテープ付	300%前後 下穴5.8 ϕ 皿8 ϕ	注12

備考 〈注〉寸法切穴付m定価・定尺穴付m定価はインサート込みです。
 注1…インサートは20m以上の定価です。20m以下は20m分の定価となります。
 注12…インサートカラーはα02・α03・α04・α05・α06・α09・α11・α13・α17です。

パルライン ハンドレール 丸型・楕円型



※抗ウイルス
※抗菌
※施工費別途



形状	品番	仕様		m定価	条件1	条件2	条件3	用途	注意
	GSK1FC	一般色		5,400	10m単位	BL 内部用	—	笠木	注1
	GSK1FGC	耐候性		5,450	10m単位	BL 内・外部用	—	笠木	注1
	GSK1FMC	木目調 耐候性		5,700	10m単位	BL 内・外部用	—	笠木	注1
	GSK1C	一般色		5,400	300m単位	BL 内部用	受注生産品 20m以上可能ですが 割増価格となります	笠木	注1
	GSK1GC	耐候性		5,450	300m単位	BL 内・外部用	受注生産品 20m以上可能ですが 割増価格となります	笠木	注1
	GSK1MC	木目調 耐候性		5,700	1000m単位	BL 内・外部用	受注生産品	笠木	注1
	GSK3FC	一般色		3,600	10m単位	BL 内部用	—	笠木	注1
	GSK3FGC	耐候性		3,650	10m単位	BL 内・外部用	—	笠木	注1
	GSK3FMC	木目調 耐候性		3,900	10m単位	BL 内・外部用	—	笠木	注1
	GSK3FSC	蓄光 耐候性			10m単位	BL 内・外部用	カラーはP01のみです	笠木	注1
	GSK3C	一般色		3,600	300m単位	BL 内部用	受注生産品 20m以上可能ですが 割増価格となります	笠木	注1
	GSK3GC	耐候性		3,650	300m単位	BL 内・外部用	受注生産品 20m以上可能ですが 割増価格となります	笠木	注1
	GSK3MC	木目調 耐候性		3,900	1000m単位	BL 内・外部用	受注生産品	笠木	注1
	GSK6C(楕円)	一般色		4,360	10m単位	BL 内部用	—	笠木	注1
	GSK6GC(楕円)	耐候性		4,410	10m単位	BL 内・外部用	—	笠木	注1
	GSK6MC(楕円)	木目調 耐候性		4,460	10m単位	BL 内・外部用	—	笠木	注1

形状	品番	仕様	長さ (mm)	本定価	条件			用途	注意
	SK1A	アルミ	2950	12,300	—	—	—	芯金	注4
	SK3A	アルミ	2950	11,400	—	—	—	芯金	注4
	SK3B	アルミ	2950	10,300	—	—	—	芯金	注4
	SK6A(楕円)	アルミ	2950	12,300	—	—	—	芯金	注4

備考

注1…芯金は別売です。
注4…芯金の長さは2950mmです。

: 抗ウイルス加工品
 : 抗菌加工品
 : 長住協認定品

パルライン ハンドレール平型

形状	品番	仕様	m定価	条件1	条件2	バーコード	用途	注意
 <p>① 40 ② 50 ③ 60 ① 6 ②~③ 9 ① 32 ② 38 ③ 50</p>	① KG3206	一般色 	2,800	20m単位	—		笠木	注1
	② KG3809	一般色 	4,100	10m単位	—		笠木	注1
	③ KG5009	一般色 	6,000	10m単位	—		笠木	注1

パルライン ハンドレール丸型・楕円型 (材工共参考上代)

形状	品番	仕様	部品込み参考m定価		条件1	条件2	条件3	注意
			S-Y55F2	Y55F3				
 <p>40 6</p> <p></p> <p>スリムタイプ</p>	GSK1F	一般色 S-Y55F2 平キャップ	21,000	21,500	BL 内部用	—	—	注1 注2
	GSK1FG	耐候性 S-Y55F2 平キャップ	24,200	24,700	BL 内・外部用	—	—	注3
	GSK1FM	木目調 耐候性 S-Y55F2 平キャップ	24,200	24,700	BL 内・外部用	—	—	
 <p>40</p>	GSK1	一般色 S-Y55F2 平キャップ	21,000	21,500	BL 内部用	受注生産品 20m以上可能ですが 割増価格となります	300m単位	注1 注2
	GSK1G	耐候性 S-Y55F2 平キャップ	24,200	24,700	BL 内・外部用	受注生産品 20m以上可能ですが 割増価格となります	300m単位	注3
	GSK1M	木目調 耐候性 S-Y55F2 平キャップ	24,200	24,700	BL 内・外部用	受注生産品	1000m単位	
 <p>34 6</p> <p></p> <p>スリムタイプ</p>	GSK3F 	一般色 S-Y55F2 平キャップ	18,600	19,100	BL 内部用	—	—	注1 注2
	GSK3FG	耐候性 S-Y55F2 平キャップ	21,400	21,900	BL 内・外部用	—	—	注3
	GSK3FM 	木目調 耐候性 S-Y55F2 平キャップ	21,400	21,900	BL 内・外部用	—	—	
	GSK3FS	蓄光 耐候性 S-Y55F2 平キャップ			BL 内・外部用	カラーはP01のみです	—	
 <p>34</p>	GSK3	一般色 S-Y55F2 平キャップ	18,600	19,100	BL 内部用	受注生産品 20m以上可能ですが 割増価格となります	300m単位	注1 注2
	GSK3G	耐候性 S-Y55F2 平キャップ	21,400	21,900	BL 内・外部用	受注生産品 20m以上可能ですが 割増価格となります	300m単位	注3
	GSK3M	木目調 耐候性 S-Y55F2 平キャップ	21,400	21,900	BL 内・外部用	受注生産品	1000m単位	
 <p>40.5 32.5</p> <p></p>	GSK6(楕円)	一般色 S-Y55F2 平キャップ	20,100	20,600	BL 内部用	—	—	注1 注2
	GSK6G(楕円)	耐候性 S-Y55F2 平キャップ	23,200	23,700	BL 内・外部用	—	—	注3
	GSK6M(楕円)	木目調 耐候性 S-Y55F2 平キャップ	23,200	23,700	BL 内・外部用	—	—	

備考

注1…芯金の曲加工は別途です。

注2…S-Y55F2通常平キャップの仕様です。他の部品の場合差額が必要となります。

注3…Y55F3仕様の場合定価は500/mUPに成ります。













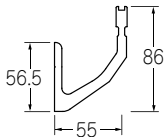

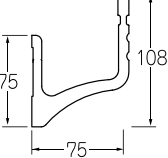
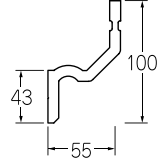

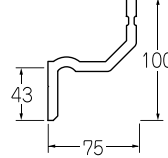
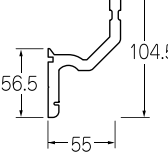
抗ウイルス加工品

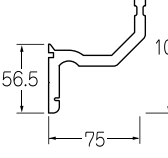
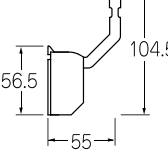

抗菌加工品

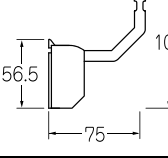
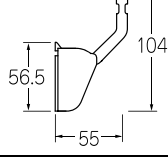
 長住協認定品

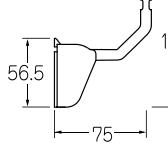

パルライン ハンドレール丸型・楕円型附属品

形状	品番	仕様		本体のみ 定価	条件1	条件2	バーコード	用途	注意
	S55F2	アルマイト		1,250	—			ブラケット	注1
	S75F	アルマイト		1,980	—	—		ブラケット	注1
	Z55F	アルマイト		1,240	—			ブラケット	注1
	Z75F	アルマイト		1,580	—	—		ブラケット	—
	Y55F2	アルマイト		1,240	—			ブラケット	注1
	Y75F2	アルマイト		1,430	—	—		ブラケット	—
	Y55F	グレイ パールグレイ		—	—			ブラケット	注1
	Y55FM	木目調		—	—			ブラケット	注1
	Y75F	グレイ パールグレイ		—	—	—		ブラケット	—
	Y75FM	木目調		—	—	—		ブラケット	—
	Y55F3(1BV55F)	シルバーホワイト		1,390	—			ブラケット	注1
	Y55F3M(1BV55FM)	木目調		1,600	—			ブラケット	注1
	Y75F3(1BV75F)	シルバーホワイト		1,950	—	—		ブラケット	—
	Y75F3M(1BV75FM)	木目調		2,040	—	—		ブラケット	—

備考

注1…長住協認定品 はBL内・外部用です。

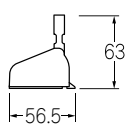
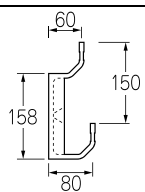
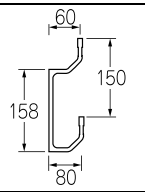
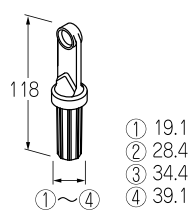
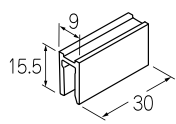
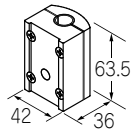
パルライン ハンドレール丸型・楕円型附属品

型状	品番	仕様	本体のみ 定価	条件1	条件2	バーコード	用途	注意
	T55F2	シルバーホワイト	1,680	—	—		立上り用 ブラケット	—
	T55F2M	木目調	1,780	—	—		立上り用 ブラケット	—
	W2F	グレイ	3,840	—	アルミ ASA		Wブラケット	注1
	W2FM	木目調	4,050	—	アルミ ASA		Wブラケット	注1
	W5F	アルホワイト	3,430	—	—		Wブラケット	—
	① 22BKMF	サーチャイトCR	3,650	—	ZDC	オールステン t=1.5×22 ϕ 用	丸パイプ スリム用	—
	② 32BKMF	サーチャイトCR	4,860	—	ZDC	オールステン t=2.0×32 ϕ 用	丸パイプ スリム用	—
	③ 38BKMF	サーチャイトCR	6,080	—	ZDC	オールステン t=2.0×38 ϕ 用	丸パイプ スリム用	—
	④ 42.7BKMF	サーチャイトCR	7,400	—	ZDC	オールステン t=2.0×42.7 ϕ 用	丸パイプ スリム用	—
	FSP1	生地	250	—	アルミ	4.5%・5.0%FB用	フラットパー スパーサー	—
	BKF1-13	焼付塗装	8,200	—	ADC		ϕ 13格子用	
	BKF1-16	焼付塗装	8,200	—	ADC		ϕ 16格子用	

備考

注1…一体型カバーキャップ

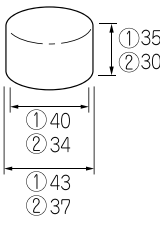
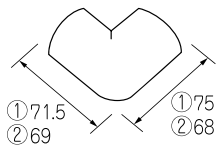
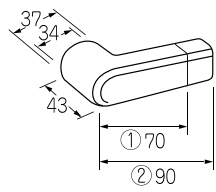
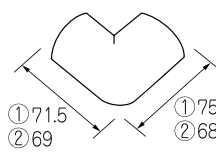
形状	品番	仕様	定価 (個)	条件1	条件2	バーコード	用途	注意
	① BC40	単色	380	40用	ASA		キャップ	—
	② BC34	単色	350	34用	ASA		キャップ	—
	① BC40M	木目調	690	40用	ASA		キャップ	—
	② BC34M	木目調	610	34用	ASA		キャップ	—
(楕円)	BC43	単色	370	43用 楕円	ASA		キャップ	—
	BC43M	木目調	620	43用 楕円	ASA		キャップ	—
	① RC40	単色	1,010	40用	ASA		アール エンド	—
	② RC34	単色	860	34用	ASA		アール エンド	—
	③ RC40M	木目調	1,510	40用	ASA		アール エンド	—
	④ RC34M	木目調	1,180	34用	ASA		アール エンド	—
	① RC34V-70	単色	950	34用	ASA		アール エンド	—
	① RC34V-70M	木目調	1,350	34用	ASA		アール エンド	—
	② RC34V-90	単色	1,120	34用	ASA		アール エンド	—
	② RC34V-90M	木目調	1,570	34用	ASA		アール エンド	—
(楕円)	① RC43-73	単色	980	43用 楕円	ASA		アール エンド	—
	① RC43-73M	木目調	1,350	43用 楕円	ASA		アール エンド	—
	② RC43-93	単色	1,120	43用 楕円	ASA		アール エンド	—
	② RC43-93M	木目調	1,570	43用 楕円	ASA		アール エンド	—
	① JT40	単色	2,310	40用	ASA		コーナー ジョイント	—
	② JT34	単色	2,190	34用	ASA		コーナー ジョイント	—
	① JT40M	木目調	2,800	40用	ASA		コーナー ジョイント	—
	② JT34M	木目調	2,460	34用	ASA		コーナー ジョイント	—

備考

パルライン ハンドレール丸型・楕円型

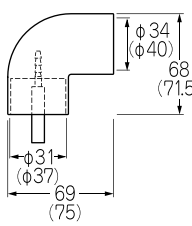
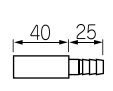
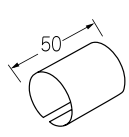
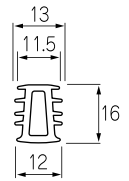
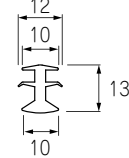
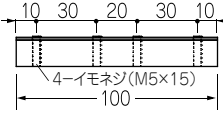
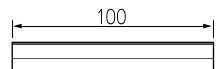
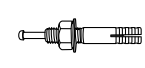
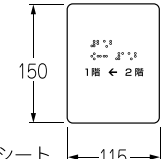
形状	品番	仕様	定価 個(枚)	条件1	条件2	バーコード	用途	注意
	LRC40	単色	1,390	40用	ASA		補強 Rエンド	—
	LRC34	単色	1,250	34用	ASA		補強 Rエンド	—
	LRC40M	木目調	1,800	40用	ASA		補強 Rエンド	—
	LRC34M	木目調	1,500	34用	ASA		補強 Rエンド	—
	LJ1	クロメート	480	兼用	ZDC		横打ち 補強部品	—
	JC40	単色	400	40用	ASA		ジョイント カバー	—
	JC34	単色	400	34用	ASA		ジョイント カバー	—
	JC43(楕円)	単色	400	43用 楕円	ASA		ジョイント カバー	—
	JC40M	木目調	650	40用	ASA		ジョイント カバー	—
	JC34M	木目調	650	34用	ASA		ジョイント カバー	—
	JC43M(楕円)	木目調	650	43用 楕円	ASA		ジョイント カバー	—
	MT3	透明	940/m	GSK1-3-6 兼用	PVC		指詰防止 目地	—
	MT3F	透明	940/m	GSK1F-3F 兼用	PVC		目地	—
	J1	生地	1,160	兼用	アルミ		ジョイント 呼び戻し	—
	JY1	生地	790	兼用	アルミ		ジョイント 横打ち	—
	AAN8X50	スチール	250	—	—		—	—
	AAS8X50	SUS304	700	—	—		—	—
 <p>点字シート</p>	TMC1	クリアー	12,350	接着式	—		手摺用	—
	TMC1	シルバー	11,600	接着式	—		手摺用	—

備考

パルライン ストレッチャーガード・車椅子ガード

※施工費別途



形状	品番	仕様	芯材長さ (mm)	寸法切 m定価	アルミ定尺 本定価	タイヤのみ m定価		用途	注意	
	① GS120		2950	30,100	36,000	15,700	(注)アルミ芯材は1本定価です。	手摺兼用	注2	
	② GS150		2950	41,200	53,100	20,000	(注)アルミ芯材は1本定価です。	手摺兼用	注2	
	① GK100		2950	21,200	25,200	10,900	(注)アルミ芯材は1本定価です。	車摺	注1 注2	
	② GK150		2950	29,200	35,600	15,000	(注)アルミ芯材は1本定価です。	車摺	注1 注2	
	③ GK200		2950	40,100	47,800	20,700	(注)アルミ芯材は1本定価です。	車摺	注1 注2	
	P1	アルミ	2950	4,300	11,500	-	(注)アルミ芯材は1本定価です。	GKタイプ 取付用 プレート	-	
	GB1	ポリアミド		2,700	GS用	-		ブラケット	-	
	① SC120	ASA 単色		880	GS120用	-		キャップ	-	
	② SC150	ASA 単色		920	GS150用	-		キャップ	-	
	① KC100	ASA 単色		570	GK100用	-		キャップ	-	
	② KC150	ASA 単色		670	GK150用	-		キャップ	-	
	③ KC200	ASA 単色		880	GK200用	-		キャップ	-	
	GJ200	アルミ		2,400	GS120用 GS150用	-		ジョイント	-	

備考

注1…プレート込み

注2…部品別途







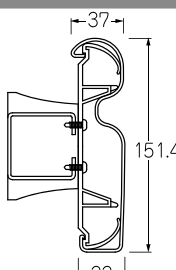

: 抗菌加工品

パルライン ジャンティガードDタイプ (こけし形)

 : 抗菌加工品
※施工費別途

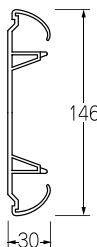

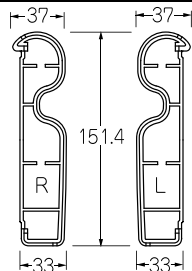
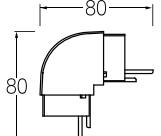
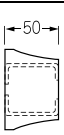
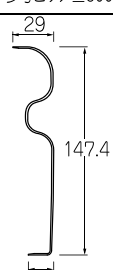
形状	品番	仕様 (色別)	長さ (mm)	寸法切 m定価	定尺 本定価	条件	用途	注意	
	RD150	一般色	2950	20,500	51,000		定尺は1本定価	手摺兼用	注1 注3
	RD150M	木目調	2950	22,200	55,200		定尺は1本定価	手摺兼用	注1 注3
	RD15K	一般色	2950	11,200	28,000		定尺は1本定価	笠木	注3
	RD15KM	木目調	2950	12,700	31,400		定尺は1本定価	笠木	注3
	JP15U	共通色	2950	11,400	28,300		定尺は1本定価	笠木受	—
	RD15E-(R-L)	一般色		—	1,180	—	—	エンドキャップ	注2 注3
	RD15EM-(R-L)	木目調		—	1,580	—	—	エンドキャップ	注2 注3
	RD15KJ	一般色		—	4,350	—	—	出隅コーナー	注2 注3
	RD15KJM	木目調		—	5,800	—	—	出隅コーナー	注2 注3
 <p>JP, RP, 150, RD150 参考ピッチ≤800</p>	RPB	オフホワイト		—	1,370	ASA スチール	—	ブラケット	—
	RD15JC	一般色		—	960	ASA	—	ジョイント カバー	注2 注3
	RD15JCM	木目調		—	1,160	ASA	—	ジョイント カバー	注2 注3

備考







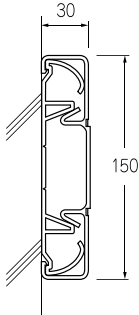

注1…定価は部品込みです。但しコーナージョイントは含まれていません。

※含まれる部品数は参考ピッチに該当するブラケット数+エンドキャップのみです。

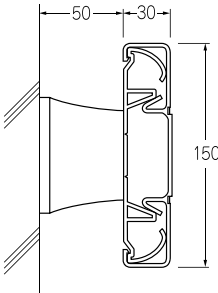
注2…出隅コーナー、エンドキャップ、ジョイントカバーの色指示をお忘れなくお願いします。

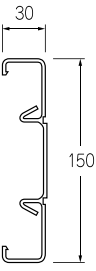
注3…在庫色は27頁を御参照下さい。

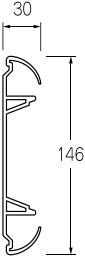
パルライン ジャンティガードPタイプ



形状	品番	仕様 (色別)	長さ (mm)	寸法切 m定価	定尺 本定価	条件	用途	注意	
	JP150	一般色	2950	20,100	50,100		定尺は1本定価	車摺	注1 注3
	JP150M	木目調	2950	22,500	56,300		定尺は1本定価	車摺	注1 注3
	RP150	一般色	2950	23,000	57,300		定尺は1本定価	手摺兼用	注1 注3
	RP150M	木目調	2950	26,600	66,600		定尺は1本定価	手摺兼用	注1 注3
	JP15K	一般色	2950	8,100	20,400		定尺は1本定価	笠木	注3
	JP15KM	木目調	2950	11,700	28,700		定尺は1本定価	笠木	注3
							—		
	JP15U	オフホワイト	2950	11,400	28,300		定尺は1本定価	笠木受	—

備考

注1…定価は部品込みです。但しコーナージョイントは含まれていません。
 ※含まれる部品数は参考ピッチに該当するブラケット数+エンドキャップのみです。
 注3…在庫色は27頁を御参照ください。



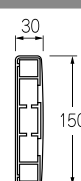
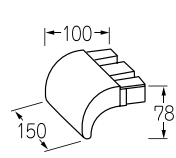
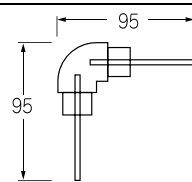
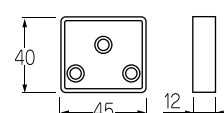

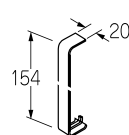
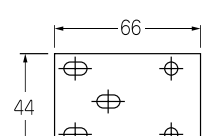
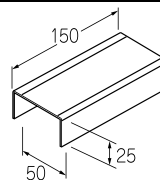

 : 抗菌加工品

パルライン ジャンティガードPタイプ

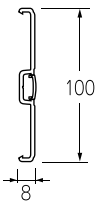
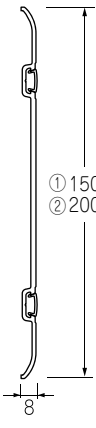
型状	品番	仕様 (色別)	個定価	条件1	条件2	用途	注意
	JP15E	一般色	1,280	-	ASA	エンドキャップ	注2
	JP15EM	木目色	1,320	-	ASA	エンドキャップ	注2
	JP15RE	一般色	4,100	-	ASA	アールエンド	注2
	JP15REM	木目調	6,920	-	ASA	アールエンド	注2
	JP15C	一般色	4,960	スペーサー付	ASA スチール	出・入隅 コーナー	注2
	JP15CM	木目調	6,570	スペーサー付	ASA スチール	出・入隅 コーナー	注2
	JP-SP	ナチュラル	700	-	POM	スペーサー	-
 <p>JP, RP, 150, RD150 参考ピッチ≤800</p>	RPB	オフホワイト	1,370	-	ASA スチール	ブラケット	-
	JP15JC	一般色	950	-	ASA	笠木用 カバー	注2
	JP15JCM	木目調	1,150	-	ASA	笠木用 カバー	注2
	JP15J	クロメート	790	-	スチール	ベース用 ジョイント	-
	JP15JK	生地	1,680	テープ付	アルミ	笠木用 ジョイント	-

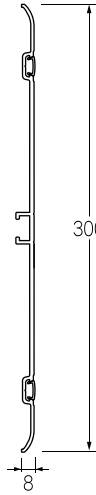
備考

注2…出・入隅コーナー、エンドキャップの色指示をお忘れなくお願いします。

形状	品番	仕様 (色別)	長さ (mm)	寸法切 m定価	定尺 本定価	条件	用途	注意	
 目地付	JS100	一般色	4000	5,400	18,000		定尺は1本定価	車摺	注1 注2 注3
 目地付	① JS150R	一般色	2950	9,700	24,200	 抗菌	定尺は1本定価	車摺	注1 注2 注3
	② JS200R	一般色	2950	10,300	25,600		定尺は1本定価	車摺	
	② JS200RM	木目調	2950	12,100	30,800		定尺は1本定価	車摺	
 目地付	JS300R	一般色	2950	14,900	36,300	 抗菌	定尺は1本定価	車摺	注1 注2 注3
	JSK1	一般色	2950	800	1,900	 抗菌	定尺は1本定価	目地	—
	JSK1M	木目調	2950	850	2,100		定尺は1本定価	目地	—

備考

注1…目地カバーセット価格です。但しアンカーボルト等の取付用部品は別途となります。
 注2…取付ピッチはパルラインカタログVol.10の23、24頁を参照してください。
 注3…在庫色は27頁を御参照ください。

 : 抗菌加工品

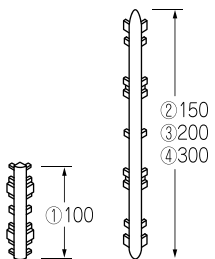
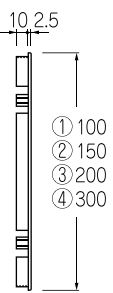
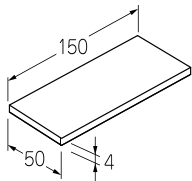
形状	品番	仕様 (色別)	個定価	条件1	条件2	用途	注意
	① JS10C	一般色	1,700	-	ASA	廃番予定	出・入隅 コーナー 注2
	② JS15RC	一般色	2,420	-	ASA	-	出隅 コーナー 注2
	③ JS20RC	一般色	2,750	-	ASA	-	出隅 コーナー 注2
	③ JS20RCM	木目色	3,410	-	ASA	-	出隅 コーナー 注2
	④ JS30RC	一般色	5,610	-	ASA	-	出隅 コーナー 注2
	① JS10E	一般色	700	-	ASA	廃番予定	フラット キャップ 注2
	② JS15RE	一般色	1,100	-	ASA	-	フラット キャップ 注2
	③ JS20RE	一般色	1,210	-	ASA	-	フラット キャップ 注2
	③ JS20REM	木目色	1,820	-	ASA	-	フラット キャップ 注2
	④ JS30RE	一般色	1,930	-	ASA	-	フラット キャップ 注2
	JS10J	-	-	テープ付	脂樹	-	ジョイント -
	JS15J	-	1,430	テープ付	脂樹	-	ジョイント -
	JS20J	-	1,430	テープ付	脂樹	-	ジョイント -
	JS30J	-	1,430	テープ付	脂樹	-	ジョイント -









備考

注2…出・入隅コーナー、エンドキャップの色指示をお忘れなくお願いします。

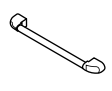
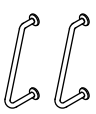
ジャンティサポートFP・FSRタイプ(樹脂被膜)

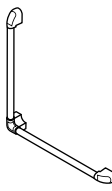
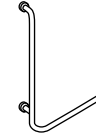
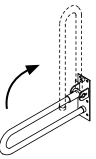
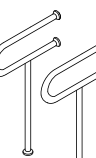
芯材パイプ・SUS304 φ27.2×1.5
 ・亜鉛メッキ φ27.2×2.0 ※施工費別途



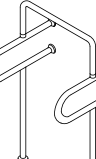





形状	品番	入数	定価	色	形状	品番	入数	定価	色	
FPタイプ 					FSRタイプ 					
	FPI 400	1本	17,400	C00/C03 C07/C08 C09/C14 C15		FSRC600	1組	76,000	C00/C03 C07/C08 C09/C14 C15 木目調 M01/M02	
	FPI 600	1本	18,900			FSRC600M	1組	78,430		
	FPI 800	1本	20,300							
		FPI 400M	1本	18,700	M01 M02 木目調		FSRC901	1台	51,700	C00/C03 C07/C08 C09/C14 C15 木目調 M01/M02
		FPI 600M	1本	20,100			FSRC901M	1台	53,400	
		FPI 800M	1本	21,600						
	FPL 7060 R-L	1台	37,300	C00/C03 C07/C08 C09/C14 C15		FSRL7060 R-L	1台	45,500	C00/C03 C07/C08 C09/C14 C15 M01 M02 木目調	
	FPL 7070	1台	38,700			FSRL7070 R-L	1台	47,700		
						FSRL7060M R-L	1台	47,000		
		FPL 7060M R-L	1台	38,500		M01 M02 木目調	FSRL7070M R-L	1台		49,200
		FPL 7070M	1台	40,000						
						FSRT550	1台	146,500	C00/C03 C07/C08 C09/C14 C15 木目調 M01/M02	
				FSRT700		1台	146,800			
				FSRT550M		1台	150,900			
				FSRT700M		1台	151,300			
						FSRC101	1組	106,100	C00/C03 C07/C08 C09/C14 C15 木目調 M01/M02	
				FSRC101M		1組	106,100			
FSRタイプ 										
	FSRI 400	1本	24,400	C00/C03 C07/C08 C09/C14 C15		FSRH301	1台	84,100	C00/C03 C07/C08 C09/C14 C15 木目調 M01/M02	
	FSRI 600	1本	25,800			FSRH301M	1台	86,600		
	FSRI 800	1本	27,300							
	FSRI 1000	1本	28,600							
		FSRI 400M	1本	25,300	M01 M02 木目調		FSRH401	1台	115,500	C00/C03 C07/C08 C09/C14 C15 木目調 M01/M02
		FSRI 600M	1本	26,800						
		FSRI 800M	1本	28,200			FSRH401M	1台	119,200	
		FSRI 1000M	1本	30,200						

備考 色：C00 ホワイト C03 アイボリー C07 イエロー C08 エンジ C09 ブラック C14 ココア C15 アクア
 M01 木目調ナチュラル M02 木目調ミディアム

 : 抗菌加工品

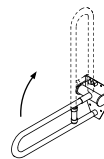
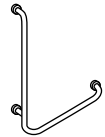
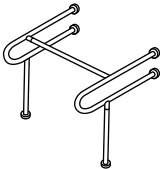
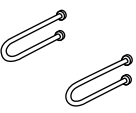
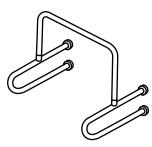
ジャンティサポートPJタイプ(樹脂被膜) 芯材パイプ SUS304 φ27.2x1.5 ※施工費別途

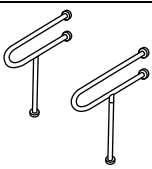

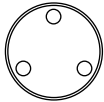
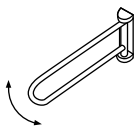
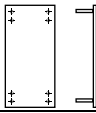
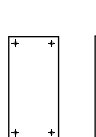
形状	品番	入数	定価	色	形状	品番	入数	定価	色
PJタイプ 					PJタイプ 				
	PJ1-350	1本	-	AW/BU 注1		PJ27-75	1台	-	AW/BU
	PJ1-450	1本	-			PJ27-55	1台	-	
	PJ1-600	1本	-						
	PJ1-800	1本	-						
	PJ21-右	1台	-	AW/BU					
	PJ21-左	1台	-						
	PJ2	1台	-	AW/BU					
	PJ3	1組	-	AW/BU					
	PJ8A	1台	-	AW/BU					
	PJ19	1台	-	AW/BU					
	PJ20	1組	-	AW/BU					
	PJ23	1台	-	AW/BU	はさみ込み取付部品 	1個	11,500	はさみ込み取付の場合は、はさみ込み取付部品が足の数だけ必要になります。PJタイプ専用です。	
	PJ26-75	1台	-	AW/BU	先付埋込みプレート 	1枚	26,500		
	PJ26-55	1台	-						
					はさみ込みプレート 	1枚	26,000		



備考 色：AW アイボリーホワイト BU ベージュ

：抗菌加工品

ジャンティサポートPJSタイプ(樹脂被膜) 芯材パイプ SUS304 φ27.2×1.5

※施工費別途

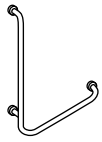

形状	品番	入数	定価	色	形状	品番	入数	定価	色
PJSタイプ									
	PJS31-35	1本	-	AW/BU					
	PJS31-40	1本	-						
	PJS31-60	1本	-						
	PJS31-80	1本	-						
	PJS32-3525右	1台		AW/BU					
	PJS32-3525左	1台	-						
	PJS32-7050右	1台	-						
	PJS32-7050左	1台	-						
	PJS32-7060右	1台	-						
	PJS32-7060左	1台	-						
	PJS32-6060右	1台	-						
	PJS32-6060左	1台	-						

備考 色：AW アイボリーホワイト BU ベージュ

：抗菌加工品

PAL視覚障害者誘導用標示 PSタイプ

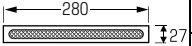
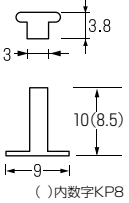
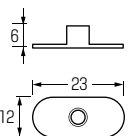
形状	品番	ピース色	定価	備考	形状	品番	入数	定価	備考
 丸ピース	PS22SN	SUS	620	注1 台座ステン 丸ピース 金属ノンスリップ 金属HL					
	PS22SHL	SUS	620						
	PS22PCY	イエロー	610	注2 台座ステン 丸ピース ポリカ					
	PS22PCD	ダークグレイ	610						
	PS22PCS	シルバー	610						
 長円ピース	PS280SN	SUS	6,590	注1 台座ステン 長円ピース 金属ノンスリップ 金属HL					
	PS280SHL	SUS	6,590						
	PS280PCY	イエロー	6,590	注2 台座ステン 長円ピース ポリカ					
	PS280PCD	ダークグレイ	6,590						
	PS280PCS	シルバー	6,590						
 カシメピンセット	KP10	—	90						
	KP8	—	80						
 ウェルディングナット	WN1	—	110	カーペット用 ベース ビスは(別途) M4xD6をご使用 ください。					

備考 注1…丸ピース/長円ピースの種類 (SN) ステンノンスリップ (SHL) ステンレスヘアライン
注2…丸ピース/長円ピースの色記号 (Y) イエロー、(D) ダークグレイ、(S) シルバーの中から色を御選びください。

色明細

製品別色番・色名照合表



ハンドレールGSK1F

品番	色番	色名	備考
GSK1F	P01	パールグレー	
〃	P03	グレー	
〃	P05	フローステッドブラック	
〃	P06	アイボリー	
〃	P09	ココアブラウン	
〃	P11	チョコレート	
GSK1FM	M64	ライトオーク	
〃	M66	ミディアムオーク	
〃	M68	ダークオーク	

ハンドレールGSK3F

品番	色番	色名	備考
GSK3F	P01	パールグレー	
〃	P03	グレー	
〃	P04	パールグレー	
〃	P05	フローステッドブラック	
〃	P06	アイボリー	
〃	P09	ココアブラウン	
〃	P11	チョコレート	
〃	P12	イエロー	
〃	P15	エンジ	
〃	P16	リーフグリーン	
〃	P20	プロセスブルー	
GSK3FM	M64	ライトオーク	
〃	M66	ミディアムオーク	
〃	M68	ダークオーク	

ハンドレールGSK6

品番	色番	色名	備考
GSK6	P03	グレー	
〃	P06	アイボリー	
〃	P11	チョコレート	
GSK6M	M66	ミディアムオーク	

ハンドレール平型

品番	色番	色名	備考
平型	P03	グレー	
〃	P05	フローステッドブラック	
〃	P06	アイボリー	
〃	P09	ココアブラウン	
〃	P11	チョコレート	

パルステップ

品番	色番	色名	備考
スタンダード	P01	パールグレー	
〃	P03	グレー	
〃	P04	パールグレー	
〃	P05	フローステッドブラック	
〃	P06	アイボリー	
〃	P08	ベージュ	
〃	P09	ココアブラウン	
〃	P10	ブラウン	
〃	P11	チョコレート	
〃	P12	イエロー	
〃	P14	レッド	
〃	P15	エンジ	
〃	P16	リーフグリーン	
〃	P20	プロセスブルー	

パルステップ蓄光タイヤ

品番	色番	色名	備考
蓄光タイヤ	P02	ライトグレー	
〃	P03	グレー	
〃	P05	フローステッドブラック	
〃	P10	ブラウン	
〃	P11	チョコレート	
〃	P12	イエロー	

ニューポリー/セクレラムダ

品番	色番	色名	備考
ニューポリー/セクレラムダ	α02	ダークグレー	
〃	α03	シルバークレイ	
〃	α04	パールグレー	
〃	α05	ベージュ	
〃	α06	セフティイエロー	
〃	α09	ココアブラウン	
〃	α11	ダークブラウン	
〃	α13	チャイニーズレッド	
〃	α17	リーフグリーン	

ジャンティーガードRDタイプ

品番	色番	色名	備考
RD	P01	パールグレー	
〃	P06	アイボリー	受注生産
〃	P11	チョコレート	受注生産
〃	M64	ライトオーク	受注生産
〃	M66	ミディアムオーク	

ジャンティーガードRPタイプ

品番	色番	色名	備考
RP	P01	パールグレー	
〃	P06	アイボリー	
〃	P11	チョコレート	
〃	M64	ライトオーク	受注生産
〃	M66	ミディアムオーク	

ジャンティーガードJPタイプ

品番	色番	色名	備考
JP	P01	パールグレー	
〃	P06	アイボリー	
〃	P11	チョコレート	
〃	M64	ライトオーク	受注生産
〃	M66	ミディアムオーク	

ジャンティーガードスリムJSタイプ

品番	色番	色名	備考
JS	P01	パールグレー	
〃	P06	アイボリー	
〃	P11	チョコレート	
〃	M64	ライトオーク	200のみ 受注生産
〃	M66	ミディアムオーク	200のみ
〃	M68	ダークオーク	200のみ

ストレッチャーガードGSタイプ

品番	色番	色名	備考
GS	P01	パールグレー	
〃	P03	グレー	
〃	P06	アイボリー	
〃	P09	ココアブラウン	受注生産
〃	P11	チョコレート	
〃	P15	エンジ	受注生産
〃	P16	リーフグリーン	受注生産
〃	P20	プロセスブルー	受注生産

車椅子ガードGKタイプ

品番	色番	色名	備考
GK	P01	パールグレー	
◇	P03	グレー	
◇	P06	アイボリー	
◇	P09	ココアブラウン	受注生産
◇	P11	チョコレート	
◇	P15	エンジ	受注生産
◇	P16	リーフグリーン	受注生産
◇	P20	プロセスブルー	受注生産

コーナープロテクターCPL35タイプ

品番	色番	色名	備考
CPL35	P01	パールグレー	
◇	P03	グレー	
◇	P06	アイボリー	
◇	P12	イエロー	

コーナープロテクターCPL65タイプ

品番	色番	色名	備考
CPL65	P01	パールグレー	
◇	P03	グレー	
◇	P05	フローステッドブラック	
◇	P06	アイボリー	
◇	P09	ココアブラウン	
◇	P12	イエロー	

コーナープロテクターCPL90タイプ

品番	色番	色名	備考
CPL90	P05	フローステッドブラック	
◇	P06	アイボリー	
◇	P12	イエロー	

コーナープロテクターCPV50タイプ

品番	色番	色名	備考
CPV50	P01	パールグレー	
◇	P06	アイボリー	
CPV50M	M64	ライトオーク	
◇	M66	ミディアムオーク	
◇	M68	ダークオーク	

コーナープロテクターCPV50-13タイプ

品番	色番	色名	備考
CPV50-13	P01	パールグレー	
◇	P06	アイボリー	
CPV50M-13	M66	ミディアムオーク	

コーナープロテクターCPV75タイプ

品番	色番	色名	備考
CPV75	P01	パールグレー	
◇	P06	アイボリー	
CPV75M	M66	ミディアムオーク	





コーナープロテクターCPV19タイプ

品番	色番	色名	備考
CPV1920	PW	パールホワイト	
◇	DG	ダークグレー	
◇	LB	ライトブラウン	
◇	MB	ミディアムブラウン	

H形鋼用エッジカバー





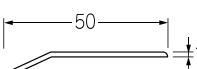





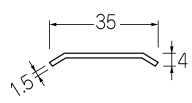

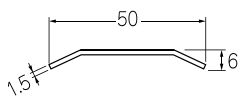

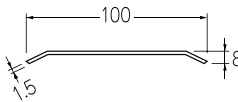
品番	色番	色名	備考
HSEC	-	ブラック	
◇	-	セーフティイエロー	

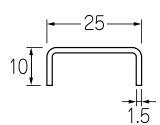
フロー金具 ステンレス

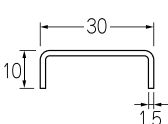
形状	品番	仕様	長さ (mm)	バラ定尺 本定価	10本以上 定尺本定価	寸法切り m定価	バーコード	穴仕様	注意
 床押え	S3512-40	430HL SPV	4000	6,300	5,200	3,150		無	注1
	S3512-40H	430HL SPV	4000	8,400	7,300	4,200		下穴5 ^φ 皿7 ^φ	注1
 床押え	S3512-20	430HL SPV	2000	3,300	2,750	—		無	注1
	S3512-20H	430HL SPV	2000	4,350	3,800	—		下穴5 ^φ 皿7 ^φ	注1
 床押え	S3512A	304HL SPV	4000	7,100	6,400	3,550		無	注1
	S3512AH	304HL SPV	4000	9,200	8,000	4,600		下穴5 ^φ 皿7 ^φ	注1
 床押え	S3815A	304HL SPV	4000	16,800	14,000	8,400		無	注1
	S3815AH	304HL SPV	4000	19,350	16,100	9,450		下穴5 ^φ 皿7 ^φ	注1
 床押え	S5015A	304HL SPV	4000	20,950	17,450	10,550		無	注1
	S5015AH	304HL SPV	4000	23,550	19,600	11,650		下穴5 ^φ 皿7 ^φ	注1
 床押え	S10015A	304HL SPV	4000	38,350	31,950	19,200		無	注1
	S10015AH	304HL SPV	4000	40,950	34,100	20,350		下穴5 ^φ 皿7 ^φ	注1

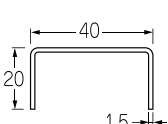
備考 注1…寸法切り1m未満は1m単価になります。
※ H品番は穴付

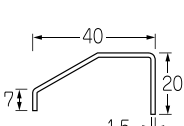
フロー金具 ステンレス

型状	品番	仕様	長さ (mm)	バラ定尺 本定価	10本以上 定尺本定価	寸法切り m定価	バーコード	穴仕様	注意
 ハの字押え	SW1535A	304HL SPV	4000	17,200	14,300	8,600		無	注1
	SW1535AH	304HL SPV	4000	19,750	16,450	9,650		下穴5 ^φ 皿7 ^φ	注1
 ハの字押え	SW1550A	304HL SPV	4000	22,450	18,700	11,250		無	注1
	SW1550AH	304HL SPV	4000	25,000	20,800	12,300		下穴5 ^φ 皿7 ^φ	注1
 ハの字押え	SW15100A	304HL SPV	4000	39,850	33,200	19,950		無	注1
	SW15100AH	304HL SPV	4000	42,550	35,450	21,100		下穴5 ^φ 皿7 ^φ	注1
 床見切り	SFM25	304HL SPV	4000	18,900	15,750	9,500		無	注1 注2
 床見切り	SFM30	304HL SPV	4000	20,700	17,250	10,400		無	注1 注2
 床見切り	SFM40	304HL SPV	4000	31,050	25,850	15,550		無	注1 注2
 床見切り	SGM40	304HL SPV	4000	30,250	25,200	15,150		無	注1 注2











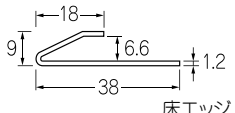

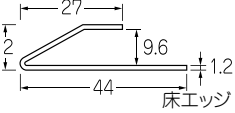

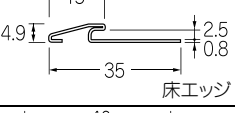

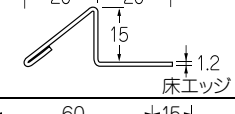

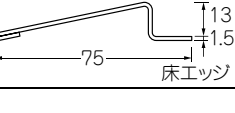

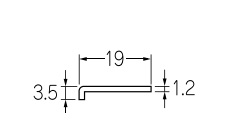

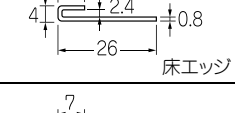

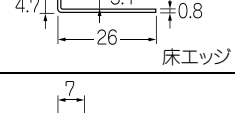

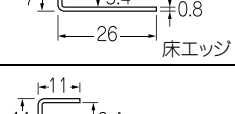
備考

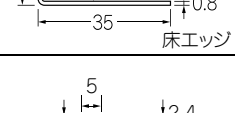
注1…寸法切り1m未満は1m単価になります。

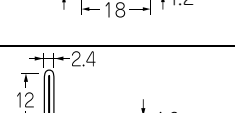
注2…皿穴明150/1ヶ所

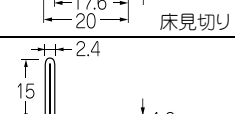
※ H品番は穴付

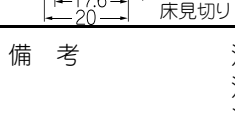
フロー金具 ステンレス

形状	品番	仕様	長さ (mm)	バラ定尺 本定価	10本以上 定尺本定価	寸法切り m定価	バーコード	穴仕様	注意
 床エッジ	SAM1	304HL SPV	4000	24,700	20,550	12,350		下穴5 ^φ 皿7 ^φ	注1 注4
 床エッジ	SAM2	304HL SPV	4000	29,100	24,250	14,600		下穴5 ^φ 皿7 ^φ	注1 注4
 床エッジ	SAM3	304HL SPV	4000	13,680	11,400	6,900		下穴5 ^φ 皿7 ^φ	注1 注4
 床エッジ	SAM4	304HL SPV	4000	30,800	25,650	15,450		無	注1 注2
 床エッジ	SAM5	304HL SPV	3000	33,600	28,000	16,800		無	注1 注2
 床エッジ	RO1	304HL SPV	4000	8,100	6,750	4,100		無	注1
	RO1H	304HL SPV	4000	9,800	8,150	4,950		下穴5 ^φ 皿7 ^φ	注1
 床エッジ	SCM1	304HL SPV	4000	10,600	8,800	5,300		下穴5 ^φ 皿7 ^φ	注1 注4
 床エッジ	SCM1B	304HL SPV	4000	10,600	8,800	5,300		下穴5 ^φ 皿7 ^φ	注1 注4
 床エッジ	SCM2	304HL SPV	4000	10,900	9,050	5,450		下穴5 ^φ 皿7 ^φ	注1 注4
 床エッジ	SCM3	304HL SPV	4000	12,900	10,750	6,450		下穴5 ^φ 皿7 ^φ	注1 注4
	SM1	304HL テープ無	4000	13,500	11,200	5,600		下穴5 ^φ 皿7 ^φ	注1 注4
 床見切り	SM3	304HL SPV	4000	19,400	16,150	9,750		無	注1 注2
 床見切り	SM4	304HL SPV	4000	21,450	17,850	10,750		無	注1 注2

備考









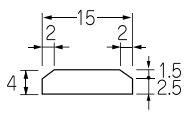

注1…寸法切り1m未満は1m単価になります。

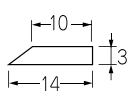
注2…皿穴明150/1ヶ所

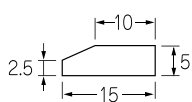
注4…穴5^φ皿ピッチ300%

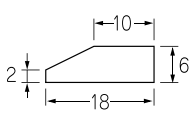

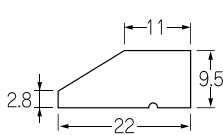





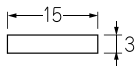

※ H品番は穴付

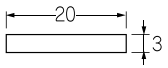
フロー金具 ステンレス

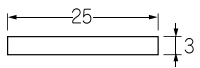

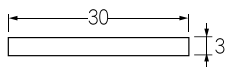

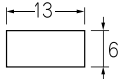

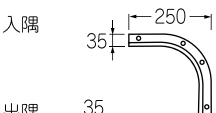
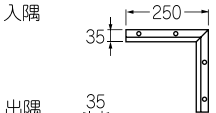
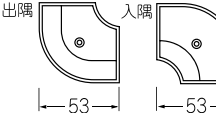

型状	品番	仕様	長さ (mm)	バラ定尺 本定価	10本以上 定尺本定価	寸法切り m定価	バーコード	穴仕様	注意
	SM415	304HL	4000	17,700	—	8,850		無	注1
	SM415H	304HL	4000	24,100	—	12,050		下穴4 ^φ 皿8 ^φ	注1
両切目地									
	SM310	304HL	4000	9,200	—	4,600		無	注1
	SM310H	304HL	4000	15,500	—	7,750		下穴4 ^φ 皿8 ^φ	注1
角切目地									
	SM510	304HL	4000	18,900	—	7,450		無	注1
	SM510H	304HL	4000	24,300	—	12,150		下穴4 ^φ 皿8 ^φ	注1
角切目地									
	SM610	304HL	4000	22,900	—	10,450		無	注1
	SM610H	304HL	4000	30,300	—	15,150		下穴4 ^φ 皿8 ^φ	注1
角切目地									
	SM911	304HL	4000	94,700	—	47,350		無	注1
	SM911H	304HL	4000	104,100	—	52,050		下穴4 ^φ 皿8 ^φ	注1
角切目地									

備考 注1…寸法切1m未満は1m単価になります。
※ H品番は穴付

フロー金具 ステンレス

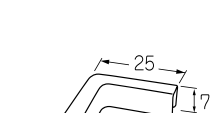

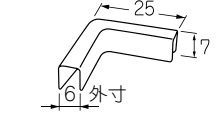



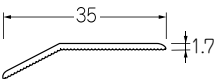

形状	品番	仕様	長さ (mm)	バラ定尺 本定価	10本以上 定尺本定価	寸法切り m定価	バーコード	穴仕様	注意
 床見切り	S315	304HL	4000	12,900	—	6,450		無	注1
	S315H	304HL	4000	19,300	—	9,650		下穴4 ϕ 皿8 ϕ	注1
 床見切り	S320	304HL	4000	17,200	—	8,600		無	注1
	S320H	304HL	4000	23,600	—	11,800		下穴4 ϕ 皿8 ϕ	注1
 床見切り	S325	304HL	4000	21,500	—	10,750		無	注1
	S325H	304HL	4000	27,900	—	13,950		下穴4 ϕ 皿8 ϕ	注1
 床見切り	S330	304HL	4000	25,700	—	12,850		無	注1
	S330H	304HL	4000	32,100	—	16,050		下穴4 ϕ 皿8 ϕ	注1
 床見切り	S613	304HL	4000	22,300	—	11,150		無	注1
	S613H	304HL	4000	31,700	—	15,850		下穴4 ϕ 皿8 ϕ	注1

備考 注1…寸法切り1m未満は1m単価になります。
※ H品番は穴付

形状	品番	仕様	定価		用途	バーコード	穴仕様	注意
 <p>入隅 出隅</p>	S35CR	304HL SPV	4,400		コーナー	入 49 65938 270818 出 49 65938 270832	無	—
	S35CRH	304HL SPV	5,000		コーナー	入 49 65938 270825 出 49 65938 270849	下穴5 ^φ 皿7 ^φ	—
 <p>入隅 出隅</p>	S35CK	304HL SPV	4,400		コーナー	入 49 65938 270856 出 49 65938 270870	無	—
	S35CKH	304HL SPV	5,000		コーナー	入 49 65938 270863 出 49 65938 270887	下穴5 ^φ 皿7 ^φ	—
 <p>出隅 入隅</p>	S35C	304HL SPV	1,030		コーナー	入 49 65938 271044 出 49 65938 271051	下穴4.2 ^φ 皿7 ^φ	—
	 <p>入隅 出隅</p>	A35C	アルミ B2	980		コーナー	入B2 49 65938 270894 出B2 49 65938 270917	下穴4.2 ^φ 皿7 ^φ
A35C		アルミ AB	1,170		コーナー	入AB 49 65938 270900 出AB 49 65938 270924	下穴4.2 ^φ 皿7 ^φ	—
 <p>入隅 出隅</p>	RP1C	アルミ B2	980		コーナー	入B2 49 65938 270931 出B2 49 65938 270955	下穴4.2 ^φ 皿7 ^φ	—
	RP1C	アルミ AB	1,170		コーナー	入AB 49 65938 270948 出AB 49 65938 270962	下穴4.2 ^φ 皿7 ^φ	—
 <p>入隅 出隅</p>	GN1C	アルミ B2	1,170		コーナー	入B2 49 65938 270979 出B2 49 65938 270993	下穴4.2 ^φ 皿7 ^φ	—
	GN1C	アルミ AB	1,480		コーナー	入AB 49 65938 270986 出AB 49 65938 271006	下穴4.2 ^φ 皿7 ^φ	—
 <p>25 5.5 外寸</p>	AM31MC	アルミ B2	450	AM31 AM31B 兼用	巻上げ コーナー	 4 965938 271013	無	—
	SCM1MC	ステン	500	SCM1用	巻上げ コーナー	 4 965938 271037	無	注1
 <p>25 6 外寸</p>	SCM1BMC	ステン	600	SCM1B用	巻上げ コーナー	 4 965938 271075	無	注1

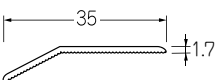
備考

注1…バレル仕上
※ H品番は穴付





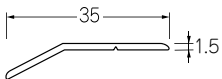
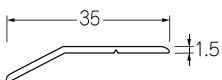





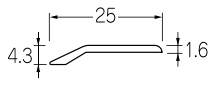

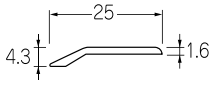

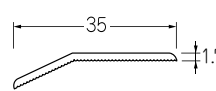

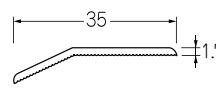
形状	品番	仕様	長さ (mm)	定価	条件1	条件2	バーコード	穴仕様	注意
	A3540	B2	4000	5,400	養生無	—	 4 965938 271235	無	—
	A3520	B2	2000	2,900	養生無	—	 4 965938 273017	無	—
	A3540	AB	4000	5,700	養生無	—	 4 965938 271242	無	—
	A3520	AB	2000	3,000	養生無	—	 4 965938 273024	無	—
床押え									
	A3540H	B2	4000	7,100	養生無	—	 4 965938 271280	下穴5 ^φ 皿7 ^φ	—
	A3520H	B2	2000	3,800	養生無	—	 4 965938 273031	下穴5 ^φ 皿7 ^φ	—
	A3540H	AB	4000	7,500	養生無	—	 4 965938 271297	下穴5 ^φ 皿7 ^φ	—
	A3520H	AB	2000	4,000	養生無	—	 4 965938 273048	下穴5 ^φ 皿7 ^φ	—
床押え									

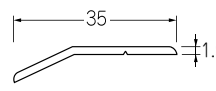
備考 ※ H品番は穴付











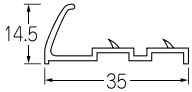

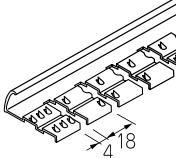

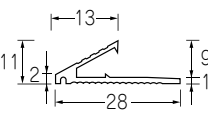
形状	品番	仕様	長さ (mm)	定価	条件1	条件2	バーコード	穴仕様	注意
	AI3540	SV	4000	3,400	養生無	—		無	—
	AI3520	SV	2000	1,700	養生無	—		無	—
	AI3540	UBM	4000	3,400	養生無	—		無	—
	AI3520	UBM	2000	1,800	養生無	—		無	—
	AI3540	BKM	4000	3,400	養生付	—		無	—
	AI3520	BKM	2000	1,800	養生付	—		無	—
	AI3540	WH	4000	3,500	養生付	—		無	—
	AI3520	WH	2000	1,800	養生付	—		無	—
床押え									
	AI3540H	SV	4000	4,400	養生無	—		下穴5 ^φ 皿7 ^φ	—
	AI3520H	SV	2000	2,300	養生無	—		下穴5 ^φ 皿7 ^φ	—
	AI3540H	UBM	4000	4,500	養生無	—		下穴5 ^φ 皿7 ^φ	—
	AI3520H	UBM	2000	2,300	養生無	—		下穴5 ^φ 皿7 ^φ	—
	AI3540H	BKM	4000	4,500	養生付	—		下穴5 ^φ 皿7 ^φ	—
	AI3520H	BKM	2000	2,300	養生付	—		下穴5 ^φ 皿7 ^φ	—
	AI3540H	WH	4000	4,700	養生付	—		下穴5 ^φ 皿7 ^φ	—
	AI3520H	WH	2000	2,400	養生付	—		下穴5 ^φ 皿7 ^φ	—
床押え									

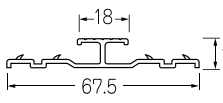
備考

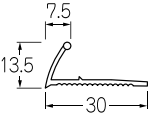
※ H品番は穴付

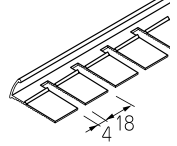
形状	品番	仕様	長さ (mm)	定価	条件1	条件2	バーコード	穴仕様	注意
 床押え	A2536	B2	3640	3,400	養生無	—		無	—
	A2536	AB	3640	3,700	養生無	—		無	—
 床押え	A2536H	B2	3640	5,400	養生無	—		下穴5 ^φ 皿7 ^φ	—
	A2536H	AB	3640	5,700	養生無	—		下穴5 ^φ 皿7 ^φ	—
 床押え	A3536	B2	3640	4,900	養生無	—		無	—
	A3536	AB	3640	5,200	養生無	—		無	—
 床押え	A3536H	B2	3640	6,800	養生無	—		下穴5 ^φ 皿7 ^φ	—
	A3536H	AB	3640	7,000	養生無	—		下穴5 ^φ 皿7 ^φ	—
 床押え	A3540MW	木目調	4000	10,500	養生無 ホワイト オーク	—		無	注3
	A3520MW	木目調	2000	5,400	養生無 ホワイト オーク	—		無	注3
	A3540MM	木目調	4000	10,500	養生無 ミディアム オーク	—		無	注3
	A3520MM	木目調	2000	5,400	養生無 ミディアム オーク	—		無	注3
	A3540MWH	木目調	4000	12,800	養生無 ホワイト オーク	—		下穴5 ^φ 皿7 ^φ	注3
	A3520MWH	木目調	2000	6,500	養生無 ホワイト オーク	—		下穴5 ^φ 皿7 ^φ	注3
	A3540MMH	木目調	4000	12,800	養生無 ミディアム オーク	—		下穴5 ^φ 皿7 ^φ	注3
	A3520MMH	木目調	2000	6,500	養生無 ミディアム オーク	—		下穴5 ^φ 皿7 ^φ	注3

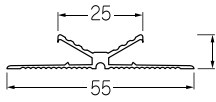









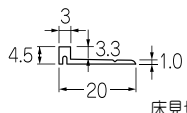

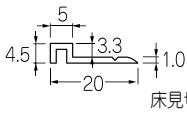

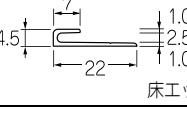

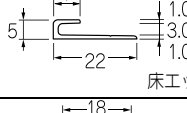

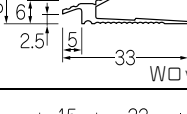
備考 注3…t=1.9(ベース1.5)
※ H品番は穴付

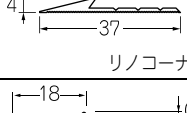
形状	品番	仕様	長さ (mm)	バラ定尺 本定価	10本以上 定尺本定価	寸法切り m定価	バーコード	穴仕様	注意
 リノグリップ製地	GN1	生地	3640	7,950	6,620	3,800		ピン立 バカ穴 5 ^φ +2.3 ^φ	注1 注4
	GN1	AB	3640	10,340	8,610	5,000		ピン立 バカ穴 5 ^φ +2.3 ^φ	注1 注4
 リノグリップアール 最小R300	GN1R	生地	3640	8,900	7,400	—		ピン立 バカ穴 5 ^φ +2.3 ^φ	注1 注2 注4
	GN1R	AB	3640	11,200	9,300	—		ピン立 バカ穴 5 ^φ +2.3 ^φ	注1 注2 注4
 リノパンチ	RP1	B2	3640	5,400	4,500	2,600		バカ穴 5 ^φ +2.3 ^φ	注1 注5
	RP1	AB	3640	6,120	5,100	2,900		バカ穴 5 ^φ +2.3 ^φ	注1 注5
 Wグリップ	WG1	B2	3640	28,920	24,100	13,300		ピン立 バカ穴 5 ^φ +2.3 ^φ	注1 注4
	WG1	AB	3640	32,160	26,800	14,800		ピン立 バカ穴 5 ^φ +2.3 ^φ	注1 注4
 ピンレスグリップ	PLG1	生地	3640	5,400	4,500	2,600		バカ穴 5 ^φ +2.3 ^φ	注1 注5
	PLG1	AB	3640	6,840	5,700	3,200		バカ穴 5 ^φ +2.3 ^φ	注1 注5
 ピンレスグリップアール 最小R300	PLG1R	生地	3640	15,000	12,500	—		バカ穴 5 ^φ +2.3 ^φ	注1 注2 注5
	PLG1R	AB	3640	—	—	—		バカ穴 5 ^φ +2.3 ^φ	注1 注2 注5
 Wパンチ	WP2	B2	3640	8,640	7,200	4,100		バカ穴 5 ^φ +2.3 ^φ	注1 注5
	WP2	AB	3640	9,600	8,000	4,400		バカ穴 5 ^φ +2.3 ^φ	注1 注5

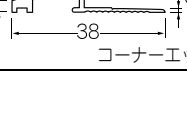
備考

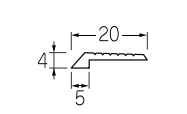

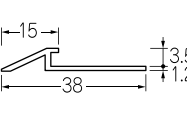







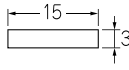

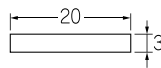

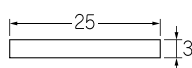
注1…寸法切り1m未満は1m単価になります。 注2…寸法切りは致しません。

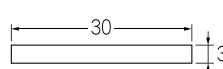
注4…5^φバカ穴+2.3^φバカ穴は縦並び ピッチ110%
注5…5^φバカ穴+2.3^φバカ穴は横並び ピッチ300% (295%) ※ ()内の数字は3640%物

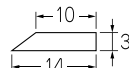
形状	品番	仕様	長さ (mm)	バラ定尺 本定価	10本以上 定尺本定価	寸法切り m定価	バーコード	穴仕様	注意
 床見切り	AM21	B2	4000	3,960	3,300	1,900		バカ穴 5 ^φ +2.3 ^φ	注1 注5
 床見切り	AM22	B2	4000	3,960	3,300	1,900		バカ穴 5 ^φ +2.3 ^φ	注1 注5
 床エッジ	AM31	B2	4000	3,960	3,300	1,900		バカ穴 5 ^φ +2.3 ^φ	注1 注5
 床エッジ	AM31B	B2	4000	3,960	3,300	1,900		バカ穴 5 ^φ +2.3 ^φ	注1 注5
 Wロック	WL1	B2	3640	6,360	5,300	3,000		バカ穴 5 ^φ +2.3 ^φ	注1 注5
 リノコーナー1	RC1	B2	3640	5,160	4,300	2,500		バカ穴 5 ^φ +2.3 ^φ	注1 注5
 コーナーエッジ	COE1	B2	3640	10,340	8,610	5,000		下穴5 ^φ 皿8 ^φ	注1 注5
 コーナー押え	CO1	B2	3640	3,480	2,900	1,800		無	注1
	CO1H	B2	3640	6,720	5,600	3,000		下穴5 ^φ 皿7 ^φ	注1
 リノコーナー2	RC2	B2	3640	4,680	3,900	2,200		バカ穴 5 ^φ +2.3 ^φ	注1
	RC2	AB	3640	5,280	4,400	2,600		バカ穴 5 ^φ +2.3 ^φ	注1 注5

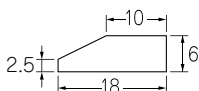
備考

注1…寸法切り1m未満は1m単価になります。
 注5…5^φバカ穴+2.3^φバカ穴は横並び ピッチ300% (295%) ※ ()内の数字は3640%物
 ※ H品番は穴付

型状	品番	仕様	長さ (mm)	バラ定尺 本定価	10本以上 定尺本定価	寸法切り m定価	バーコード	穴仕様	注意
 床見切り	A315	B2	4000	7,900	—	3,800		無	注1
	A315H	B2	4000	10,400	—	5,000		下穴4 ^φ 皿8 ^φ	注1
 床見切り	A320	B2	4000	9,600	—	4,400		無	注1
	A320H	B2	4000	12,100	—	5,700		下穴4 ^φ 皿8 ^φ	注1
 床見切り	A325	B2	4000	12,000	—	5,700		無	注1
	A325H	B2	4000	14,200	—	6,900		下穴4 ^φ 皿8 ^φ	注1
 床見切り	A330	B2	4000	13,700	—	6,600		無	注1
	A330H	B2	4000	16,100	—	7,800		下穴4 ^φ 皿8 ^φ	注1
 角切目地	AM310	B2	4000	6,200	—	3,000		無	注1
	AM310H	B2	4000	8,900	—	4,300		下穴4 ^φ 皿8 ^φ	注1
 角切目地	AM610	B2	4000	14,900	—	7,100		無	注1
	AM610H	B2	4000	17,100	—	8,300		下穴4 ^φ 皿8 ^φ	注1
 角切目地	AM911	B2	4000	24,400	—	11,700		無	注1
	AM911H	B2	4000	27,000	—	12,800		下穴4 ^φ 皿8 ^φ	注1

備考 注1…寸法切1m未満は1m単価になります。
※ H品番は穴付

形状	品番	仕様	長さ (mm)	バラ定尺 本定価	10本以上 定尺本定価	寸法切り m定価	バーコード	穴仕様	注意
 床エッジ	BM21	磨き	4000	23,400	—	13,500		バカ穴 5 ^φ +2.3 ^φ	注1 注5
 床押え	B35	磨き	3640	オープン価格				無	注1
	B35H	磨き	3640	オープン価格				下穴5 ^φ 皿7 ^φ	注1
 床見切り	B315	磨き	4000	32,600	—	15,700		無	注1
	B315H	磨き	4000	35,600	—	17,100		下穴4 ^φ 皿8 ^φ	注1
 床見切り	B320	磨き	4000	41,100	—	19,700		無	注1
	B320H	磨き	4000	44,100	—	21,200		下穴4 ^φ 皿8 ^φ	注1
 床見切り	B325	磨き	4000	47,300	—	22,700		無	注1
	B325H	磨き	4000	50,200	—	24,100		下穴4 ^φ 皿8 ^φ	注1
 床見切り	B330	磨き	4000	53,100	—	25,500		無	注1
	B330H	磨き	4000	56,100	—	27,000		下穴4 ^φ 皿8 ^φ	注1
 両切目地	FMB1	磨き	4000	42,300	—	24,400		無	注1
	FMB1H	磨き	4000	45,800	—	26,000		下穴4 ^φ 皿8 ^φ	注1
 両切目地	FMB2	磨き	4000	62,400	—	35,900		無	注1
	FMB2H	磨き	4000	65,700	—	37,500		下穴4 ^φ 皿8 ^φ	注1
 角切目地	FMB3	磨き	4000	53,800	—	31,000		無	注1
	FMB3H	磨き	4000	57,200	—	32,600		下穴4 ^φ 皿8 ^φ	注1

備考

注1…寸法切り1m未満は1m単価になります。
 注5…5^φバカ穴+2.3^φバカ穴は横並び ピッチ300%
 ※ H品番は穴付

目地棒 ステンレス

形状	品番	定尺 (mm)	材質	バラ 定価(本)	束 定価(本)	束入数	バーコード	条件	備考
	S312	1820	SUS304	2,500	—	50		本	—
	S412	1820	SUS304	3,460	—	50		本	—
	S512	1820	SUS304	4,550	—	50		本	—
	S615	1820	SUS304	6,700	—	30		本	—
	S618	1820	SUS304	8,010	—	20		本	—

目地棒 真鍮 目地足 スチール

形状	品番	定尺 (mm)	材質	バラ 定価(本)	束 定価(本)	束入数	バーコード	条件	備考
	M303	1820	真鍮	3,730	—	100		本	—
	M305	1820	真鍮	4,790	—	50		本	—
	M84	1820	真鍮	5,860	—	50		本	—
	M86	1820	真鍮	6,920	—	50		本	—
	M87	1820	真鍮	8,780	—	25		本	—
	M88	1820	真鍮	9,450	—	25		本	—
	目地足	—	鉄	75/個 (6個単位)	48/個 (箱250個単位)	250		個	—

柱コーナー ステンレス

形状	品番	仕様	長さ (mm)	定価 (本)	厚み (t)	在庫	注意
	① HC3030	304HL SPV	3000	19,000	1.2	○	注1 注4
	② HC4030	304HL SPV	3000	20,700	1.2	☆	注1 注4
	① HCB3030	304HL SPV	3000	20,800	1.2	☆	注1 注4
	② HCB4030	304HL SPV	3000	22,500	1.2	☆	注1 注4
	① OC3030	304HL SPV	3000	21,900	1.2	☆	注1 注4
	② OC4030	304HL SPV	3000	23,600	1.2	☆	注1 注4
	① OCB3030	304HL SPV	3000	21,900	1.2	☆	注1 注4
	② OCB4030	304HL SPV	3000	23,600	1.2	☆	注1 注4
	HCC2530	304HL SPV	3000	20,900	1.2	☆	注1 注4
	HCR2530	304HL SPV	3000	20,900	1.2	○	注1 注4
	① KC3030-10	304HL SPV	3000	27,900	1.2	☆	注1 注4
	② KC3030-15	304HL SPV	3000	29,600	1.2	☆	注1 注4
	③ KC3030-20	304HL SPV	3000	31,400	1.2	☆	注1 注4
	① KC4030-10	304HL SPV	3000	29,600	1.2	☆	注1 注4
	② KC4030-15	304HL SPV	3000	31,400	1.2	☆	注1 注4
	③ KC4030-20	304HL SPV	3000	33,100	1.2	☆	注1 注4

備考

注1…別注品も製作可。
 注4…参考アンカーピッチ、取付ネジピッチは500%以下をお薦めします。
 ※ 尚KCタイプはアンカー不要です。

コーナープロテクター 軟質樹脂タイプ(金具付)

※アンカー別途
※施工費別途 

形状	品番	仕様	長さ (mm)	スチール定価 (本/個)	アルミ定価 (本)	用途	バーコード	在庫	注意
 芯材/アルミ	CPL3510P	パールグレイ	1000	—	3,990			○	注2
	CPL3515P	パールグレイ	1500	—	5,940			○	注2
	CPL3520P	パールグレイ	2000	—	7,900			○	注2
	CPL3510G	グレイ	1000	—	3,990			○	注2
	CPL3515G	グレイ	1500	—	5,940			○	注2
	CPL3520G	グレイ	2000	—	7,900			○	注2
	CPL3510I	アイボリー	1000	—	3,990			○	注2
	CPL3515I	アイボリー	1500	—	5,940			○	注2
	CPL3520I	アイボリー	2000	—	7,900			○	注2
	CPL3510Y	黄色	1000	—	3,990			○	注2
	CPL3515Y	黄色	1500	—	5,940			○	注2
	CPL3520Y	黄色	2000	—	7,900			○	注2
	CP35P	パールグレイ	35用キャップ	280	—			○	—
	CP35G	グレイ	35用キャップ	280	—			○	—
	CP35I	アイボリー	35用キャップ	280	—			○	—
	CP35Y	黄色	35用キャップ	280	—			○	—
 芯材/スチール アルミ	CPL6510P	パールグレイ	1000	6,500	8,540			○	注1 注2
	CPL6515P	パールグレイ	1500	10,260	12,740			○	注1 注2
	CPL6520P	パールグレイ	2000	13,020	16,950			○	注1 注2
	CPL6510G	グレイ	1000	6,500	8,540			○	注1 注2
	CPL6515G	グレイ	1500	10,260	12,740			○	注1 注2
	CPL6520G	グレイ	2000	13,020	16,950			○	注1 注2
	CPL6510I	アイボリー	1000	6,500	8,540			○	注1 注2
	CPL6515I	アイボリー	1500	10,260	12,740			○	注1 注2
	CPL6520I	アイボリー	2000	13,020	16,950			○	注1 注2
	CPL6510B	ブラック	1000	6,500	8,540			○	注1 注2
	CPL6515B	ブラック	1500	10,260	12,740			○	注1 注2
	CPL6520B	ブラック	2000	13,020	16,950			○	注1 注2

備考

注1…アルミ芯金は1mのみとなります。

注2…オールアンカー6×45%又はPレスアンカー4×25%ナベ頭(5×25・5×35)
尚 Pレスアンカーの場合は接着併用をお薦めします。

○印は在庫品

コーナープロテクター 軟質樹脂タイプ(金具付)

※アンカー別途
※施工費別途 

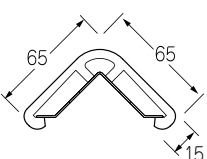
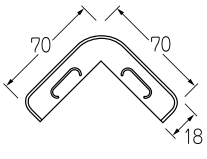
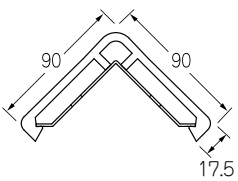
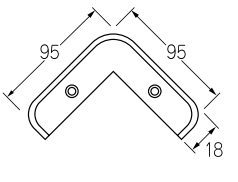
形状	品番	仕様	長さ (mm)	スチール定価 (本/個)	アルミ定価 (本)	用途	バーコード	在庫	注意
 芯材/スチール アルミ	CPL6510CB	コアブロン	1000	6,500	8,540			○	注1 注2
	CPL6515CB	コアブロン	1500	10,260	12,740			○	注1 注2
	CPL6520CB	コアブロン	2000	13,020	16,950			○	注1 注2
	CPL6510Y	黄色	1000	6,500	8,540			○	注1 注2
	CPL6515Y	黄色	1500	10,260	12,740			○	注1 注2
	CPL6520Y	黄色	2000	13,020	16,950			○	注1 注2
	CP65P	パールグレイ	65用キャップ	360	—			○	—
	CP65G	グレイ	65用キャップ	360	—			○	—
	CP65I	アイボリー	65用キャップ	360	—			○	—
	CP65B	ブラック	65用キャップ	360	—			○	—
	CP65CB	コアブロン	65用キャップ	360	—			○	—
	CP65Y	黄色	65用キャップ	360	—			○	—
 芯材/スチール	CPL9010I	アイボリー	1000	12,100	—			○	—
	CPL9020I	アイボリー	2000	23,100	—			○	—
	CPL9010B	ブラック	1000	12,100	—			○	—
	CPL9020B	ブラック	2000	23,100	—			○	—
	CPL9010Y	黄色	1000	12,100	—			○	—
	CPL9020Y	黄色	2000	23,100	—			○	—
	CP90I	アイボリー	90用キャップ	660	—			○	—
	CP90B	ブラック	90用キャップ	660	—			○	—
	CP90Y	黄色	90用キャップ	660	—			○	—

備考 注1…アルミ芯金は1mのみとなります。
 注2…オールアンカー6×45^{mm}又はPレスアンカー4×25^{mm}ナベ頭(5×25・5×35)
 尚 Pレスアンカーの場合は接着併用をお薦めします。

○印は在庫品

コーナープロテクター 硬質樹脂タイプ(金具付)

※アンカー別途
※施工費別途 

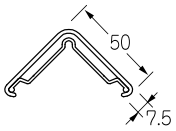
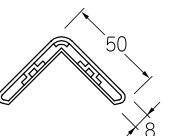
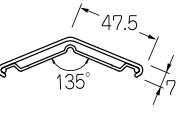
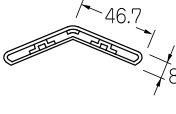
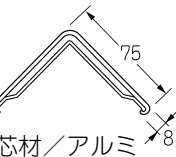
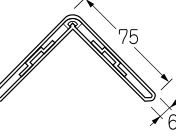
型状	品番	仕様	長さ (mm)	定価 (個)	定価 (本)	用途	バーコード	在庫	注意
 芯材/アルミ	CPV5030	パールグレイ	3000	—	17,400			○	注3
	CPV5030	アイボリー	3000	—	17,400			○	注3
	CPV5030M	ミディアムオーク	3000	—	18,550			○	注3
	CPV5030M	ライトオーク	3000	—	18,550			○	注3
	CPV5030M	ダークオーク	3000	—	18,550			○	注3
	CP50	パールグレイ	50用キャップ	580	—			○	注5
	CP50	アイボリー	50用キャップ	580	—			○	注5
	CP50M	ミディアムオーク	50用キャップ	660	—			○	注5
	CP50M	ライトオーク	50用キャップ	660	—			○	注5
	CP50M	ダークオーク	50用キャップ	660	—			○	注5
 芯材/アルミ	CPV5030-13	パールグレイ	3000	—	34,220			○	注3
	CPV5030-13	アイボリー	3000	—	34,220			○	注3
	CPV5030M-13	ミディアムオーク	3000	—	36,310			○	注3
	CP5013	パールグレイ	50-13用 キャップ	580	—			○	注5
	CP5013	アイボリー	50-13用 キャップ	580	—			○	注5
	CP5013M	ミディアムオーク	50-13用 キャップ	660	—			○	注5
 芯材/アルミ	CPV7530	パールグレイ	3000	—	26,680			○	注3
	CPV7530	アイボリー	3000	—	26,680			○	注3
	CPV7530M	ミディアムオーク	3000	—	27,720			○	注3
	CP75	パールグレイ	75用キャップ	580	—			○	注5
	CP75	アイボリー	75用キャップ	580	—			○	注5
	CP75M	ミディアムオーク	75用キャップ	660	—			○	注5





備考 注3…PVC
注5…ASA

○印は在庫品

コーナープロテクター 硬質樹脂タイプ(金具無)

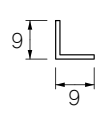
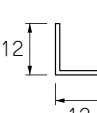
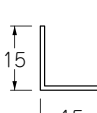
形状	品番	仕様	長さ (mm)	定価 (個)	定価 (本)	用途	バーコード	在庫	注意
 ABS発泡	CPV1920PW	パールホワイト	2000	—	1,080			○	注4
	CPV1920DG	ダークグレイ	2000	—	1,080			○	注4
	CPV1920LB	ライトブラウン	2000	—	1,080			○	注4
	CPV1920MB	ミディアムブラウン	2000	—	1,080			○	注4

アルミアングル

形状	品番	仕様	長さ (mm)	本定価	入数本	バーコード	穴仕様	注意
 t=1.0	AA9	B2	3640	990	20	49 65938 030016		
		AB		1,750		49 65938 030078		
		WH		1,980		49 65938 030191		
		BK		2,030		49 65938 030252		
 t=1.0	AA12	B2	3640	1,080	20	49 65938 030023		
		AB		1,320		49 65938 030085		
		WH		1,430		49 65938 030207		
		BK		1,580		49 65938 030269		
 t=1.0	AA15	B2	3640	1,350	20	49 65938 030030		
		AB		1,660		49 65938 030092		
		WH		1,710		49 65938 030214		
		BK		1,960		49 65938 030276		
 t=1.0	AA19	B2	3640	1,700	20	49 65938 030047		
		AB		2,080		49 65938 030108		
		WH		2,180		49 65938 030221		
		BK		2,490		49 65938 030283		
 t=1.0	AA25	B2	3640	2,270	10	49 65938 030054		
		AB		2,720		49 65938 030115		
		WH		2,860		49 65938 030238		
		BK		3,330		49 65938 030290		
 t=1.0	AA30	B2	3640	2,700	10	49 65938 030061		
		AB		3,300		49 65938 030122		
		WH		3,430		49 65938 030245		
		BK		3,970		49 65938 030306		
 t=1.0	AA38	B2	3640	4,180	10	49 65938 030313		
		AB		5,130		49 65938 030320		
		WH		5,360		49 65938 030337		
		BK		6,150		49 65938 030344		

色:B2 シルバー AB アンバー WH ホワイト BK ブラック

○印は在庫品

ウォールガード 合成ゴムタイプ(金具付)・部品

※アンカー別途
※施工費別途 

形状	品番	仕様	長さ (mm)	定価 (本)		バーコード	在庫	穴数	
 アルミ芯金付	WG2107B	黒	1000	25,000			△	3	
	WG2207B	黒	2000	49,000			△	5	
	WG2307B	黒	3000	74,000	追加送料必要		△	7	
 アルミ芯金付	WG2210B	黒	2000	68,000			△	5	
	WG2310B	黒	3000	102,000	追加送料必要		△	7	
 アルミ芯金付	WG2215B	黒	2000	104,000			△	5	
	WG2315B	黒	3000	156,000	追加送料必要		△	7	
 アルミ芯金付	WGL2210BY	黒黄ライン	2000	76,000			△	5	
	WGL2310BY	黒黄ライン	3000	114,000	追加送料必要		△	7	
 アルミ芯金付	WGL2215BY	黒黄ライン	2000	119,000			△	5	
	WGL2315BY	黒黄ライン	3000	178,000	追加送料必要		△	7	
 アルミ芯金付	WGM2110B	黒無垢	1000	79,000			△	3	
	WGM2210B	黒無垢	2000	157,000			△	5	
 出隅コーナーA	WGC1B	黒		13,000			△	—	
 出隅コーナーB	WGC2B	黒		25,000			△	—	

備考

△印は取寄品

ウォールガード 合成ゴムタイプ部品

※アンカー別途
※施工費別途 

型状	品番	仕様	長さ (mm)	定価 (本)	バーコード	在庫	注意
 100用エンド	WGP1B	黒		3,500		△	—
 100用直線ジョイント	WGJ1B	黒		2,000		△	—
 100-150用穴キャップ	WGP2B	黒		650		△	—
	WGP2Y	黄		690		△	—
 70用エンド	WGP3B	黒		2,300		△	—
 70用穴キャップ	WGP4B	黒		600		△	—
 150用エンド	WGP5B	黒		2,500		△	—

ウォールガード リサイクルストッパー

※アンカー別途
※施工費別途

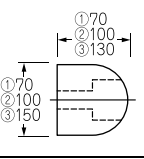
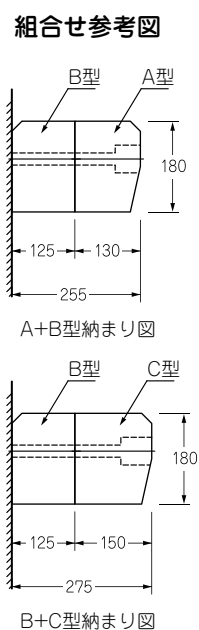
型状	品番	仕様	高さ (mm)	定価 (本)	寸法 (mm)	在庫	注意
	① RGM0720B		2000	56,600	 <p>組合せ参考図</p> <p>A+B型納まり図</p> <p>B+C型納まり図</p>	△	—
	② RGM1020B		2000	87,000		△	—
	③ RGM1520B		2000	111,400		△	—
	① RGMA1820B		2000	139,300		△	—
	② RGMC1820B		2000	155,200		△	—
	RGMB1820B		2000	139,300		△	—
	RGMP1720B		2000	122,000	△	—	





コーナープロテクター 軟質H鋼用エッジカバー

※施工費別途

型状	品番	仕様	長さ (mm)	定価 (本)	寸法 (mm)	在庫	注意
 合成ゴムエッジカバー	HSEC9	セ-ファイエー	2000	29,500	A=9.5 B=24	△	—
		ブラック					
	HSEC12	セ-ファイエー	2000	29,500	A=12.5 B=28	△	—
ブラック							
HSEC15	セ-ファイエー	2000	29,500	A=15.5 B=32	△	—	

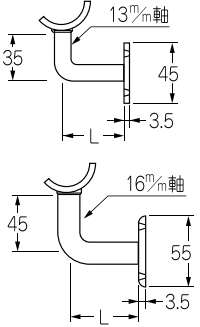

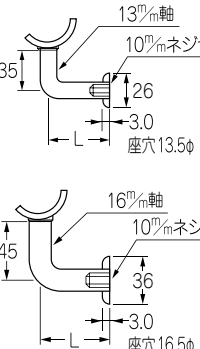
△印は取寄品

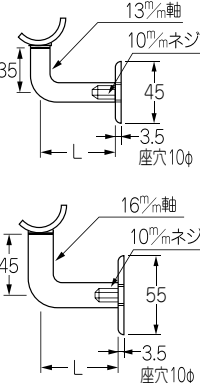
手摺ブラケット L型Pタイプ 半受





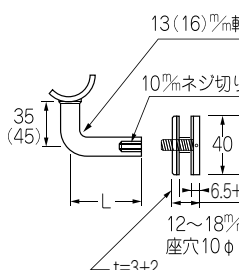

形状	品番	サイズ (mm)	13軸		16軸		16軸		16軸		備考
			L=55	L=70	L=58	L=80	L=100	L=120	L=150	L=200	
半受木ネジ座 SUS304ヘアーライン ※木ネジ(3.8×32)付 L寸法55・58のみ 	PHM32	32	5,700	5,800	6,200	6,400	6,900	7,300	8,200	9,100	 磨きは20%アップ。  SUS304 φ3.8×32 L55・58 のみ標準 セット 木ネジ角座 は450円 アップ。 化粧カバー付 定価(55φ) HL700円 アップ。 図は63頁参 照
	PHM34	34	5,700	5,800	6,200	6,400	6,900	7,300	8,200	9,100	
	PHM38	38	5,700	5,900	6,200	6,400	6,900	7,300	8,200	9,100	
	PHM40	40	5,700	5,900	6,200	6,400	6,900	7,300	8,200	9,100	
	PHM42	42.7	5,800	5,900	6,200	6,400	7,000	7,400	8,200	9,100	
	PHM45	45	5,800	5,900	6,200	6,400	7,000	7,400	8,200	9,100	
	PHM48	48.6	5,800	5,900	6,200	6,500	7,000	7,400	8,300	9,200	
	PHM50	50	5,800	5,900	6,300	6,500	7,000	7,400	8,300	9,200	
	PHM60	60	5,800	6,000	6,300	6,500	7,000	7,400	8,300	9,200	
・Lは軸の出寸法です。											
半受あそびアンカー座 SUS304ヘアーライン ※アンカー(10%φ)付 	PHA32	32	5,100	5,200	5,500	5,800	6,300	6,800	7,500	8,400	 磨きは20%アップ。  SWCHL φ10×60 全品標準 セット
	PHA34	34	5,100	5,200	5,500	5,800	6,300	6,800	7,500	8,400	
	PHA38	38	5,100	5,300	5,500	5,800	6,300	6,800	7,500	8,500	
	PHA40	40	5,100	5,300	5,500	5,800	6,300	6,800	7,500	8,500	
	PHA42	42.7	5,200	5,300	5,700	5,900	6,300	6,800	7,600	8,500	
	PHA45	45	5,200	5,300	5,700	5,900	6,300	6,800	7,600	8,500	
	PHA48	48.6	5,200	5,400	5,700	5,900	6,400	6,900	7,600	8,600	
	PHA50	50	5,200	5,400	5,700	5,900	6,400	6,900	7,600	8,600	
	PHA60	60	5,200	5,400	5,700	5,900	6,400	6,900	7,600	8,600	
・Lは軸の出寸法です。											
半受固定アンカー座 SUS304ヘアーライン ※アンカー(10%φ)付 	PHK32	32	5,400	5,500	6,000	6,200	6,800	7,200	8,000	8,800	
	PHK34	34	5,400	5,500	6,000	6,200	6,800	7,200	8,000	8,800	
	PHK38	38	5,400	5,500	6,000	6,200	6,800	7,200	8,000	8,800	
	PHK40	40	5,400	5,500	6,000	6,200	6,800	7,200	8,000	8,800	
	PHK42	42.7	5,400	5,700	6,000	6,300	6,800	7,200	8,000	9,000	
	PHK45	45	5,500	5,700	6,000	6,300	6,800	7,200	8,000	9,000	
	PHK48	48.6	5,500	5,700	6,000	6,300	6,900	7,300	8,100	9,000	
	PHK50	50	5,500	5,700	6,100	6,300	6,900	7,300	8,100	9,000	
	PHK60	60	5,500	5,700	6,100	6,300	6,900	7,300	8,100	9,000	
・Lは軸の出寸法です。											

備考 ※角座は受に対する方向を指示してください。

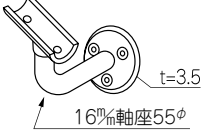
手摺ブラケット L型Pタイプ 半受ガラス座

形状	品番	サイズ (mm)	13軸	13軸	16軸	16軸	16軸	16軸	16軸	16軸	備考
			L=55	L=70	L=58	L=80	L=100	L=120	L=150	L=200	
半受ガラス座 SUS304ヘアーライン ※クッション×2チューブ×1付 	PHG32	32	12,600	12,700	13,100	13,300	13,800	14,300	15,100	16,100	 磨きは20% アップ。
	PHG34	34	12,600	12,700	13,100	13,300	13,800	14,300	15,100	16,100	
	PHG38	38	12,600	12,800	13,100	13,300	13,800	14,300	15,200	16,200	
	PHG40	40	12,600	12,800	13,100	13,300	13,800	14,300	15,200	16,200	
	PHG42	42.7	12,600	12,800	13,100	13,400	13,900	14,300	15,200	16,200	
	PHG45	45	12,600	12,800	13,100	13,400	13,900	14,300	15,200	16,200	
	PHG48	48.6	12,700	12,900	13,200	13,400	14,000	14,400	15,300	16,300	
	PHG50	50	12,700	12,900	13,200	13,400	14,000	14,400	15,300	16,300	
	PHG60	60	12,700	12,900	13,200	13,400	14,000	14,400	15,300	16,300	
	・ Lは軸の寸法です。										

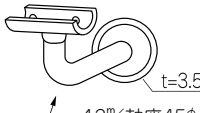
手摺ブラケット L型Pタイプ 傾斜半受

形状	品番	サイズ (mm)	13軸 L=55	13軸 L=70	16軸 L=58 L=70	16軸 L=80	16軸 L=100	16軸 L=120	16軸 L=150	16軸 L=200	備考
傾斜半受木ネジ座 SUS304ヘアーライン ※木ネジ(3.8×32)付 L寸法55・58のみ  	PHKM32	32	6,100	6,200	6,500	6,800	7,300	7,700	8,500	9,400	 SUS304 φ3.8×32 L55・58 のみ標準 セット 木ネジ角座 は450円 アップ。 化粧カバー付 定価(55φ) HL700円 アップ。 図は63頁参 照
	PHKM34	34	6,100	6,200	6,500	6,800	7,300	7,700	8,500	9,400	
	PHKM38	38	6,100	6,200	6,500	6,800	7,300	7,700	8,500	9,400	
	PHKM40	40	6,100	6,200	6,500	6,800	7,300	7,700	8,500	9,400	
	PHKM42	42.7	6,100	6,200	6,500	6,800	7,300	7,700	8,500	9,400	
	PHKM45	45	6,100	6,200	6,500	6,800	7,300	7,700	8,500	9,400	
	PHKM48	48.6	6,100	6,200	6,500	6,800	7,300	7,700	8,500	9,400	
	PHKM50	50	6,100	6,200	6,500	6,800	7,300	7,700	8,500	9,400	
傾斜半受 あそびアンカー座 SUS304ヘアーライン ※アンカー(10%)付  	PHKA32	32	5,500	5,700	6,000	6,200	6,600	7,100	7,900	8,800	 SWCHL φ10×60 全品標準 セット
	PHKA34	34	5,500	5,700	6,000	6,200	6,600	7,100	7,900	8,800	
	PHKA38	38	5,500	5,700	6,000	6,200	6,600	7,100	7,900	8,800	
	PHKA40	40	5,500	5,700	6,000	6,200	6,600	7,100	7,900	8,800	
	PHKA42	42.7	5,500	5,700	6,000	6,200	6,600	7,100	7,900	8,800	
	PHKA45	45	5,500	5,700	6,000	6,200	6,600	7,100	7,900	8,800	
	PHKA48	48.6	5,500	5,700	6,000	6,200	6,600	7,100	7,900	8,800	
	PHKA50	50	5,500	5,700	6,000	6,200	6,600	7,100	7,900	8,800	
傾斜半受 固定アンカー座 SUS304ヘアーライン ※アンカー(10%)付  	PHKK32	32	5,800	6,000	6,300	6,500	7,100	7,500	8,300	9,300	・磨不可 ・Lは軸の出寸法です。 ・傾斜角は水平から片側へ45° です。
	PHKK34	34	5,800	6,000	6,300	6,500	7,100	7,500	8,300	9,300	
	PHKK38	38	5,800	6,000	6,300	6,500	7,100	7,500	8,300	9,300	
	PHKK40	40	5,800	6,000	6,300	6,500	7,100	7,500	8,300	9,300	
	PHKK42	42.7	5,800	6,000	6,300	6,500	7,100	7,500	8,300	9,300	
	PHKK45	45	5,800	6,000	6,300	6,500	7,100	7,500	8,300	9,300	
	PHKK48	48.6	5,800	6,000	6,300	6,500	7,100	7,500	8,300	9,300	
	PHKK50	50	5,800	6,000	6,300	6,500	7,100	7,500	8,300	9,300	

備考 ※角座は受に対する方向を指示してください。



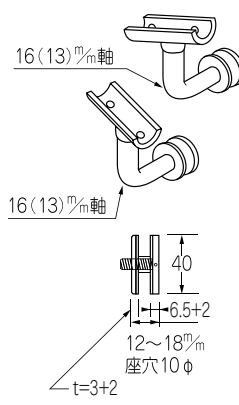

手摺ブラケット L型Pタイプ 傾斜半受ガラス座

※ 施工費別途



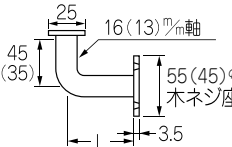

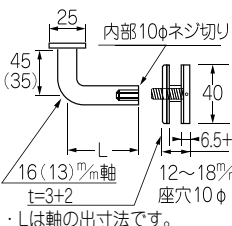

型状	品番	サイズ (mm)	13軸	13軸	16軸	16軸	16軸	16軸	16軸	16軸	備考
			L=55	L=70	L=58 L=70	L=80	L=100	L=120	L=150	L=200	
傾斜半受ガラス座 SUS304ヘアーライン ※クッション×2 チューブ×1付  <p>16(13)φ軸</p> <p>40</p> <p>6.5±2</p> <p>12~18φ 座穴10φ</p> <p>t=3+2</p> <p>・磨不可 ・Lは軸の出寸法です。 ・傾斜角は水平から片側へ45°です。</p>	PHKG32	32	13,100	13,200	13,600	13,800	14,300	14,800	15,600	16,600	・Lは軸の出寸法です。 ・傾斜角は水平から片側へ45°です。
	PHKG34	34	13,100	13,200	13,600	13,800	14,300	14,800	15,600	16,600	
	PHKG38	38	13,100	13,200	13,600	13,800	14,300	14,800	15,600	16,600	
	PHKG40	40	13,100	13,200	13,600	13,800	14,300	14,800	15,600	16,600	
	PHKG42	42.7	13,100	13,200	13,600	13,800	14,300	14,800	15,600	16,600	
	PHKG45	45	13,100	13,200	13,600	13,800	14,300	14,800	15,600	16,600	
	PHKG48	48.6	13,100	13,200	13,600	13,800	14,300	14,800	15,600	16,600	
	PHKG50	50	13,100	13,200	13,600	13,800	14,300	14,800	15,600	16,600	



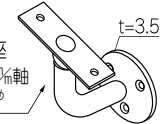

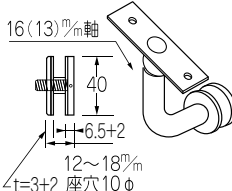
手摺ブラケット L型Pタイプ 平受・平受ガラス座

形状	品番	サイズ (mm)	13軸 L=55	13軸 L=70	16軸 L=58 L=70	16軸 L=80	16軸 L=100	16軸 L=120	16軸 L=150	16軸 L=200	備考	
平受 SUS304ヘアライン ※木ネジ(3.8×32)付 L寸法55・58のみ 	PIM20	20×80	5,700	5,800	6,100	6,300	6,900	7,300	8,100	9,000	 磨きは20%アップ。	
	PIM25	25×80	5,700	5,800	6,100	6,300	6,900	7,300	8,100	9,100		
	あそびアンカー座 t=3.0 ※アンカー(10%)付 穴16.5×外36(26) 固定アンカー座 t=3.5 ※アンカー(10%)付 穴10×外55(45) ・Lは軸の寸法です。	PIA20	20×80	5,100	5,200	5,500	5,800	6,200	6,600	7,400	8,400	 SUS304 φ3.8×32 木ネジ座 の場合 L55・58のみ 標準セット 木ネジ角座 は450円 アップ。 化粧カバー付 定価(55φ) HL700円 アップ。 図は63頁参照
		PIA25	25×80	5,100	5,200	5,500	5,800	6,200	6,600	7,500	8,400	
		PIK20	20×80	5,300	5,500	5,900	6,100	6,600	7,100	7,900	8,800	
		PIK25	25×80	5,400	5,500	6,000	6,200	6,600	7,100	8,000	8,800	
平受ガラス座 SUS304ヘアライン ※クッション×2チューブ×1付 	PIG20	20×80	12,400	12,600	12,900	13,200	13,700	14,200	15,000	16,000	 SWCHL φ10×60 アンカー座 の場合 全品標準 セット	
	PIG25	25×80	12,400	12,600	12,900	13,200	13,700	14,200	15,000	16,000		

手摺ブラケット L型Pタイプ 傾斜平受・傾斜平受ガラス座

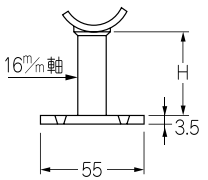

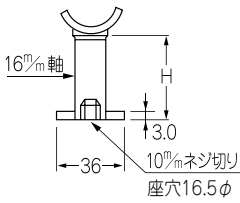

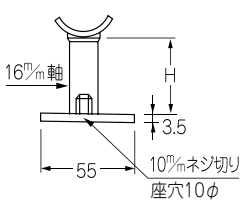
形状	品番	サイズ (mm)	13軸 L=55	13軸 L=70	16軸 L=58 L=70	16軸 L=80	16軸 L=100	16軸 L=120	16軸 L=150	16軸 L=200	備考
傾斜平受 SUS304ヘアライン ※木ネジ(3.8×32)付 L寸法55・58のみ 	PIKM25	25×80	6,000	6,100	6,400	6,600	7,200	7,600	8,400	9,400	 SUS304 φ3.8×32 木ネジ座 の場合 L55・58のみ 標準セット 木ネジ角座 は450円 アップ。 化粧カバー付 定価(55φ) HL700円 アップ。 図は63頁参照
	PIKA25	25×80	5,400	5,500	5,900	6,100	6,500	7,000	7,900	8,700	
	PIKK25	25×80	5,800	5,900	6,300	6,500	7,000	7,400	8,300	9,200	
あそびアンカー座 t=3.0 ※アンカー(10%)付 穴16.5×外36(26) 固定アンカー座 t=3.5 ※アンカー(10%)付 穴10×外55(45) ・Lは軸の寸法です。 ・傾斜角は水平から片側45°です。											化粧カバー付 定価(55φ) HL700円 アップ。 図は63頁参照
傾斜平受ガラス座 SUS304ヘアライン ※クッション×2チューブ×1付 	PIKG25	25×80	13,100	13,200	13,600	13,800	14,300	14,800	15,600	16,600	 SWCHL φ10×60 アンカー座 の場合 全品標準 セット ・磨不可

手摺ブラケット 直型Pタイプ 半受

形状	品番	サイズ (mm)	16軸 H=40	16軸 H=60	16軸 H=100	16軸 H=150	16軸 H=200	16軸 H=250	16軸 H=300	備考
半受木ネジ座 SUS304ヘアーライン ※木ネジ(3.8×32)付 H寸法40のみ 	PHTM32	32	5,000	5,300	6,000	6,600	7,500	8,400	9,600	 磨きは20%アップ。  SUS304 φ3.8×32 H40 のみ標準 セット 木ネジ角座 は450円 アップ。 化粧カバー付 定価(55φ) HL700円 アップ。 図は63頁参 照
	PHTM34	34	5,000	5,300	6,000	6,600	7,500	8,400	9,600	
	PHTM38	38	5,100	5,300	6,000	6,800	7,600	8,400	9,700	
	PHTM40	40	5,100	5,300	6,000	6,800	7,600	8,400	9,700	
	PHTM42	42.7	5,100	5,300	6,000	6,800	7,600	8,400	9,700	
	PHTM45	45	5,100	5,300	6,000	6,800	7,600	8,400	9,700	
	PHTM48	48.6	5,100	5,400	6,000	6,800	7,600	8,500	9,700	
	PHTM50	50	5,100	5,400	6,000	6,800	7,600	8,500	9,700	
・Hは軸の高さです。										
半受あそびアンカー座 SUS304ヘアーライン ※アンカー(10%)付 	PHTA32	32	4,400	4,700	5,300	6,100	7,000	7,900	9,100	 磨きは20%アップ。  SWCHL φ10×60 全品標準 セット
	PHTA34	34	4,400	4,700	5,300	6,100	7,000	7,900	9,100	
	PHTA38	38	4,400	4,800	5,300	6,100	7,000	7,900	9,100	
	PHTA40	40	4,400	4,800	5,300	6,100	7,000	7,900	9,100	
	PHTA42	42.7	4,400	4,800	5,300	6,100	7,000	7,900	9,100	
	PHTA45	45	4,400	4,800	5,300	6,100	7,000	7,900	9,100	
	PHTA48	48.6	4,600	4,900	5,400	6,200	7,100	8,000	9,200	
	PHTA50	50	4,600	4,900	5,400	6,200	7,100	8,000	9,200	
・Hは軸の高さです。										
半受固定アンカー座 SUS304ヘアーライン ※アンカー(10%)付 	PHTK32	32	4,900	5,100	5,800	6,500	7,400	8,200	9,500	
	PHTK34	34	4,900	5,100	5,800	6,500	7,400	8,200	9,500	
	PHTK38	38	4,900	5,200	5,800	6,500	7,400	8,300	9,500	
	PHTK40	40	4,900	5,200	5,800	6,500	7,400	8,300	9,500	
	PHTK42	42.7	4,900	5,200	5,800	6,500	7,400	8,300	9,500	
	PHTK45	45	4,900	5,200	5,800	6,500	7,400	8,300	9,500	
	PHTK48	48.6	5,000	5,200	5,800	6,600	7,500	8,300	9,600	
	PHTK50	50	5,000	5,200	5,900	6,600	7,500	8,300	9,600	
・Hは軸の高さです。										

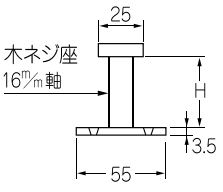
備考 ※角座は受に対する方向を指示してください。

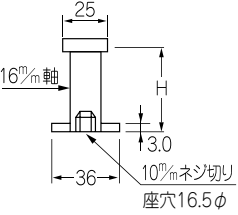

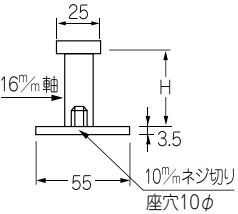

手摺ブラケット 直型Pタイプ 平受

形状	品番	サイズ (mm)	16軸 H=40	16軸 H=60	16軸 H=100	16軸 H=150	16軸 H=200	16軸 H=250	16軸 H=300	備考
平受木ネジ座 SUS304ヘアーライン ※木ネジ(3.8×32)付 H寸法40のみ 	PITM20	20×80	5,000	5,300	5,900	6,600	7,500	8,400	9,600	 磨きは20%アップ。  SUS304 φ3.8×32 木ネジ座 の場合 H40のみ 標準セット 木ネジ角座 は450円 アップ。 化粧カバー付 定価(55φ) HL700円 アップ。 図は63頁参照
	PITM25	25×80	5,000	5,300	5,900	6,600	7,500	8,400	9,600	
平受あそびアンカー座 SUS304ヘアーライン ※アンカー(10%)付 	PITA20	20×80	4,400	4,700	5,300	6,000	7,000	7,700	9,000	 磨きは20%アップ。  SWCHL φ10×60 アンカー座 の場合 全品標準 セット
	PITA25	25×80	4,400	4,700	5,300	6,100	7,000	7,900	9,100	
平受固定アンカー座 SUS304ヘアーライン ※アンカー(10%)付 	PITK20	20×80	4,800	5,100	5,700	6,400	7,300	8,200	9,400	
	PITK25	25×80	4,900	5,100	5,800	6,500	7,400	8,200	9,500	

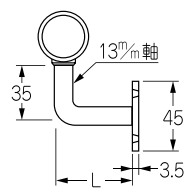
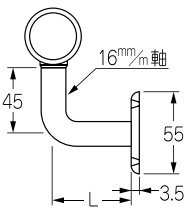

備考

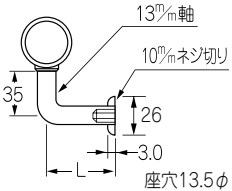
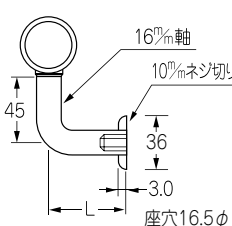
※角座は受に対する方向を指示してください。

手摺ブラケット L型Pタイプ パイプ受

形状	品番	サイズ (mm)	13軸		16軸		16軸		16軸		備考	
			L=55	L=70	L=58	L=80	L=100	L=120	L=150	L=200		
パイプ受木ネジ座 SUS304磨 ※木ネジ(3.8×32)付 L寸法55・58のみ  	PPM32K 片	32	8,600	8,700	9,200	9,500	10,100	10,600	11,400	12,400	  SUS304 φ3.8×32 L55・58 のみ標準 セット 木ネジ角座 は450円 アップ。 角座は受に 対する方向 を指示して ください。 化粧カバー付 定価(55φ) 磨き1050円 HL 700円 アップ。 図は63頁参 照	
	PPM32T 通	32	9,500	9,600	10,100	10,300	11,000	11,500	12,300	13,300		
	PPM34K 片	34	8,600	8,700	9,200	9,500	10,100	10,600	11,400	12,400		
	PPM34T 通	34	9,300	9,400	9,900	10,100	10,800	11,300	12,100	13,000		
	PPM38K 片	38	8,900	9,100	9,500	9,800	10,600	11,000	11,800	12,800		
	PPM38T 通	38	9,300	9,500	9,900	10,100	10,900	11,300	12,100	13,000		
	PPM42K 片	42.7	9,000	9,200	9,700	9,900	10,700	11,100	11,900	13,000		
	PPM42T 通	42.7	9,600	9,700	10,200	10,400	11,100	11,600	12,400	13,400		
	PPM48K 片	48.6	9,200	9,400	9,900	10,100	10,800	11,400	12,200	13,100		
	PPM48T 通	48.6	9,500	9,600	10,100	10,500	11,000	11,600	12,300	13,200		
	PPM50K 片	50	9,200	9,400	9,900	10,100	10,800	11,400	12,200	13,100		
	PPM50T 通	50	9,500	9,600	10,100	10,500	11,000	11,600	12,300	13,200		
・Lは軸の寸出法です。												
パイプ受 あそびアンカー座 SUS304磨 ※アンカー(10%)付  	PPA32K 片	32	8,000	8,100	8,500	8,800	9,300	9,900	10,800	11,700	  SWCHL φ10×60 全品標準 セット	
	PPA32T 通	32	8,600	8,700	9,100	9,400	9,900	10,600	11,300	12,200		
	PPA34K 片	34	8,000	8,100	8,500	8,800	9,300	9,900	10,800	11,700		
	PPA34T 通	34	8,700	8,800	9,200	9,500	10,000	10,700	11,400	12,300		
	PPA38K 片	38	8,100	8,300	8,500	8,800	9,400	9,900	10,800	11,700		
	PPA38T 通	38	8,700	8,900	9,200	9,500	10,100	10,700	11,400	12,300		
	PPA42K 片	42.7	8,100	8,300	8,600	8,900	9,600	10,000	10,900	12,000		
	PPA42T 通	42.7	8,800	8,900	9,300	9,600	10,100	10,800	11,500	12,400		
	PPA48K 片	48.6	8,500	8,700	9,100	9,300	9,900	10,600	11,400	12,300		
	PPA48T 通	48.6	8,900	9,000	9,500	9,700	10,200	10,900	11,600	12,500		
	PPA50K 片	50	8,600	8,800	9,200	9,400	10,000	10,700	11,500	12,400		
	PPA50T 通	50	8,900	9,000	9,500	9,700	10,200	10,900	11,600	12,500		
・Lは軸の寸出法です。												

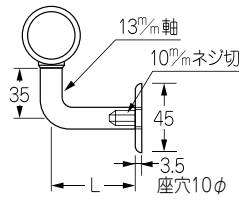
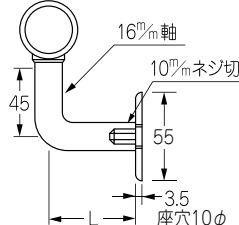

手摺ブラケット L型Pタイプ パイプ受

形状	品番	サイズ (mm)	13軸	13軸	16軸	16軸	16軸	16軸	16軸	備考	
			L=55	L=70	L=58 L=70	L=80	L=100	L=120	L=150		L=200
パイプ受固定アンカー座 SUS304磨 ※アンカー(10%)  	PPK32K 片	32	8,600	8,800	9,300	9,600	10,100	10,800	11,600	12,500	  SWCHL φ10×60 全品標準 セット
	PPK32T 通	32	9,400	9,600	10,100	10,300	11,000	11,500	12,300	13,300	
	PPK34K 片	34	8,600	8,800	9,300	9,600	10,100	10,800	11,600	12,500	
	PPK34T 通	34	9,400	9,600	10,100	10,300	11,000	11,500	12,300	13,300	
	PPK38K 片	38	8,700	9,000	9,400	9,800	10,500	11,000	11,700	12,800	
	PPK38T 通	38	9,400	9,700	10,100	10,400	11,100	11,500	12,300	13,400	
	PPK42K 片	42.7	9,000	9,100	9,700	9,900	10,600	11,100	11,800	12,900	
	PPK42T 通	42.7	9,700	9,800	10,300	10,500	11,200	11,700	12,600	13,500	
	PPK48K 片	48.6	9,200	9,400	9,900	10,100	10,900	11,400	12,200	13,200	
	PPK48T 通	48.6	9,800	9,900	10,400	10,600	11,400	11,800	12,700	13,600	
PPK50K 片	50	9,200	9,400	9,900	10,100	10,900	11,400	12,200	13,200		
PPK50T 通	50	9,800	9,900	10,400	10,600	11,400	11,800	12,700	13,600		

-Lは軸の出寸法です。



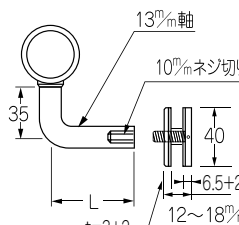
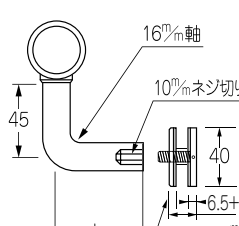

手摺ブラケット L型Pタイプ パイプ受ガラス座

※ 施工費別途

形状	品番	サイズ (mm)	13軸	13軸	16軸	16軸	16軸	16軸	16軸	備考	
			L=55	L=70	L=58 L=70	L=80	L=100	L=120	L=150		L=200
パイプ受ガラス座 SUS304ヘアライン ※クッション×2チューブ×1付  	PPG32K 片	32	14,800	15,000	15,300	15,500	16,100	16,500	17,400	18,400	 磨きは20% アップ。
	PPG32T 通	32	15,700	15,800	16,200	16,400	16,900	17,400	18,200	19,200	
	PPG34K 片	34	14,800	15,000	15,300	15,500	16,100	16,500	17,400	18,400	
	PPG34T 通	34	15,700	15,800	16,200	16,400	16,900	17,400	18,200	19,200	
	PPG38K 片	38	15,000	15,100	15,500	15,700	16,200	16,700	17,600	18,600	
	PPG38T 通	38	15,700	15,900	16,200	16,500	17,000	17,500	18,300	19,300	
	PPG42K 片	42.7	15,100	15,300	15,600	15,900	16,400	16,800	17,700	18,700	
	PPG42T 通	42.7	15,800	16,000	16,300	16,500	17,100	17,500	18,400	19,400	
	PPG48K 片	48.6	15,600	15,700	16,100	16,300	16,800	17,300	18,100	19,100	
	PPG48T 通	48.6	16,000	16,200	16,500	16,700	17,200	17,700	18,600	19,600	
PPG50K 片	50	15,600	15,700	16,100	16,300	16,800	17,300	18,100	19,100		
PPG50T 通	50	16,000	16,200	16,500	16,700	17,200	17,700	18,600	19,600		



-Lは軸の出寸法です。

手摺ブラケット 直型Pタイプ パイプ受

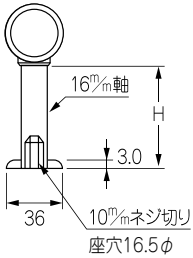
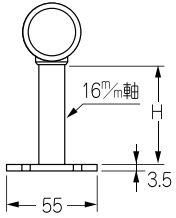
形状	品番	サイズ (mm)	16軸 H=40	16軸 H=60	16軸 H=100	16軸 H=150	16軸 H=200	16軸 H=250	16軸 H=300	備考
パイプ受木ネジ座 SUS304磨 ※木ネジ(3.8×32)付 H寸法40のみ	PPTM32K片	32	8,100	8,400	9,000	9,900	10,900	12,000	13,300	  SUS304 φ3.8×32 H40 のみ標準 セット 木ネジ角座 は450円 アップ。 角座は受に 対する方向 を指示して ください。 化粧カバー付 定価(55φ) 磨き1050円 HL 700円 アップ。 図は63頁参 照
	PPTM32T通	32	8,800	9,100	9,700	10,700	11,500	12,500	13,900	
	PPTM34K片	34	8,100	8,400	9,000	9,900	10,900	12,000	13,300	
	PPTM34T通	34	8,800	9,100	9,700	10,700	11,500	12,500	13,900	
	PPTM38K片	38	8,300	8,500	9,200	10,100	11,100	12,100	13,400	
	PPTM38T通	38	8,900	9,100	9,800	10,800	11,600	12,500	13,900	
	PPTM42K片	42.7	8,400	8,600	9,300	10,200	11,300	12,200	13,600	
	PPTM42T通	42.7	8,900	9,200	9,800	10,800	11,600	12,600	14,100	
	PPTM48K片	48.6	8,800	9,100	9,600	10,800	11,700	12,600	14,100	
	PPTM48T通	48.6	9,200	9,300	9,900	10,900	11,800	12,800	14,200	
	PPTM50K片	50	8,800	9,100	9,600	10,800	11,700	12,600	14,100	
	PPTM50T通	50	9,100	9,300	9,900	10,900	11,800	12,800	14,200	
・Hは軸の高さです。										
パイプ受 あそびアンカー座 SUS304磨 ※アンカー(10%)付	PPTA32K片	32	7,200	7,600	8,200	9,100	10,000	11,100	12,500	  SWCHL φ10×60 全品標準 セット
	PPTA32T通	32	7,800	8,100	8,800	9,700	10,700	11,600	13,100	
	PPTA34K片	34	7,200	7,600	8,200	9,100	10,000	11,100	12,500	
	PPTA34T通	34	7,800	8,100	8,800	9,700	10,700	11,600	13,100	
	PPTA38K片	38	7,400	7,600	8,300	9,200	10,100	11,100	12,500	
	PPTA38T通	38	7,900	8,100	8,900	9,800	10,800	11,600	13,100	
	PPTA42K片	42.7	7,500	7,700	8,400	9,300	10,200	11,300	12,600	
	PPTA42T通	42.7	7,900	8,300	8,900	9,800	10,800	11,800	13,200	
	PPTA48K片	48.6	7,700	7,900	8,600	9,500	10,600	11,500	12,900	
	PPTA48T通	48.6	8,100	8,400	9,000	9,900	11,000	11,900	13,300	
	PPTA50K片	50	7,700	7,900	8,600	9,500	10,600	11,500	12,900	
	PPTA50T通	50	8,100	8,400	9,000	9,900	11,000	11,900	13,300	
・Hは軸の高さです。										

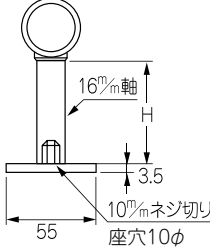

手摺ブラケット 直型Pタイプ パイプ受

形状	品番	サイズ (mm)	16軸 H=40	16軸 H=60	16軸 H=100	16軸 H=150	16軸 H=200	16軸 H=250	16軸 H=300	備考	
パイプ受 固定アンカー座 SUS304磨 ※アンカー(10%)付 	PPTK32K 片	32	8,200	8,400	9,000	10,000	11,000	11,900	13,300	  SWCHL φ10×60 全品標準 セット	
	PPTK32T 通	32	8,800	9,000	9,600	10,700	11,500	12,400	13,800		
	PPTK34K 片	34	8,200	8,400	9,000	10,000	11,000	11,900	13,300		
	PPTK34T 通	34	8,800	9,000	9,600	10,700	11,500	12,400	13,800		
	PPTK38K 片	38	8,200	8,500	9,100	10,000	11,000	11,900	13,300		
	PPTK38T 通	38	8,800	9,000	9,700	10,700	11,500	12,400	13,800		
	PPTK42K 片	42.7	8,300	8,600	9,200	10,100	11,100	12,200	13,400		
	PPTK42T 通	42.7	8,900	9,100	9,700	10,800	11,600	12,500	13,900		
	PPTK48K 片	48.6	8,500	8,700	9,400	10,500	11,400	12,300	13,700		
	PPTK48T 通	48.6	9,000	9,200	9,900	10,900	11,800	12,600	14,100		
	PPTK50K 片	50	8,500	8,700	9,400	10,500	11,400	12,300	13,700		
	PPTK50T 通	50	9,000	9,200	9,900	10,900	11,800	12,600	13,800		

・Hは軸の高さです。

手摺ブラケット パーツ

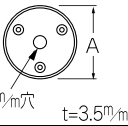
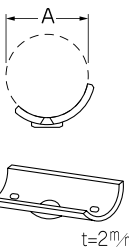
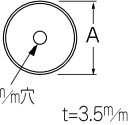
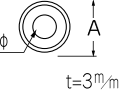
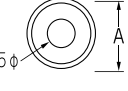
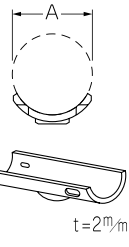
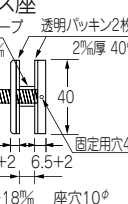
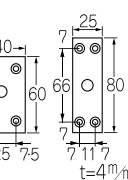
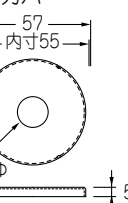
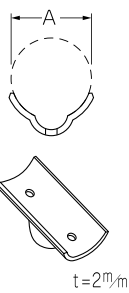
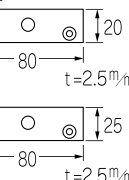
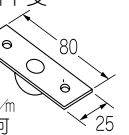
形状	品番	A寸法 (mm)	定価 (個)HL	定価 (個)磨	形状	品番	A寸法 (mm)	定価 (個)HL	定価 (個)磨
木ネジ座 	M45	45	1,620	2,200	受皿L軸用 	LU32	32	1,020	1,830
	M55	55	1,850	2,500		LU34	34	1,020	1,830
固定アンカー座 	K45	45	1,420	2,180		LU38	38	1,050	1,880
	K55	55	1,720	2,500		LU40	40	1,050	1,880
あそびアンカー座 13mm軸用 	A2613	26	820	1,220		LU42	42.7	1,090	1,940
						LU45	45	1,090	1,950
あそびアンカー座 16mm軸用 	A3616	36	940	1,280	受皿直軸用 	TU32	32	960	1,280
ガラス座 透明チューブ 透明パッキン2枚 外径15mm 2mm厚 40° 	G40	40	9,900	11,300	TU34	34	960	1,280	
					TU38	38	960	1,280	
角座 	MK4060		1,400	2,020	TU40	40	960	1,280	
	MK2580		1,400	1,960	TU42	42.7	960	1,280	
化粧カバー 	KK55	—	700	—	TU45	45	1,000	1,280	
	⚠ 化粧カバーは座組立前に装着が必要です。				TU48	48.6	1,100	1,520	
					TU50	50	1,100	1,300	
					傾斜受皿 	KU32	32	1,670	—
						KU34	34	1,670	—
						KU38	38	1,670	—
						KU40	40	1,670	—
						KU42	42.7	1,670	—
						KU45	45	1,670	—
						KU48	48.6	1,670	—
						KU50	50	1,670	—
					平受 	HU2080	—	850	1,360
						HU2580	—	850	1,360
					傾斜平受 	KHU2580	—	1,520	—





手摺ブラケット パーツ

形状	品番	A寸法 (mm) 内径	定価 (個)HL	定価 (個)磨	形状	品番	H寸法 (mm)	定価 (個)HL	定価 (個)磨	
パイプ受 	PUK32 片	32	4,930	4,930	16%直軸 	TJ4016	40	3,050	3,150	
	PUT32 通	32	6,570	6,570		TJ6016	60	3,210	3,310	
	PUK34 片	34	4,930	4,930		TJ1016	100	3,740	3,810	
	PUT34 通	34	6,570	6,570		TJ1516	150	4,810	5,050	
	PUK38 片	38	5,270	5,270		TJ2016	200	6,040	6,290	
	PUT38 通	38	6,770	6,770		TJ2516	250	7,240	7,570	
	PUK42 片	42.7	5,270	5,270		TJ3016	300	8,960	9,360	
	PUT42 通	42.7	6,770	6,770						
	PUK48 片	48.6	5,650	5,650						
	PUT48 通	48.6	7,020	7,020						
	PUK50 片	50	5,650	5,650		ステンレス ホネジ  SUS304	S128	3.8×32	(3本入)	210
	PUT50 通	50	7,020	7,020						
					アンカー  スチール	C1060	10×60	(1本入)	500	
形状	品番	L寸法 (mm)	定価 (個)HL	定価 (個)磨	形状	品番	A寸法 (mm)	定価 (個)HL		
13% L軸 	LJ5513	55	3,930	4,030	ビス  A  A	B6	6	90		
	LJ7013	70	4,030	4,130		B10	10	480		
16% L軸 	LJ5816	58	3,790	3,990	ビス  A 傾斜軸用 スプリングワッシャー付	K6	6	140		
	LJ7016	70	4,000	4,280						
	LJ8016	80	4,300	4,580						
	LJ1016	100	4,950	5,350						
	LJ1216	120	5,550	6,040						
	LJ1516	150	6,620	7,030						
	LJ2016	200	7,890	8,300						

手摺ブラケット 調整直型Uタイプ 半受・平受・傾斜半受・傾斜平受

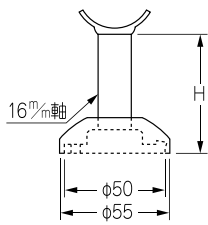
※受注生産品
 ※施工費別途
 ※5%出調整可

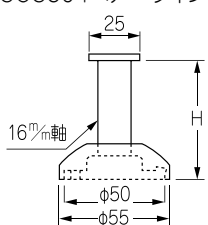

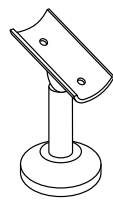
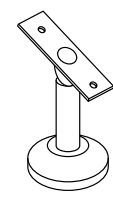



形状	品番	サイズ (mm)	16軸 H=40 ~45	16軸 H=60 ~65	16軸 H=100 ~105	16軸 H=150 ~155	16軸 H=200 ~205	16軸 H=250 ~255	16軸 H=300 ~305	備考
半受 SUS304ヘアーライン  <p>・Hは軸の高さです。  磨きは20%アップ。</p>	UHT32	32	8,200	8,400	8,700	9,500	10,100	10,800	12,200	
	UHT34	34	8,200	8,400	8,700	9,500	10,100	10,800	12,200	
	UHT38	38	8,200	8,500	8,800	9,600	10,200	10,800	12,200	
	UHT40	40	8,200	8,500	8,800	9,600	10,200	10,800	12,200	
	UHT42	42.7	8,200	8,500	8,800	9,600	10,200	10,800	12,200	
	UHT45	45	8,200	8,500	8,800	9,600	10,200	10,800	12,200	
	UHT48	48.6	8,400	8,500	8,800	9,600	10,200	10,900	12,300	
	UHT50	50	8,400	8,500	8,800	9,600	10,200	10,900	12,300	
平受 SUS304ヘアーライン  <p>・Hは軸の高さです。  磨きは20%アップ。</p>	UIT20	平受 20×80	8,100	8,400	8,700	9,500	10,100	10,700	12,200	
	UIT25	平受 25×80	8,200	8,400	8,700	9,500	10,100	10,800	12,200	
傾斜半受 SUS304ヘアーライン  <p>・磨不可 ・Hは軸の高さです。 ・傾斜角は水平から片側へ45° です。</p>	UHKT32	32	8,600	8,800	9,300	10,000	10,700	11,200	12,700	
	UHKT34	34	8,600	8,800	9,300	10,000	10,700	11,200	12,700	
	UHKT38	38	8,600	8,800	9,300	10,000	10,700	11,200	12,700	
	UHKT40	40	8,600	8,800	9,300	10,000	10,700	11,200	12,700	
	UHKT42	42.7	8,600	8,800	9,300	10,000	10,700	11,200	12,700	
	UHKT45	45	8,600	8,800	9,300	10,000	10,700	11,200	12,700	
	UHKT48	48.6	8,600	8,800	9,300	10,000	10,700	11,200	12,700	
	UHKT50	50	8,600	8,800	9,300	10,000	10,700	11,200	12,700	
傾斜平受 SUS304ヘアーライン  <p>・磨不可 ・Hは軸の高さです。 ・傾斜角は水平から片側へ45° です。</p>	UIKT25	平受 25×80	8,600	8,700	9,100	9,900	10,600	11,200	12,600	

座材質／亜鉛ダイカスト、クロメート
 腕座・受軸材質／SUS304磨仕上、ヘアーライン仕上

手摺ブラケット L型Aタイプ 傾斜半受

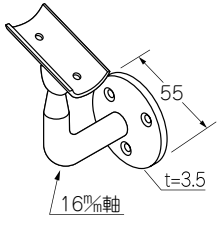
※受注生産品
※施工費別途

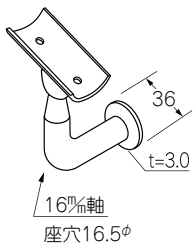

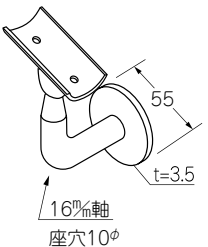



形状	品番	サイズ (mm)	16軸	16軸	16軸	16軸	16軸	備考	
			L=58 L=70	L=80	L=100	L=120	L=150		
傾斜半受 木ネジ座 SUS304ヘアーライン ※木ネジ(3.8×32)付 寸法58のみ 	AHKM32	32	8,200	8,300	8,700	8,800	9,300	 SUS304 φ3.8×32 L58 のみ標準 セット 木ネジ角座 は450円 アップ。 角座は受に 対する方向 を指示して ください。 化粧カバー付 定価(55φ) HL700円 アップ。 図は63頁参 照	
	AHKM34	34	8,200	8,300	8,700	8,800	9,300		
	AHKM38	38	8,200	8,300	8,700	8,800	9,300		
	AHKM40	40	8,200	8,300	8,700	8,800	9,300		
	AHKM42	42.7	8,200	8,300	8,700	8,800	9,300		
	AHKM45	45	8,200	8,300	8,700	8,800	9,300		
	AHKM48	48.6	8,200	8,300	8,700	8,800	9,300		
	AHKM50	50	8,200	8,300	8,700	8,800	9,300		
・磨不可 ・Lは軸の出寸法です。 ・傾斜角は水平から片側へ45° です。									
傾斜半受 あそびアンカー座 SUS304ヘアーライン ※アンカー(10%)付 	AHKA32	32	7,600	7,700	8,100	8,300	8,700	 SWCHL φ10×60 全品標準 セット	
	AHKA34	34	7,600	7,700	8,100	8,300	8,700		
	AHKA38	38	7,600	7,700	8,100	8,300	8,700		
	AHKA40	40	7,600	7,700	8,100	8,300	8,700		
	AHKA42	42.7	7,600	7,700	8,100	8,300	8,700		
	AHKA45	45	7,600	7,700	8,100	8,300	8,700		
	AHKA48	48.6	7,600	7,700	8,100	8,300	8,700		
	AHKA50	50	7,600	7,700	8,100	8,300	8,700		
・磨不可 ・Lは軸の出寸法です。 ・傾斜角は水平から片側へ45° です。									
傾斜半受 固定アンカー座 SUS304ヘアーライン ※アンカー(10%)付 	AHKK32	32	8,000	8,100	8,500	8,600	9,200		
	AHKK34	34	8,000	8,100	8,500	8,600	9,200		
	AHKK38	38	8,000	8,100	8,500	8,600	9,200		
	AHKK40	40	8,000	8,100	8,500	8,600	9,200		
	AHKK42	42.7	8,000	8,100	8,500	8,600	9,200		
	AHKK45	45	8,000	8,100	8,500	8,600	9,200		
	AHKK48	48.6	8,000	8,100	8,500	8,600	9,200		
	AHKK50	50	8,000	8,100	8,500	8,600	9,200		
・磨不可 ・Lは軸の出寸法です。 ・傾斜角は水平から片側へ45° です。									

手摺ブラケット 直型Aタイプ 傾斜半受

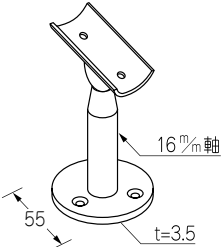
※受注生産品
※施工費別途

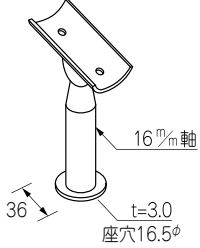

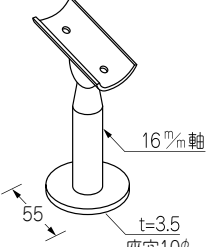
型状	品番	サイズ (mm)	16軸 H=40	16軸 H=60	16軸 H=100	16軸 H=150	16軸 H=200	16軸 H=250	16軸 H=300	備考
傾斜半受 木ネジ座 SUS304ヘアーライン ※木ネジ(3.8×32)付 H寸法40のみ 	AHTKM32	32	7,400	7,500	8,000	8,600	9,100	9,600	10,800	 SUS304 φ3.8×32 H40 のみ標準 セット 木ネジ角座 は450円 アップ。 角座は受に 対する方向 を指示して ください。 化粧カバー付 定価(55φ) HL700円 アップ。 図は63頁参 照
	AHTKM34	34	7,400	7,500	8,000	8,600	9,100	9,600	10,800	
	AHTKM38	38	7,400	7,500	8,000	8,600	9,100	9,600	10,800	
	AHTKM40	40	7,400	7,500	8,000	8,600	9,100	9,600	10,800	
	AHTKM42	42.7	7,400	7,500	8,000	8,600	9,100	9,600	10,800	
	AHTKM45	45	7,400	7,500	8,000	8,600	9,100	9,600	10,800	
	AHTKM48	48.6	7,400	7,500	8,000	8,600	9,100	9,600	10,800	
AHTKM50	50	7,400	7,500	8,000	8,600	9,100	9,600	10,800		
傾斜半受 あそびアンカー座 SUS304ヘアーライン ※アンカー(10%)付 	AHTKA32	32	6,800	7,000	7,300	8,000	8,500	9,000	10,300	 SWCHL φ10×60 全品標準 セット
	AHTKA34	34	6,800	7,000	7,300	8,000	8,500	9,000	10,300	
	AHTKA38	38	6,800	7,000	7,300	8,000	8,500	9,000	10,300	
	AHTKA40	40	6,800	7,000	7,300	8,000	8,500	9,000	10,300	
	AHTKA42	42.7	6,800	7,000	7,300	8,000	8,500	9,000	10,300	
	AHTKA45	45	6,800	7,000	7,300	8,000	8,500	9,000	10,300	
	AHTKA48	48.6	6,800	7,000	7,300	8,000	8,500	9,000	10,300	
AHTKA50	50	6,800	7,000	7,300	8,000	8,500	9,000	10,300		
傾斜半受 固定アンカー座 SUS304ヘアーライン ※アンカー(10%)付 	AHTKK32	32	7,200	7,400	7,700	8,400	9,000	9,400	10,600	
	AHTKK34	34	7,200	7,400	7,700	8,400	9,000	9,400	10,600	
	AHTKK38	38	7,200	7,400	7,700	8,400	9,000	9,400	10,600	
	AHTKK40	40	7,200	7,400	7,700	8,400	9,000	9,400	10,600	
	AHTKK42	42.7	7,200	7,400	7,700	8,400	9,000	9,400	10,600	
	AHTKK45	45	7,200	7,400	7,700	8,400	9,000	9,400	10,600	
	AHTKK48	48.6	7,200	7,400	7,700	8,400	9,000	9,400	10,600	
AHTKK50	50	7,200	7,400	7,700	8,400	9,000	9,400	10,600		

手摺ブラケット L型Aタイプ 傾斜平受・傾斜平受ガラス座

※受注生産品
※施工費別途



型状	品番	サイズ (mm)	16軸 L=58 L=70	16軸 L=80	16軸 L=100	16軸 L=120	16軸 L=150			備考		
傾斜平受 SUS304ヘアーライン ※木ネジ (3.8×32) 付 L寸法58のみ 	AIKM25	25×80	8,100	8,200	8,600	8,700	9,300			 SUS304 φ3.8×32 木ネジ座 の場合 L58のみ 標準セット 木ネジ角座 は450円 アップ。 角座は受に 対する方向 を指示して ください。  SWCHL φ10×60 アンカー座 の場合 全品標準 セット ・磨不可		
	AIKA25	25×80	7,500	7,600	8,000	8,200	8,600					
	AIKK25	25×80	8,000	8,100	8,400	8,600	9,100					
あそびアンカー座 t=3.0 ※アンカー (10φ) 付 穴16.5φ×外36φ 固定アンカー座 t=3.5 ※アンカー (10φ) 付 穴10φ×外55φ ・Lは軸の寸法です。 ・傾斜角は水平から片側へ45°です。												
傾斜平受ガラス座 SUS304ヘアーライン ※クッション×2チューブ×1付 	AIKG25	25×80	18,200	18,500	19,200	19,800	20,900			・Lは軸の 寸法です。 ・傾斜角は 水平から片側 へ45°です。 ・磨不可		

化粧カバー付
定価(55φ)
H L 700円
アップ。
図は63頁参照





手摺ブラケット 直型Aタイプ 傾斜平受

※受注生産品
※施工費別途

型状	品番	サイズ (mm)	16軸 H=40	16軸 H=60	16軸 H=100	16軸 H=150	16軸 H=200	16軸 H=250	16軸 H=300	備考	
傾斜平受 SUS304ヘアーライン ※木ネジ (3.8×32) 付 H寸法40のみ 	AITKM25	25×80	7,300	7,500	7,900	8,500	9,100	9,500	10,800	 SUS304 φ3.8×32 木ネジ座 の場合 H40のみ 標準セット 木ネジ角座 は450円 アップ。 角座は受に 対する方向 を指示して ください。  SWCHL φ10×60 アンカー座 の場合 全品標準 セット	
	AITKA25	25×80	6,800	6,900	7,200	8,000	8,400	9,000	10,200		
	AITKK25	25×80	7,200	7,300	7,600	8,300	8,800	9,400	10,600		
あそびアンカー座 t=3.0 ※アンカー (10φ) 付 穴16.5φ×外36φ 固定アンカー座 t=3.5 ※アンカー (10φ) 付 穴10φ×外55φ ・磨不可 ・Hは軸の高さです。 ・傾斜角は水平から片側へ45° です。											

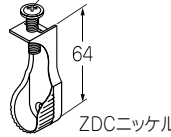
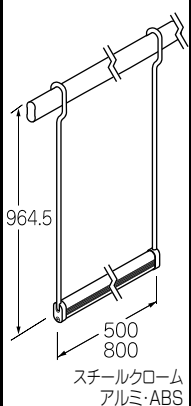
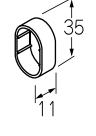
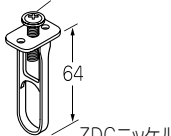
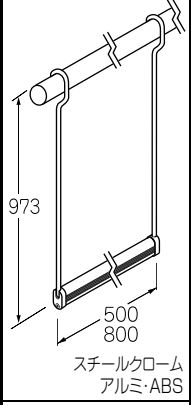
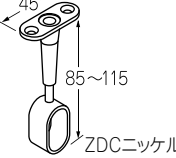

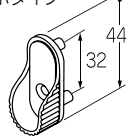
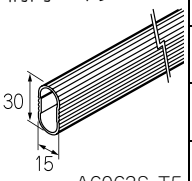

化粧カバー付
定価(55φ)
H L 700円
アップ。
図は63頁参照

パイプ金物 ブラケット・モンキーハンガー

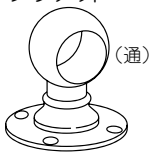

形状	品番	入数	定価 (個)	備考	形状	品番	入数	定価 (個)	備考		
橋円ロング ブラケット 片 <small>別製バインドネジ付</small>  ZDCニッケル	DPLI15	40	580	バインドネジ付	モンキーハンガー橋円仕様  964.5 500 800 スチールクローム アルミ・ABS	MHD1WH500	1セット	6,620	WHホワイト		
						MHD1WH800	1セット	7,400			
						MHD1S500	1セット	6,680	B2シルバー		
						MHD1S800	1セット	7,450			
橋円パイプ 固定具  ABS	DPK1	50	190	弊社ブラケット 専用							
橋円ロング ブラケット 通 <small>別製バインドネジ付</small>  ZDCニッケル	DPLII15	50	430	バインドネジ付	モンキーハンガーφ32仕様  973 500 800 スチールクローム アルミ・ABS	MHM1WH500	1セット	6,620	WHホワイト		
						MHM1WH800	1セット	7,400			
						MHM1S500	1セット	6,680	B2シルバー		
						MHM1S800	1セット	7,450			
調整橋円ロング ブラケット 片・通  ZDCニッケル	DPTI15	50	770	片							
	DPTII15	50	780	通							
						ネジナシ					
橋円ブラケット  ZDCニッケル	DP15	50	390	ネジナシ							
橋円ブラケット タボタイプ  ZDCニッケル	DPD15-32	50	320								
橋円パイプ  A6063S-T5	ADP30	長さ3000	4,710/本								
	ADP36	長さ3660	5,720/本								
	ADP	寸法切	2,000/m								

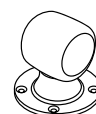
色: B2 シルバー WH ホワイト : 長住協認定品

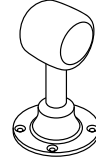
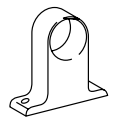
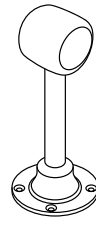
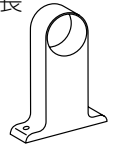
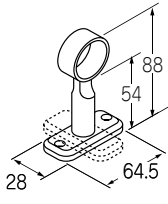



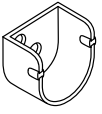
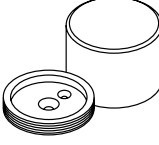
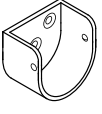
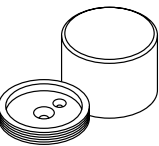
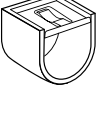
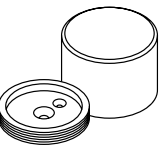

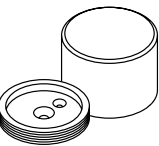
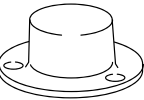



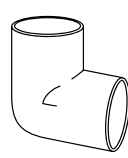

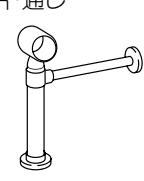
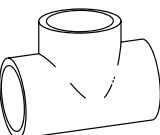
パイプ金物 ブラケット

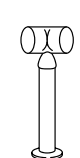
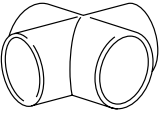
形状	品番	入数	定価 (個)	備考	形状	品番	入数	定価 (個)	備考			
ブラケット  (通)  (片) 小箱単位 ZDCクローム	DB10	30	770	スチールタッピング 3×19 3本	スーパー ブラケット  オールステンレス ヘアライン SUS304	SPB25	20	3,950	ステンタッピング 3.5×20 4本			
	DB13	20	930			スチールタッピング 3×19 4本	SPB32	20	4,150	ステンタッピング 3.5×25 4本		
	DB16	20	1,100									
	DB19	20	1,590	スチールタッピング 4×31 4本						片・通		
	DB25	10	2,080			スチールタッピング 3.6×25 4本						
	DB32	10	2,460									
P型ブラケット  ZDCクローム	DB38	10	5,140	スチールタッピング 4×32 4本	首長スーパー ブラケット  オールステンレス ヘアライン SUS304	NSP25	20	5,080	ステンタッピング 3.5×20 4本			
	PB19	40	-	スチールタッピング 3.5×25 2本 止のみ		NSP32	20	5,270	ステンタッピング 3.5×25 4本			
	PB25	40	1,090									
	PB32	40	1,320									
PB38	10	-							片・通			
A型ブラケット 丸型  ZDCクローム	ABM25	20	1,550	スチールタッピング 3.5×25 2本 片・通	スーパーロング ブラケット  オールステンレス ヘアライン SUS304	SPL25			ステンタッピング 3.5×25 4本 片・通			
	ABM32	20	1,670			全高	首下	定価(個)				
A型ブラケット 首長  ZDCクローム						177	152	7,640				
						227	202	7,680				
						277	252	7,940				
						327	302	8,280				
ローターブラケット  ZDCクローム	RBL32	15	2,330	スチールタッピング 3.5×25 2本 片・通						427	402	8,740
							527	502		9,650		
							627	602		10,820		
							SPL32					
							全高	首下		定価(個)		
							185	153		7,680		
				235		203	7,830					
				285	253	8,060						
				335	303	8,420						
				435	403	8,800						
				535	503	9,780						
				635	603	10,940						
									片・通			

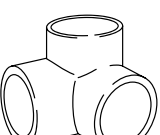

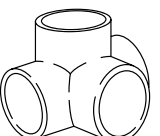

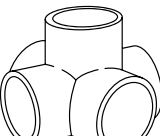

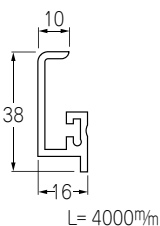
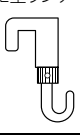

パイプ金物 ソケット

形状	品番	入数	定価 (個)	備考	形状	品番	入数	定価 (個)	備考	
U型ワンタッチ ソケット  ZDCクローム EVA	U25	30	410	スチール皿タビング 3.5×30 2本	パイプソケット  真鍮クローム	WS10	50	670	注1	
	U32	30	-			WS13	50	810	注1	
						WS16	30	900	注2	
						WS19	30	1,160	注2	
						WS25	20	1,500	注3	
UP型ワンタッチ ソケット 	UP25	50	-	スチール皿タビング 3.5×30 2本	パイプソケット  ZDCクローム	WS32	20	2,000	注3	
	UP32	50	-			WS38	10	4,050	注4	
D型ソケット  ZDCクローム	D25	30	830	スチール皿タビング 3.5×25 2本	パイプソケット  ZDCクローム	TWS25	50	830	スチール皿木ネジ 3.1×16 1本 3.5×25 1本	
	D32	30	910			スチール皿タビング 3.5×30 2本	TWS32	50		990
ソケット  ZDCクローム	DS10	100	360	スチール皿木ネジ 2×16 3本	パイプソケット  ZDCクローム					
	DS13	100	410			スチール皿木ネジ 3×19 3本				
	DS16	100	470							
	DS19	50	520							
	DS25	50	540	スチール皿木ネジ 3×20 3本						
	DS32	30	650							
	DS38	20	1,340	スチール皿木ネジ 3.5×32 3本						
	DS50	20	2,310							
ステンソケット  オールステン ヘアライン ※2個袋入のため2 個単位発注となり ます。	SS19	2×25	490	ステン皿木ネジ 2.4×13 3本	注1 ステン 皿頭木ネジ 3×17 1本 注2 ステン 皿頭木ネジ 27×12 1本 注3 ステン 皿頭木ネジ 3.2×26 1本 2.7×19 1本 注4 ステン 皿頭木ネジ 3.5×27 1本 3.5×15 1本					
	SS25	2×25	590			ステン皿木ネジ 3.1×20 3本				
	SS32	2×15	640							
	SS38	2×15	770	ステン皿木ネジ 3.1×20 4本						

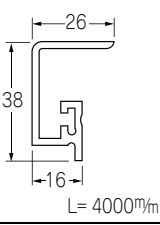
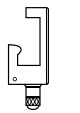
パイプ金物 ジョイント・足掛金具





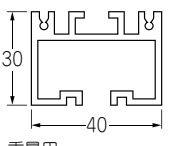
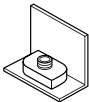
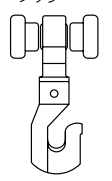
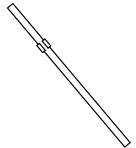
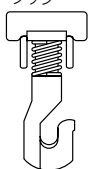
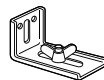
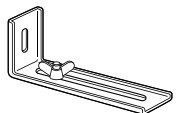



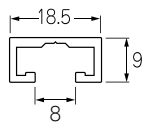

型状	品番	入数	定価 (個)	備考	型状	品番	入数	定価 (個)	備考
 エルボ ZDCクローム	GEV19	12	1,230	小箱単位 	足掛金具・W型 片・通し  ZDCクローム・ステンレス	W32	10	11,350	※取付ピッチ は500mm 以下をお薦 めします。 木ネジ各3本付 ステン皿頭 床φ3.8×32 壁φ3.1×20
	GEV25	8	1,530			W38	8	11,600	
	GEV32	6	2,130			W50	6	15,600	
	GEV38	4	3,650						
 チーズ ZDCクローム	GT19	12	1,290	小箱単位 	足掛金具 隅  ZDCクローム	WC32	12	12,500	木ネジ各3本付 ステン皿頭 床φ3.8×32
	GT25	8	1,610			WC38	10	12,760	
	GT32	6	2,240			WC50	6	17,000	
	GT38	4	3,760						
 クロス ZDCクローム	GCR19	12	1,380	小箱単位 					
	GCR25	8	2,430						
	GCR32	6	3,110						
	GCR38	4	4,560						
 三方 ZDCクローム	GTP19	12	1,350	小箱単位 					
	GTP25	8	2,290						
	GTP32	6	3,480						
	GTP38	4	4,720						
 四方 ZDCクローム	GCT19	—	—	小箱単位 					
	GCT25	8	2,240						
	GCT32	6	3,120						
	GCT38	4	5,280						
 五方 ZDCクローム	GQT32	4	4,540	小箱単位 					

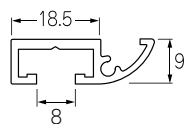
パルハンダ 重量用E・Gタイプ (50kg)

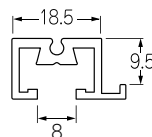
形状	品番	色	パラ定価 (本/個)	適応フック	形状	品番	パラ定価 (本/個)	甲定価 (本/個)	備考	
 10 38 16 L=4000mm	E1	B2	16,600	EL1	E型ランナーフック   ヘッター	EL1	ヘッター付 930	ヘッター付 840	小箱 3ヶ×10入 甲 30ヶ×10入 E1・E2兼用	
	E1	WH	19,500	EL1						
 26 38 16 L=4000mm	E2	B2	19,900	EL1	追加用ハンガー   ヘッター				重量用 50kg (ヘッター付) 甲 100ヶ入	
	E2	WH	23,300	EL1						
					ワイヤーハンガー   ヘッター	H2010 1000mm	ヘッター付 5,200	ヘッター付 4,690	2.0φワイヤー レールは Eタイプor Gタイプを御 使用下さい。	
						H2015 1500mm	ヘッター付 5,450	ヘッター付 4,940		重量用 50kg
						H2020 2000mm	ヘッター付 7,220	ヘッター付 6,530		
					ストップパー用 ハンガー付ワイヤー   ヘッター	SHW2010 1000mm	—	—		
						SHW2015 1500mm	ヘッター付 4,630	ヘッター付 4,180		
						SHW2020 2000mm	ヘッター付 4,820	ヘッター付 4,500		
GU1  30 40 重量用 L=4000mm	GU1	B2	32,500	重量用に付 ワイヤー ハンガーは 2.0φを御使 用下さい。 GRF1 GF1	エンドキャップ 	GCA11	510	—	GU1用 色 B2	
ローラーフック  GU1専用	GRF1		3,170		ジョイント 	PHJ1	65	60	100本入	
ランナーフック  GU1専用	GF1		3,170		C型ブラケット 	PC1	1,650	ボルト ナット付	重量用 50kg	
					C型ブラケット 	PC2	2,470	ボルト ナット付		

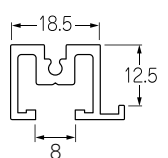
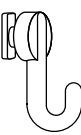
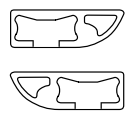
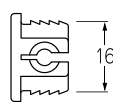
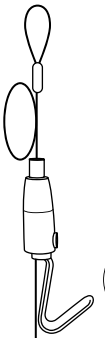

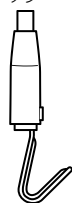
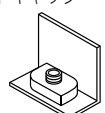
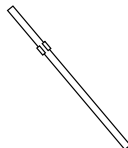





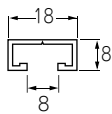

色:B2 シルバー WH ホワイト

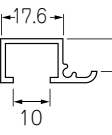
パルハン グ 中重量用Cタイプ (30kg)

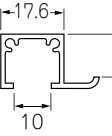
形状	品番	色	定価 (本/個)	適応フック	形状	品番	パラ定価 (本/個)	甲定価 (本/個)	備考
 L= 4000 ^{mm}	CS1	B2	6,600	SCTL1 SCTL2 CYL3	ランナーフック縦型 発泡ウレタン 	SCTL1	640	570	小箱10ヶ×5入 甲50ヶ×10入
	CS1	WH	8,000	SCTL1 SCTL2 CYL3		SCTL1W 色 WH	1,060	950	小箱10ヶ×5入 甲50ヶ×10入
 L= 4000 ^{mm}	CA9	B2	8,800	SCTL1 SCTL2 CYL3	ランナーフック縦型 先入タイプ 	CS1・C9・C12 CA9兼用			
	CA9	WH	10,700	SCTL1 SCTL2 CYL3					
 L= 4000 ^{mm}	C9	B2	10,000	SCTL1 SCTL2 CYL3	ランナーフック縦型 先入タイプ 	CS1・C9・C12 CA9兼用			
	C9	WH	12,100	SCTL1 SCTL2 CYL3					
 L= 4000 ^{mm}	C12	B2	11,600	SCTL1 SCTL2 CYL3	ランナーフック横丸型 	CYL3	850	770	小箱10ヶ×5入 甲50ヶ×10入
	C12	WH	14,100	SCTL1 SCTL2 CYL3					
エンドキャップ (左右セット) 	ACC9	—	330/セット	CA9用 色 WH	CS1・C9・C12 CA9兼用				
エンドキャップ 	SCCN1G	グレイ	250/個	CS1用 ネジ別売 入数200	C型ワイヤーハンガー 	CH1510 1000 ^{mm}	ヘッター付 5,860	ヘッター付 5,320	1.5φ ワイヤー
	SCCN1W	ホワイト	250/個	CS1用 ネジ別売 入数200		CH1515 1500 ^{mm}	ヘッター付 6,070	ヘッター付 5,510	小箱 1ヶ×10入 甲 10ヶ×10入
						CH1520 2000 ^{mm}	ヘッター付 6,290	ヘッター付 5,700	
固定ネジ 	CNN1	SUS	15/本	D7M4×8 入数フリー	ヘッター				
エンドキャップ 	SCC1	—	170	CS1用 色 WH	追加用フック 	HG15	ヘッター無 3,800	—	小箱10ヶ入
エンドキャップ 	CCA12	—	380	C12用 色 B2	ジョイント 	PHJ1	65	60	100本入
エンドキャップ 	CCA9	—	380	C9用 色 B2					

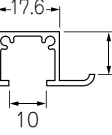

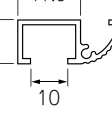

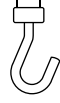

色:B2 シルバー WH ホワイト

パルハンダ 中量用Sタイプ (15kg)

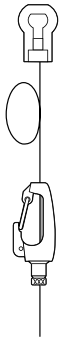
形状	品番	色	定価 (本)	適応フック	形状	品番	バラ定価 (本/個)	甲定価 (本/個)	備考	
 L= 4000 ^m /m	S1	B2	4,700	SCTL1 SCTL2 RYL3	ランナーフック縦型 発泡ウレタン 	SCTL1	640	570	小箱10ヶ×5入 甲50ヶ×10入	
	S1	WH	5,700	SCTL1 SCTL2 RYL3		SCTL1W 色 WH	1,060	950	小箱10ヶ×5入 甲50ヶ×10入	
 L= 4000 ^m /m	S9	B2	6,500	TL1 YL2	ランナーフック縦型 	TL1	1,060	960	小箱10ヶ×5入 甲50ヶ×10入	
	S9	WH	7,800	TL1 YL2		TL1	ヘッター付 1,290	ヘッター付 1,190	小箱3ヶ×10入 甲30ヶ×10入	
 L= 4000 ^m /m	S12	B2	6,500	TL1 YL2	ランナーフック縦型 	TL1	ヘッター付 1,290	ヘッター付 1,190	小箱3ヶ×10入 甲30ヶ×10入	
	S12	WH	7,800	TL1 YL2		RYL3	540	490	小箱10ヶ×5入 甲50ヶ×10入	
 L= 4000 ^m /m	SW12	B2	8,800	TL1	ランナーフック横丸型 	RYL3W 色 WH	950	870	小箱10ヶ×5入 甲50ヶ×10入	
	SW12	AB	9,900	TL1		※SYL2はRYL3に統一されました。				
	SW12	WH	—	—						
 L= 4000 ^m /m	A12	B2	7,400	TL1 YL2	ランナーフック横型 	YL2	1,060	960	小箱10ヶ×5入 甲50ヶ×10入	
	A12	AB	8,400	TL1 YL2		YL2	ヘッター付 1,290	ヘッター付 1,190	小箱3ヶ×10入 甲30ヶ×10入	
	A12	WH	8,800	TL1 YL2						
					ランナーフック縦型 先入タイプ 	SCTL2	620	560	小箱10ヶ×5入 甲100ヶ×10入	
					CS1-C9-C12 CA9兼用					

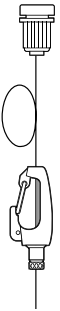



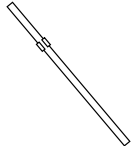

色: B2 シルバー WH ホワイト AB アンバー ED

パルハン グ 中量用Sタイプ (15kg)

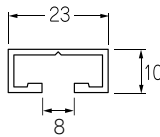
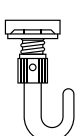
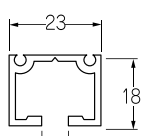
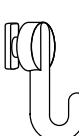
形状	品番	バラ定価 (本/個)	甲定価 (本/個)	備考	形状	品番	バラ定価 (本/個)	甲定価 (本/個)	備考
H型ワイヤーハンガー   ヘッター	H1210 1000% mm	ヘッター付 3,190	ヘッター付 2,900	1.2φ ワイヤー	エンドキャップ	SCA8	380	-	S1用 色 B2
	H1215 1500% mm	ヘッター付 4,130	ヘッター付 3,750	小箱 1ヶ×10入 甲		SCA15	380	-	S12用 色 B2
	H1220 2000% mm	ヘッター付 5,050	ヘッター付 4,590	10ヶ×10入					
					エンドキャップ (左右セット)	AC12	360/セット	-	A12用 色 WH-BK
ワイヤホルダー 縦型 (ハンガー付)   ヘッター	TWH1210 1000% mm	ヘッター付 3,930	ヘッター付 3,570	1.2φ ワイヤー	エンドキャップ	SC12	170	-	S9, YS12用 色 WH-BK
	TWH1215 1500% mm	ヘッター付 4,900	ヘッター付 4,450	小箱 1ヶ×10入 甲					
	TWH1220 2000% mm	-	-	10ヶ×10入					
追加用フック   ヘッター	HG1	ヘッター付 2,500	ヘッター付 2,270	甲100ヶ入					
ジョイント 	PHJ1	65	60	100本入					

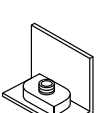
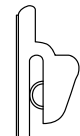
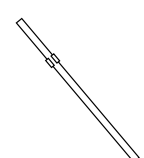

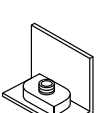
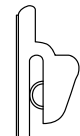
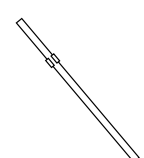
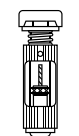

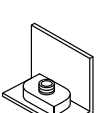
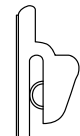
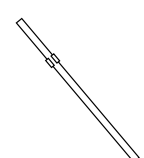

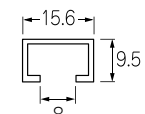

色:B2 シルバー WH ホワイト BK 黒

パルハング 中量用Dタイプ (15kg)

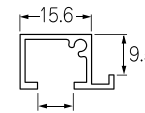
形状	品番	色	定価 (本)	適応フック	形状	品番	パラ定価 (個)	甲定価 (個)	備考																																								
 L=4000mm	D0	B2	6,300	DF1・CYL3	D型ランナーフック 縦型  D0・D1兼用	DF1	920	830	小箱10ヶ×5入 甲50ヶ×10入																																								
	D0	WH	7,500	DF1・CYL3		DF1W 色 WH	1,470	1,330	小箱10ヶ×5入 甲50ヶ×10入																																								
 L=4000mm	D1	B2	10,500	DF1・CYL3		ランナーフック横丸型  D0・D1兼用	CYL3	850	770	小箱10ヶ×5入 甲50ヶ×10入																																							
	D1	WH	12,600	DF1・CYL3			CYL3W 色 WH	1,200	1,080	小箱10ヶ×5入 甲50ヶ×10入																																							
<table border="1"> <thead> <tr> <th>形状</th> <th>品番</th> <th>パラ定価 (本/個)</th> <th>甲定価 (本/個)</th> <th>備考</th> </tr> </thead> <tbody> <tr> <td> エンドキャップ  </td> <td>D0C</td> <td>440</td> <td>—</td> <td>D0用 色 WH・BK</td> </tr> <tr> <td> エンドキャップ  </td> <td>D1C</td> <td>540</td> <td>—</td> <td>D1用 色 WH・BK</td> </tr> <tr> <td rowspan="2"> エンドキャップ  </td> <td>DCA10</td> <td>380</td> <td>—</td> <td>D0用 色 B2</td> </tr> <tr> <td>DCA11</td> <td>380</td> <td>—</td> <td>D1用 色 B2</td> </tr> <tr> <td> ペーパーホルダー  L=500mm </td> <td>PHD1</td> <td>3,550</td> <td>—</td> <td>色 B2</td> </tr> <tr> <td rowspan="2"> ジョイント  </td> <td>PHJ1</td> <td>65</td> <td>60</td> <td>100本入</td> </tr> </tbody> </table>							形状	品番	パラ定価 (本/個)	甲定価 (本/個)	備考	エンドキャップ 	D0C	440	—	D0用 色 WH・BK	エンドキャップ 	D1C	540	—	D1用 色 WH・BK	エンドキャップ 	DCA10	380	—	D0用 色 B2	DCA11	380	—	D1用 色 B2	ペーパーホルダー  L=500mm	PHD1	3,550	—	色 B2	ジョイント 	PHJ1	65	60	100本入					D型ランナーストップ 縦型  D0・D1兼用	DS112	2,540	2,280	小箱1ヶ×10入 甲10ヶ×10入
形状	品番	パラ定価 (本/個)	甲定価 (本/個)	備考																																													
エンドキャップ 	D0C	440	—	D0用 色 WH・BK																																													
エンドキャップ 	D1C	540	—	D1用 色 WH・BK																																													
エンドキャップ 	DCA10	380	—	D0用 色 B2																																													
	DCA11	380	—	D1用 色 B2																																													
ペーパーホルダー  L=500mm	PHD1	3,550	—	色 B2																																													
ジョイント 	PHJ1	65	60	100本入																																													

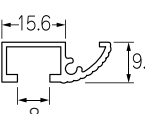
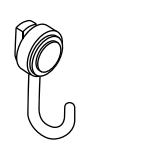
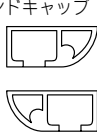
色:B2 シルバー WH ホワイト BK 黒

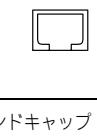
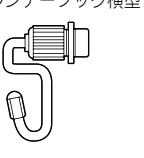
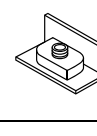
パルハン グ 軽量用Rタイプ (8kg)

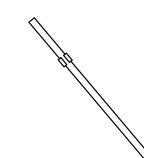









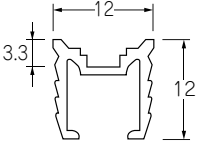







形状	品番	色	定価 (本)	適応フック	形状	品番	バラ定価 (本/個)	甲定価 (本/個)	備考
 L=4000 ^m /m	R1	B2	4,200	RTL1, RCTL1 RYL2, RYL3 SCTL2	ランナーフック縦型  発泡ウレタン	RCTL1	640	570	小箱10ヶ×5入 甲50ヶ×10入
	R1	WH	5,000	RTL1, RCTL1 RYL2, RYL3 SCTL2		RCTL1W 色 WH	1,060	950	小箱10ヶ×5入 甲50ヶ×10入
 L=4000 ^m /m	RS9	B2	5,900	RTL1, RCTL1 RYL2, RYL3 SCTL2	ランナーフック縦型  R1・RS9 RA9兼用				
	RS9	WH	7,100	RTL1, RCTL1 RYL2, RYL3 SCTL2					
 L=4000 ^m /m	RA9	B2	6,500	RTL1, RCTL1 RYL2, RYL3 SCTL2	ランナーフック横丸型  R1・RS9 RA9兼用	RYL3	540	490	小箱10ヶ×5入 甲50ヶ×10入
	RA9	WH	7,700	RTL1, RCTL1 RYL2, RYL3 SCTL2		RYL3W 色 WH	950	870	小箱10ヶ×5入 甲50ヶ×10入
エンドキャップ 	RAC9	—	330/セット	RA9用 色 WH-BK (左右セット)	ランナーフック縦型  R1・RS9 RA9兼用	RTL1	1,070	970	小箱10ヶ×5入 甲50ヶ×10入
	エンドキャップ 	RC9	—	170		R1用 色 WH-BK	ランナーフック横型  R1・RS9 RA9兼用	RYL2	1,070
エンドキャップ 	RCA11	—	360	R1用 色 B2	ランナーフック縦型 先入タイプ  CS1-C9-C12 CA9兼用	SCTL2	620	560	小箱10ヶ×5入 甲100ヶ×10入
	RCA9	—	360	RS9用 色 B2					
					ジョイント 	PHJ1	65	60	100本入

色: B2 シルバー WH ホワイト BK 黒

パルフラットレール アルミ TA12型

※戸車別
※施工費別途



形状	品番	色	長さ (mm)	定価 (本)	バーコード	入数 (本)	備考
 <p>掘込寸法：12×12</p>	TA1218	B2	1830	1,730		50	
		UB		1,920			
		PG		3,080			
	TA1227	B2	2740	2,610		50	
		UB		2,880			
		PG		5,000			
	TA1236	B2	3660	3,450		50	
		UB		3,830			
		PG		6,090			
TA1220	B2	2010	1,910		50		
	UB		2,120				
	PG		3,310				
TA1230	B2	3010	2,870		50		
	UB		3,170				
	PG		5,340				
TA1240	B2	4020	3,810		50		
	UB		4,200				
	PG		6,550				

色: B2 シルバー UB アーバンブラウン PG 苛性ゴールド

パルフラットレール アルミ TA7型

※戸車別
※施工費別途













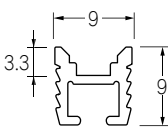







形状	品番	色	長さ (mm)	定価 (本)	バーコード	入数 (本)	備考	
<p>掘込寸法: 12×7</p>	TA718	B2	1830	1,340		50		
		UB		1,490				
	TA727	B2	2740	2,000		50		
		UB		2,210				
	TA736	B2	3660	2,660		50		
		UB		2,960				
	TA720	B2	2010	1,490		50		
		UB		1,650				
	TA730	B2	3010	2,210		50		
		UB		2,450				
	TA740	B2	4020	2,960		50		
		UB		3,260				

色: B2 シルバー UB アーバンブラウン

パルフラットレール アルミ TA9型

※戸車別
※施工費別途













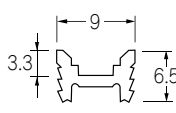

形状	品番	色	長さ (mm)	定価 (本)	バーコード	入数 (本)	備考
 <p>挿込寸法：9×9</p>	TA918	B2	1830	1,320		50	
		UB		1,470			
		PG		2,330			
	TA927	B2	2740	1,970		50	
		UB		2,200			
		PG		3,740			
	TA936	B2	3660	2,630		50	
		UB		2,920			
		PG		4,580			
TA920	B2	2010	1,470		50		
	UB		1,640				
	PG		2,500				
TA930	B2	3010	2,200		50		
	UB		2,440				
	PG		3,980				
TA940	B2	4020	2,920		50		
	UB		3,230				
	PG		4,900				

色: B2 シルバー UB アーバンブラウン PG 苛性ゴールド

パルフラットレール アルミ TA65型

※戸車別
※施工費別途



形状	品番	色	長さ (mm)	定価 (本)	バーコード	入数 (本)	備考	
 <p>掘込寸法：9×6.5</p>	TA6518	B2	1830	1,070		50		
		UB		—				
	TA6527	B2	2740	1,600		50		
		UB		—				
	TA6536	B2	3660	2,120		50		
		UB		—				
	TA6520	B2	2010	1,190		50		
		UB		—				
	TA6530	B2	3010	1,790		50		
		UB		—				
	TA6540	B2	4020	2,360		50		
		UB		—				

パルフラットレール アルミ TA6型

※戸車別
※施工費別途

形状	品番	色	長さ (mm)	定価 (本)	バーコード	入数 (本)	備考	
 <p>掘込寸法：9×6</p>	TA618	B2	1830	1,000		50		
		UB		1,180				
	TA627	B2	2740	1,490		50		
		UB		1,730				
	TA636	B2	3660	1,960		50		
		UB		2,320				
	TA620	B2	2010	1,110		50		
		UB		1,300				
	TA630	B2	3010	1,650		50		
		UB		1,920				
	TA640	B2	4020	2,190		50		
		UB		2,570				

色: B2 シルバー UB アーバンブラウン

パルフラットレール アルミ DTA12型

※戸車別
※施工費別途



形状	品番	色	長さ (mm)	定価 (本)	バーコード	入数 (本)	備考	
<p>掘込寸法: 12×12</p>	DTA1218	B2	1830	2,000		50		
		UB		2,210				
	DTA1227	B2	2740	3,000		50		
		UB		3,320				
	DTA1236	B2	3660	3,980		50		
		UB		4,410				
	DTA1220	B2	2010	2,210		50		
		UB		2,440				
	DTA1230	B2	3010	3,320		50		
		UB		3,640				
	DTA1240	B2	4020	4,410		50		
		UB		4,860				

パルフラットレール アルミ DTA7型

※戸車別
※施工費別途

形状	品番	色	長さ (mm)	定価 (本)	バーコード	入数 (本)	備考	
<p>掘込寸法: 12×7</p>	DTA718	B2	1830	1,550		50		
		UB		1,700				
	DTA727	B2	2740	2,320		50		
		UB		2,560				
	DTA736	B2	3660	3,080		50		
		UB		3,390				
	DTA720	B2	2010	1,700		50		
		UB		1,890				
	DTA730	B2	3010	2,560		50		
		UB		2,820				
	DTA740	B2	4020	3,390		50		
		UB		3,750				

色: B2 シルバー UB アーバンブラウン

パルフラットレール アルミ DTA9型

※戸車別
※施工費別途



形状	品番	色	長さ (mm)	定価 (本)	バーコード	入数 (本)	備考
<p>掘込寸法：9×9</p>	DTA918	B2	1830	1,540		50	
		UB		1,680			
	DTA927	B2	2740	2,310		50	
		UB		2,520			
	DTA936	B2	3660	3,030		50	
		UB		3,360			
	DTA920	B2	2010	1,680		50	
		UB		1,860			
DTA930	B2	3010	2,520		50		
	UB		2,780				
DTA940	B2	4020	3,360		50		
	UB		3,700				

パルフラットレール アルミ DTA65型 (旧6型)

※戸車別
※施工費別途

形状	品番	色	長さ (mm)	定価 (本)	バーコード	入数 (本)	備考
<p>掘込寸法：9×6.5</p>	DTA6518	B2	1830	1,240		50	
		UB		1,360			
	DTA6527	B2	2740	1,840		50	
		UB		2,040			
	DTA6536	B2	3660	2,440		50	
		UB		2,690			
	DTA6520	B2	2010	1,360		50	
		UB		1,500			
DTA6530	B2	3010	2,040		50		
	UB		2,240				
DTA6540	B2	4020	2,690		50		
	UB		2,980				

色: B2 シルバー UB アーバンブラウン

パルフラットレール



形状	品番	色	長さ (mm)	定価 (本)	バーコード	入数 (本)	備考











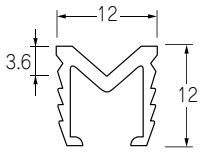

パルフラットレール

形状	品番	色	長さ (mm)	定価 (本)	バーコード	入数 (本)	備考

パルフラットレール アルミ UA12型

※戸車別
※施工費別途



形状	品番	色	長さ (mm)	定価 (本)	バーコード	入数 (本)	備考	
 <p>掘込寸法：12×12</p>	UA1218	B2	1830	1,730		50		
		UB		1,920				
	UA1227	B2	2740	2,610		50		
		UB		2,880				
	UA1236	B2	3660	3,450		50		
		UB		3,830				
	UA1220	B2	2010	1,910		50		
		UB		2,120				
	UA1230	B2	3010	2,870		50		
		UB		3,170				
	UA1240	B2	4020	3,810		50		
		UB		4,200				

パルフラットレール アルミ UA9型











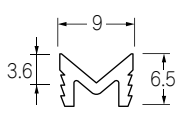

※戸車別
※施工費別途

形状	品番	色	長さ (mm)	定価 (本)	バーコード	入数 (本)	備考	
 <p>掘込寸法：9×9</p>	UA918	B2	1830	1,320		50		
		UB		1,470				
	UA927	B2	2740	1,970		50		
		UB		2,200				
	UA936	B2	3660	2,630		50		
		UB		2,920				
	UA920	B2	2010	1,470		50		
		UB		1,640				
	UA930	B2	3010	2,200		50		
		UB		2,440				
	UA940	B2	4020	2,920		50		
		UB		3,230				

色:B2 シルバー UB アーバンブラウン

パルフラットレール アルミ UA65型

※戸車別
※施工費別途 

形状	品番	色	長さ (mm)	定価 (本)	バーコード	入数 (本)	備考	
 <p>掘込寸法：9×6.5</p>	UA6518	B2	1830	—		50		
		UB		—				
	UA6527	B2	2740	—		50		
		UB		—				
	UA6536	B2	3660	—		50		
		UB		—				
	UA6520	B2	2010	1,190		50		
		UB		1,310				
	UA6530	B2	3010	1,790		50		
		UB		1,960				
	UA6540	B2	4020	2,360		50		
		UB		2,610				

パルフラットレール アルミ UA95型

※戸車別
※施工費別途











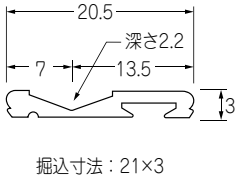







形状	品番	色	長さ (mm)	定価 (本)	バーコード	入数 (本)	備考	
 <p>掘込寸法：9×5</p>	UA9518	B2	1830	—		50		
		UB		—				
	UA9527	B2	2740	—		50		
		UB		—				
	UA9536	B2	3660	—		50		
		UB		—				
	UA9520	B2	2010	1,540		50		
		UB		1,680				
	UA9530	B2	3010	2,180		50		
		UB		2,400				
	UA9540	B2	4020	3,030		50		
		UB		3,360				

色: B2 シルバー UB アーバンブラウン

パルフラットレール アルミ FXA22型

※戸車別
※施工費別途



形状	品番	色	長さ (mm)	定価 (本)	バーコード	入数 (本)	備考
	FXA2218	B2	1830	1,500		50	
		UB		1,670			
		PG		2,740			
	FXA2227	B2	2740	2,240		50	
		UB		2,490			
		PG		4,110			
	FXA2236	B2	3660	2,980		50	
		UB		3,330			
		PG		5,450			
FXA2220	B2	2010	1,660		50		
	UB		1,850				
	PG		2,740				
FXA2230	B2	3010	2,480		50		
	UB		2,760				
	PG		4,110				
FXA2240	B2	4020	3,300		50		
	UB		3,660				
	PG		5,450				

色: B2 シルバー UB アーバンブラウン PG 苛性ゴールド

パルフラットレール アルミ FXA72型

※戸車別
※施工費別途



形状	品番	色	長さ (mm)	定価 (本)	バーコード	入数 (本)	備考
<p>挿込寸法：17×3</p>	FXA7218	B2	1830	1,170		50	
		UB		1,320			
	FXA7227	B2	2740	1,750		50	
		UB		1,960			
	FXA7236	B2	3660	2,330		50	
		UB		2,590			
	FXA7220	B2	2010	1,320		50	
		UB		1,440			
FXA7230	B2	3010	1,960		50		
	UB		2,160				
FXA7240	B2	4020	2,590		50		
	UB		2,850				

パルフラットレール アルミ FXA21型

※戸車別
※施工費別途

形状	品番	色	長さ (mm)	定価 (本)	バーコード	入数 (本)	備考
<p>挿込寸法：21×3</p>	FXA2118	B2	1830	1,580		50	
		UB		1,680			
	FXA2127	B2	2740	2,310		50	
		UB		2,520			
	FXA2136	B2	3660	3,030		50	
		UB		3,360			
	FXA2120	B2	2010	1,680		50	
		UB		1,860			
FXA2130	B2	3010	2,520		50		
	UB		2,780				
FXA2140	B2	4020	3,360		50		
	UB		3,700				

色: B2 シルバー UB アーバンブラウン

パルフラットレール アルミ DUA12型

※戸車別
※施工費別途



形状	品番	色	長さ (mm)	定価 (本)	バーコード	入数 (本)	備考	
<p>掘込寸法：12×12</p>	DUA1218	B2	1830	2,000		50		
		UB		2,210				
	DUA1227	B2	2740	3,000		50		
		UB		3,320				
	DUA1236	B2	3660	3,980		50		
		UB		4,410				
	DUA1220	B2	2010	2,210		50		
		UB		2,440				
	DUA1230	B2	3010	3,320		50		
		UB		3,640				
	DUA1240	B2	4020	4,410		50		
		UB		4,860				

パルフラットレール アルミ DUA9型











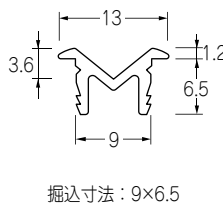

※戸車別
※施工費別途

形状	品番	色	長さ (mm)	定価 (本)	バーコード	入数 (本)	備考	
<p>掘込寸法：9×9</p>	DUA918	B2	1830	1,540		50		
		UB		1,680				
	DUA927	B2	2740	2,310		50		
		UB		2,520				
	DUA936	B2	3660	3,030		50		
		UB		3,360				
	DUA920	B2	2010	1,680		50		
		UB		1,860				
	DUA930	B2	3010	2,520		50		
		UB		2,780				
	DUA940	B2	4020	3,360		50		
		UB		3,700				

色: B2 シルバー UB アーバンブラウン







パルフラットレール アルミ DUA65型

※戸車別
※施工費別途 

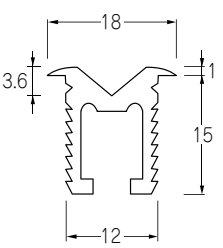
形状	品番	色	長さ (mm)	定価 (本)	バーコード	入数 (本)	備考	
 <p>掘込寸法: 9×6.5</p>	DUA6518	B2	1830	1,240		50		
		UB		1,360				
	DUA6527	B2	2740	1,840		50		
		UB		2,040				
	DUA6536	B2	3660	2,440		50		
		UB		2,690				
	DUA6520	B2	2010	1,360		50		
		UB		1,500				
	DUA6530	B2	3010	2,040		50		
		UB		2,240				
	DUA6540	B2	4020	2,690		50		
		UB		2,980				

パルフラットレール アルミ DMA15型

※戸車別
※施工費別途

形状	品番	色	長さ (mm)	定価 (本)	バーコード	入数 (本)	備考	
 <p>掘込寸法: 12×15</p>	DMA1520	B2	2010	5,960		50		
		UB		6,660				
	DMA1530	B2	3010	8,960		50		
		UB		9,980				
	DMA1540	B2	4020	11,910		50		
		UB		13,280				

色: B2 シルバー UB アーバンブラウン

パルフラットレール アルミ DMA4型

※戸車別
※施工費別途



形状	品番	色	長さ (mm)	定価 (本)	バーコード	入数 (本)	備考
<p>掘込寸法：9～9.2×4</p>	DMA418	B2	1830	1,250		50	
		UB		1,380			
	DMA427	B2	2740	1,860		50	
		UB		2,070			
	DMA436	B2	3660	2,460		50	
		UB		2,730			
	DMA420	B2	2010	1,380		50	
		UB		1,520			
DMA430	B2	3010	2,070		50		
	UB		2,250				
DMA440	B2	4020	2,730		50		
	UB		3,000				

パルフラットレール アルミ DHA12型・HA12型

※戸車別
※施工費別途

形状	品番	色	長さ (mm)	定価 (本)	バーコード	入数 (本)	穴数
	DHA1220	B2	2010	5,260		50	無
	DHA1230	B2	3010	7,970		50	無
DHA1240	B2	4020	10,620		50	無	
	HA1220	B2	2010	3,920		50	無
		UB		4,370			
	HA1230	B2	3010	5,840		50	無
		UB		6,480			
	HA1240	B2	4020	7,760		50	無
		UB		8,640			

色: B2 シルバー UB アーバンブラウン

パルフラットレール アルミ DMA69型

※戸車別
※施工費別途



型状	品番	色	長さ (mm)	定価 (本)	バーコード	入数 (本)	穴数
<p>挿込寸法：9.4×5.8</p> <p>※1色120kg単位</p>	DMA6918	B2・M3	1830	オープン価格	B2 49 65938 114136 UB 49 65938 114150	50	
	DMA6927	B2・M3	2740	オープン価格	B2 49 65938 114167 UB 49 65938 114181	50	
	DMA6936	B2・M3	3660	オープン価格	B2 49 65938 114198 UB 49 65938 114211	50	
	DMA6920	B2・M3	2010	オープン価格	B2 49 65938 114228 UB 49 65938 114242	50	
	DMA6930	B2・M3	3010	オープン価格	B2 49 65938 114259 UB 49 65938 114273	50	
	DMA6940	B2・M3	4020	オープン価格	B2 49 65938 114280 UB 49 65938 114303	50	

パルフラットレール アルミ HGA12-W型

※戸車別
※施工費別途

型状	品番	色	長さ (mm)	定価 (本)	バーコード	建具巾	穴数
	HGA1220W33	B2	2010	11,240	4 965938 121912	30	5
		UB		12,200	4 965938 121936		
	HGA1230W33	B2	3010	16,860	4 965938 121943	30	7
		UB		18,330	4 965938 121967		
	HGA1240W33	B2	4020	22,460	4 965938 121974	30	10
		UB		24,400	4 965938 121998		
	HGA1220W36	B2	2010	11,370	4 965938 122001	33	5
		UB		12,350	4 965938 122025		
	HGA1230W36	B2	3010	17,080	4 965938 122032	33	7
		UB		18,540	4 965938 122056		
	HGA1240W36	B2	4020	22,710	4 965938 122063	33	10
		UB		24,680	4 965938 122087		
	HGA1220W43	B2	2010	11,810	4 965938 122094	40	5
		UB		12,840	4 965938 122117		
	HGA1230W43	B2	3010	17,720	4 965938 122124	40	7
		UB		19,300	4 965938 122148		
	HGA1240W43	B2	4020	23,520	4 965938 122155	40	10
		UB		25,680	4 965938 122179		

色: B2 シルバー AB アンバー ED UB アーバンブラウン M3 ブロンズ

パルフラットレール アルミ HGA12-T型

※戸車別
※施工費別途



形状	品番	色	長さ (mm)	定価 (本)	バーコード	建具巾	穴数
	HGA1220T33	B2	2010	18,290		30	10
		UB		—	—		
	HGA1230T33	B2	3010	27,470		30	14
		UB		—	—		
	HGA1240T33	B2	4020	36,570		30	20
		UB		—	—		
	HGA1220T36	B2	2010	18,580		33	10
		UB		—	—		
	HGA1230T36	B2	3010	27,900		33	14
		UB		—	—		
	HGA1240T36	B2	4020	37,110		33	20
		UB		—	—		
	HGA1220T43	B2	2010	19,230		40	10
		UB		—	—		
	HGA1230T43	B2	3010	28,920		40	14
		UB		—	—		
	HGA1240T43	B2	4020	38,460		40	20
		UB		—	—		

色: B2 シルバー UB アーバンブラウン

パルフラットレール アルミ HGA15-W型

※戸車別
※施工費別途



形状	品番	色	長さ (mm)	定価 (本)	バーコード	建具巾	穴数
	HGA1520W33	B2	2010	15,000		30	5
		UB		-	-		
	HGA1530W33	B2	3010	30,200		30	7
		UB		-	-		
	HGA1540W33	B2	4020	30,200		30	10
		UB		-	-		
	HGA1520W36	B2	2010	15,500		33	5
		UB		-	-		
	HGA1530W36	B2	3010	30,900		33	7
		UB		-	-		
	HGA1540W36	B2	4020	30,900		33	10
		UB		-	-		

色:B2 シルバー UB アーバンブラウン

パルフラットレール アルミ AMS17型

※戸車別
※施工費別途



形状	品番	色	長さ (mm)	定価 (本)	バーコード	入数 (本)	穴数
	AMS1718	B2	1830	2,500		20	12
		UB		2,660			
	AMS1727	B2	2740	3,740		10	16
		UB		4,000			
	AMS1736	B2	3660	4,980		10	24
		UB		5,320			
	AMS1720	B2	2010	2,750		20	12
		UB		2,940			
	AMS1730	B2	3010	4,120		10	18
		UB		4,410			
	AMS1740	B2	4020	5,490		10	24
		UB		5,850			

木ネジ付
皿ステン 2.7×16 Bt1

色: B2 シルバー UB アーバンブラウン

パルフラットレール アルミ AMW33型

※戸車別
※施工費別途



形状	品番	色	長さ (mm)	定価 (本)	バーコード	入数 (本)	穴数
	AMW3318	B2	1830	4,010		20	12
		UB		4,350			
	AMW3327	B2	2740	6,010		10	16
		UB		6,520			
	AMW3336	B2	3660	8,000		10	24
		UB		8,660			
AMW3320	B2	2010	4,400		20	12	
	UB		4,780				
AMW3330	B2	3010	6,620		10	18	
	UB		7,170				
AMW3340	B2	4020	8,800		10	24	
	UB		9,550				

木ネジ付
皿ステン 2.7×16 Bt1

色: B2 シルバー UB アーバンブラウン

パルフラットレール アルミ AMW36型

※戸車別
※施工費別途



形状	品番	色	長さ (mm)	定価 (本)	バーコード	入数 (本)	穴数
	AMW3618	B2	1830	4,170		20	12
		UB		4,520			
	AMW3627	B2	2740	6,230		10	16
		UB		6,770			
	AMW3636	B2	3660	8,310		10	24
		UB		9,010			
	AMW3620	B2	2010	4,730		20	12
		UB		4,970			
AMW3630	B2	3010	6,880		10	18	
	UB		7,460				
AMW3640	B2	4020	9,150		10	24	
	UB		9,910				

木ネジ付
皿ステン 2.7×16 Bt1

色: B2 シルバー UB アーバンブラウン

パルフラットレール アルミ AMW39型

※戸車別
※施工費別途



型状	品番	色	長さ (mm)	定価 (本)	バーコード	入数 (本)	穴数	
	AMW3918	B2	1830	4,380		20	12	
		UB		4,760				
	AMW3927	B2	2740	6,560		10	16	
		UB		7,120				
	AMW3936	B2	3660	8,750		10	24	
		UB		9,470				
	AMW3920	B2	2010	4,820		20	12	
		UB		5,220				
	AMW3930	B2	3010	7,230		10	18	
		UB		7,830				
	AMW3940	B2	4020	9,620		10	24	
		UB		10,440				

パルフラットレール アルミ AMT33型

※戸車別
※施工費別途

型状	品番	色	長さ (mm)	定価 (本)	バーコード	入数 (本)	穴数
	AMT3318	B2	1830	6,650		10	24
		UB		7,170			
	AMT3327	B2	2740	9,960		10	32
		UB		10,740			
	AMT3336	B2	3660	13,260		10	48
		UB		14,310			
	AMT3320	B2	2010	7,310		10	24
		UB		7,900			
	AMT3330	B2	3010	10,960		10	36
		UB		11,840			
	AMT3340	B2	4020	14,610		10	48
		UB		15,770			

色: B2 シルバー UB アーバンブラウン

パルフラットレール アルミ AMT36型

※戸車別
※施工費別途



形状	品番	色	長さ (mm)	定価 (本)	バーコード	入数 (本)	穴数	
	AMT3618	B2	1830	6,860		10	24	
		UB		7,410				
	AMT3627	B2	2740	10,280		10	32	
		UB		11,100				
	AMT3636	B2	3660	13,700		10	48	
		UB		14,800				
	AMT3620	B2	2010	7,540		10	24	
		UB		8,150				
	AMT3630	B2	3010	11,310		10	36	
		UB		12,220				
	AMT3640	B2	4020	15,060		10	48	
		UB		16,290				

木ネジ付
皿ステン 2.7×16 Bt1

パルフラットレール AMT36CPコーナーパーツ

※戸車別
※施工費別途

形状	品番	色	長さ (mm)	定価 (個)	バーコード	入数 (個)	備考
	AMT36CP	LG	112×112	1,400		フリー	AMT36 専用
		UB		1,400			

木ネジ付
皿ステン 3.1×16×3 Bt2

色: B2 シルバー UB アーバンブラウン LG ライトグレイ

パルフラットレール AMW33M型 (アルミ木目調 フッ素樹脂塗装)

※戸車別
※施工費別途



形状	品番	色	長さ (mm)	定価 (本)	バーコード	入数 (本)	穴数	
	AMW3318M	LB	1830	9,520		20	12	
		MB		9,520				
	AMW3327M	LB	2740	14,270		10	16	
		MB		14,270				
	AMW3336M	LB	3660	19,020		10	24	
		MB		19,020				
	AMW3320M	LB	2010	10,490		20	12	
		MB		10,490				
	AMW3330M	LB	3010	15,710		10	18	
		MB		15,710				
	AMW3340M	LB	4020	20,950		10	24	
		MB		20,950				

木ネジ付
皿ステン 2.7×16 Bt2

パルフラットレール AMW36M型 (アルミ木目調 フッ素樹脂塗装)

※戸車別
※施工費別途

形状	品番	色	長さ (mm)	定価 (本)	バーコード	入数 (本)	穴数	
	AMW3618M	LB	1830	9,840		20	12	
		MB		9,840				
	AMW3627M	LB	2740	14,770		10	16	
		MB		14,770				
	AMW3636M	LB	3660	19,730		10	24	
		MB		19,730				
	AMW3620M	LB	2010	10,860		20	12	
		MB		10,860				
	AMW3630M	LB	3010	16,260		10	18	
		MB		16,260				
	AMW3640M	LB	4020	21,700		10	24	
		MB		21,700				

木ネジ付
皿ステン 2.7×16 Bt2

色:LB ライトブラウン MB ミディアムブラウン

パルフラットレール AMT33M型 (アルミ木目調 フッ素樹脂塗装)

※戸車別
※施工費別途



型状	品番	色	長さ (mm)	定価 (本)	バーコード	入数 (本)	穴数	
	AMT3318M	LB	1830	15,020		10	24	
		MB		15,020				
	AMT3327M	LB	2740	22,530		10	32	
		MB		22,530				
	AMT3336M	LB	3660	30,040		10	48	
		MB		30,040				
	AMT3320M	LB	2010	15,040		10	24	
		MB		15,040				
	AMT3330M	LB	3010	22,530		10	36	
		MB		22,530				
	AMT3340M	LB	4020	30,080		10	48	
		MB		30,080				

木ネジ付
皿ステン 2.7×16 Bt2

パルフラットレール AMT36M型 (アルミ木目調 フッ素樹脂塗装)

※戸車別
※施工費別途

型状	品番	色	長さ (mm)	定価 (本)	バーコード	入数 (本)	穴数	
	AMT3618M	LB	1830	15,530		10	24	
		MB		15,530				
	AMT3627M	LB	2740	23,290		10	32	
		MB		23,290				
	AMT3636M	LB	3660	31,090		10	48	
		MB		31,090				
	AMT3620M	LB	2010	15,560		10	24	
		MB		15,560				
	AMT3630M	LB	3010	23,290		10	36	
		MB		23,290				
	AMT3640M	LB	4020	31,090		10	48	
		MB		31,090				

木ネジ付
皿ステン 2.7×16 Bt2

色:LB ライトブラウン MB ミティアムブラウン

パルフラットレール アルミ ステン複合ARS17型

※戸車別
※施工費別途



形状	品番	色	長さ (mm)	定価 (本)	バーコード	入数 (本)	穴数	
	ARS1718	B2	1830	9,140		1	12	
		UBM		9,380				
	ARS1727	B2	2740	14,560		1	16	
		UBM		14,910				
	ARS1736	B2	3660	17,280		1	24	
		UBM		17,740				
	ARS1720	B2	2000	9,140		1	12	
		UBM		9,380				
	ARS1730	B2	3000	14,560		1	18	
		UBM		14,910				
	ARS1740	B2	4000	17,280		1	24	
		UBM		17,740				

木ネジ付
皿ステン 2.7×16 Bt1

パルフラットレール PSS8 セーフストッパー

※戸車別
※施工費別途

形状	品番	色	材質・用途	定価 (セット)	バーコード	入数 (本)	備考
	PSS8	LG	PA6 対応レール ARS17 AYS17	1,000		50	1セット(2ヶ) 引戸用 セーフストッパー
		UBM					

木ネジ付
皿ステン 3.1×16×2 Bt2

色: B2 シルバー LG ライトグレイ UBM アーバンブラウンM

パルフラットレール アルミ FJA22型

※戸車別
※施工費別途



形状	品番	色	長さ (mm)	定価 (本)	バーコード	入数 (本)	備考	
<p>掘込寸法: 21×3</p> <p>リバーシブルタイプ</p>	FJA2220	B2	2010	1,800		50		
		UB		1,970				
		PG		3,110				
	FJA2230	B2	3010	2,680		50		
		UB		2,970				
		PG		4,680				
	FJA2240	B2	4020	3,560		50		
		UB		3,930				
		PG		6,170				

パルフラットレール アルミ FJA72型

※戸車別
※施工費別途

形状	品番	色	長さ (mm)	定価 (本)	バーコード	入数 (本)	備考	
<p>掘込寸法: 17×3</p> <p>リバーシブルタイプ</p>	FJA7220	B2	2010	-		50		
		UB		1,940				
		PG		2,780				
	FJA7230	B2	3010	-		50		
		UB		2,880				
		PG		4,170				
	FJA7240	B2	4020	-		50		
		UB		3,840				
		PG		5,550				

色: B2 シルバー UB アーバンブラウン PG 苛性ゴールド

パルフラットレール アルミ YA12型

※戸車別
※施工費別途



形状	品番	色	長さ (mm)	定価 (本)	バーコード	入数 (本)	備考	
<p>掘込寸法：12×12</p>	YA1218	B2	1830	1,960		50		
		UB		2,200				
	YA1227	B2	2740	2,930		50		
		UB		3,300				
	YA1236	B2	3660	3,900		50		
		UB		4,370				
	YA1220	B2	2010	2,180		50		
		UB		2,430				
	YA1230	B2	3010	3,240		50		
		UB		3,630				
	YA1240	B2	4020	4,320		50		
		UB		4,820				

パルフラットレール アルミ YA7型

※戸車別
※施工費別途

形状	品番	色	長さ (mm)	定価 (本)	バーコード	入数 (本)	備考	
<p>掘込寸法：12×7</p>	YA718	B2	1830	1,420		50		
		UB		1,580				
	YA727	B2	2740	2,120		50		
		UB		2,360				
	YA736	B2	3660	2,820		50		
		UB		3,110				
	YA720	B2	2010	1,580		50		
		UB		1,710				
	YA730	B2	3010	2,360		50		
		UB		2,600				
	YA740	B2	4020	3,110		50		
		UB		3,410				

色: B2 シルバー UB アーバンブラウン

パルフラットレール アルミ YA9型







※戸車別
※施工費別途

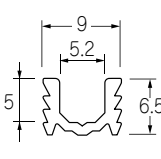

型状	品番	色	長さ (mm)	定価 (本)	バーコード	入数 (本)	備考	
 <p>掘込寸法：9×9</p>	YA918	B2	1830	1,360		50		
		UB		1,500				
	YA927	B2	2740	2,040		50		
		UB		2,240				
	YA936	B2	3660	2,690		50		
		UB		2,980				
	YA920	B2	2010	1,500		50		
		UB		1,660				
	YA930	B2	3010	2,240		50		
		UB		2,480				
	YA940	B2	4020	2,980		50		
		UB		3,300				

パルフラットレール アルミ YA65型

※戸車別
※施工費別途

型状	品番	色	長さ (mm)	定価 (本)	バーコード	入数 (本)	備考	
 <p>掘込寸法：9×6.5</p>	YA6518	B2	1830	-		50		
		UB		-				
	YA6527	B2	2740	-		50		
		UB		-				
	YA6536	B2	3660	-		50		
		UB		-				
	YA6520	B2	2010	1,360		50		
		UB		1,500				
	YA6530	B2	3010	2,040		50		
		UB		2,240				
	YA6540	B2	4020	2,690		50		
		UB		2,980				

色:B2 シルバー UB アーバンブラウン

パルフラットレール アルミ YXA22型

※戸車別
※施工費別途



形状	品番	色	長さ (mm)	定価 (本)	バーコード	入数 (本)	備考	
<p>掘込寸法: 21×3</p>	YXA2218	B2	1830	1,500		50		
		UB		1,670				
	YXA2227	B2	2740	2,240		50		
		UB		2,490				
	YXA2236	B2	3660	2,980		50		
		UB		3,330				
	YXA2220	B2	2010	1,660		50		
		UB		1,850				
	YXA2230	B2	3010	2,480		50		
		UB		2,760				
	YXA2240	B2	4020	3,300		50		
		UB		3,660				

パルフラットレール アルミ YXA21型

※戸車別
※施工費別途

形状	品番	色	長さ (mm)	定価 (本)	バーコード	入数 (本)	備考	
<p>掘込寸法: 21×3</p>	YXA2118	B2	1830	1,500		50		
		UB		1,670				
	YXA2127	B2	2740	2,240		50		
		UB		2,490				
	YXA2136	B2	3660	2,980		50		
		UB		3,330				
	YXA2120	B2	2010	1,660		50		
		UB		1,850				
	YXA2130	B2	3010	2,480		50		
		UB		2,760				
	YXA2140	B2	4020	3,300		50		
		UB		3,660				

色: B2 シルバー UB アーバンブラウン

パルフラットレール アルミ DYA12型

※戸車別
※施工費別途



形状	品番	色	長さ (mm)	定価 (本)	バーコード	入数 (本)	備考	
<p>掘込寸法：12×12</p>	DYA1218	B2	1830	2,250		50		
		UB		2,520				
	DYA1227	B2	2740	3,390		50		
		UB		3,780				
	DYA1236	B2	3660	4,490		50		
		UB		5,030				
	DYA1220	B2	2010	2,490		50		
		UB		2,780				
	DYA1230	B2	3010	3,750		50		
		UB		4,170				
	DYA1240	B2	4020	4,970		50		
		UB		5,540				

パルフラットレール アルミ DYA7型

※戸車別
※施工費別途

形状	品番	色	長さ (mm)	定価 (本)	バーコード	入数 (本)	備考	
<p>掘込寸法：12×7</p>	DYA718	B2	1830	1,830		50		
		UB		1,980				
	DYA727	B2	2740	2,730		50		
		UB		2,980				
	DYA736	B2	3660	3,620		50		
		UB		3,950				
	DYA720	B2	2010	1,830		50		
		UB		1,980				
	DYA730	B2	3010	2,730		50		
		UB		2,980				
	DYA740	B2	4020	3,620		50		
		UB		3,950				

色: B2 シルバー UB アーバンブラウン

パルフラットレール アルミ DYA9型

※戸車別
※施工費別途



形状	品番	色	長さ (mm)	定価 (本)	バーコード	入数 (本)	備考
<p>掘込寸法: 9×9</p>	DYA918	B2	1830	1,580		50	
		UB		1,710			
	DYA927	B2	2740	2,360		50	
		UB		2,600			
	DYA936	B2	3660	3,110		50	
		UB		3,410			
	DYA920	B2	2010	1,710		50	
		UB		1,900			
DYA930	B2	3010	2,600		50		
	UB		2,840				
DYA940	B2	4020	3,410		50		
	UB		3,770				

パルフラットレール アルミ DYA65型 (旧6型)

※戸車別
※施工費別途

形状	品番	色	長さ (mm)	定価 (本)	バーコード	入数 (本)	備考
<p>掘込寸法: 9×6.5</p>	DYA6518	B2	1830	1,320		50	
		UB		1,470			
	DYA6527	B2	2740	1,970		50	
		UB		2,200			
	DYA6536	B2	3660	2,630		50	
		UB		2,920			
	DYA6520	B2	2010	1,470		50	
		UB		1,640			
DYA6530	B2	3010	2,200		50		
	UB		2,440				
DYA6540	B2	4020	2,920		50		
	UB		3,230				

色: B2 シルバー UB アーバンブラウン

パルフラットレール アルミ DYA4型

※戸車別
※施工費別途



形状	品番	色	長さ (mm)	定価 (本)	バーコード	入数 (本)	備考	
<p>掘込寸法: 9~9.2×4</p>	DYA418	B2	1830	1,420		50		
		UB		1,590				
	DYA427	B2	2740	2,120		50		
		UB		2,370				
	DYA436	B2	3660	2,820		50		
		UB		3,140				
	DYA420	B2	2010	1,420		50		
		UB		1,590				
	DYA430	B2	3010	2,120		50		
		UB		2,370				
	DYA440	B2	4020	2,820		50		
		UB		3,140				

パルフラットレール

形状	品番	色	長さ (mm)	定価 (本)	バーコード	入数 (本)	穴数

色: B2 シルバー UB アーバンブラウン

パルフラットレール



形状	品番	色	長さ (mm)	定価 (本)	バーコード	入数 (本)	穴数

パルフラットレール

形状	品番	色	長さ (mm)	定価 (本)	バーコード	入数 (本)	穴数

パルフラットレール アルミ AYS17型

※戸車別
※施工費別途



形状	品番	色	長さ (mm)	定価 (本)	バーコード	入数 (本)	穴数	
	AYS1718	B2	1830	2,500		20	12	
		UB		2,660				
	AYS1727	B2	2740	3,740		10	16	
		UB		4,000				
	AYS1736	B2	3660	4,980		10	24	
		UB		5,320				
	AYS1720	B2	2010	2,750		20	12	
		UB		2,940				
	AYS1730	B2	3010	4,120		10	18	
		UB		4,410				
	AYS1740	B2	4020	5,490		10	24	
		UB		5,850				

木ネジ付
皿ステン 2.7×16 Bt1

パルフラットレール アルミ AYW33型

※戸車別
※施工費別途

形状	品番	色	長さ (mm)	定価 (本)	バーコード	入数 (本)	穴数	
	AYW3318	B2	1830	4,010		20	12	
		UB		4,350				
	AYW3327	B2	2740	6,010		10	16	
		UB		6,520				
	AYW3336	B2	3660	8,000		10	24	
		UB		8,660				
	AYW3320	B2	2010	4,400		20	12	
		UB		4,780				
	AYW3330	B2	3010	6,620		10	18	
		UB		7,170				
	AYW3340	B2	4020	8,800		10	24	
		UB		9,550				











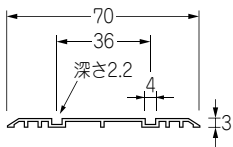

木ネジ付
皿ステン 2.7×16 Bt1

色: B2 シルバー UB アーバンブラウン

パルフラットレール アルミ AYW36型

※戸車別
※施工費別途











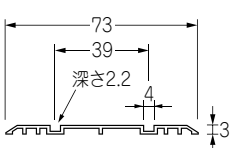



型状	品番	色	長さ (mm)	定価 (本)	バーコード	入数 (本)	穴数	
	AYW3618	B2	1830	4,170		20	12	
		UB		4,520				
	AYW3627	B2	2740	6,230		10	16	
		UB		6,770				
	AYW3636	B2	3660	8,310		10	24	
		UB		9,010				
	AYW3620	B2	2010	4,590		20	12	
		UB		4,970				
	AYW3630	B2	3010	6,880		10	18	
		UB		7,460				
	AYW3640	B2	4020	9,150		10	24	
		UB		9,910				

木ネジ付
皿ステン 2.7×16 Bt1

パルフラットレール アルミ AYW39型

※戸車別
※施工費別途

型状	品番	色	長さ (mm)	定価 (本)	バーコード	入数 (本)	穴数	
	AYW3918	B2	1830	4,820		20	12	
		UB		5,220				
	AYW3927	B2	2740	7,230		10	16	
		UB		7,830				
	AYW3936	B2	3660	9,620		10	24	
		UB		10,440				
	AYW3920	B2	2010	4,820		20	12	
		UB		5,220				
	AYW3930	B2	3010	7,230		10	18	
		UB		7,830				
	AYW3940	B2	4020	9,620		10	24	
		UB		10,440				

木ネジ付
皿ステン 2.7×16 Bt1

色: B2 シルバー UB アーバンブラウン

パルフラットレール アルミ AYT33型

※戸車別
※施工費別途



形状	品番	色	長さ (mm)	定価 (本)	バーコード	入数 (本)	穴数	
	AYT3318	B2	1830	6,650		10	24	
		UB		7,170				
	AYT3327	B2	2740	9,960		10	32	
		UB		10,740				
	AYT3336	B2	3660	13,260		10	48	
		UB		14,310				
	AYT3320	B2	2010	7,310		10	24	
		UB		7,900				
	AYT3330	B2	3010	10,960		10	36	
		UB		11,840				
	AYT3340	B2	4020	14,610		10	48	
		UB		15,770				

木ネジ付
皿ステン 2.7×16 Bt1

パルフラットレール アルミ AYT36型

※戸車別
※施工費別途

形状	品番	色	長さ (mm)	定価 (本)	バーコード	入数 (本)	穴数	
	AYT3618	B2	1830	6,860		10	24	
		UB		7,410				
	AYT3627	B2	2740	10,280		10	32	
		UB		11,100				
	AYT3636	B2	3660	13,700		10	48	
		UB		14,800				
	AYT3620	B2	2010	7,540		10	24	
		UB		8,150				
	AYT3630	B2	3010	11,310		10	36	
		UB		12,220				
	AYT3640	B2	4020	15,060		10	48	
		UB		16,290				







木ネジ付
皿ステン 2.7×16 Bt1

色: B2 シルバー UB アーバンブラウン

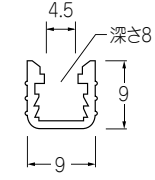
パルフラットレール アルミ USA9型

※戸車別
※施工費別途







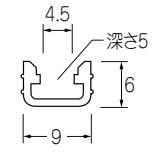

形状	品番	色	長さ (mm)	定価 (本)	バーコード	入数 (本)	備考	
 <p>掘込寸法: 9×9</p>	USA920	B2	2010	1,640		50		
		UB		1,840				
	USA930	B2	3010	2,400		50		
		UB		2,730				
	USA940	B2	4020	3,200		50		
		UB		3,620				

抜け防止タイプ

パルフラットレール アルミ USA6型

※戸車別
※施工費別途

形状	品番	色	長さ (mm)	定価 (本)	バーコード	入数 (本)	備考	
 <p>掘込寸法: 9×6</p>	USA620	B2	2010	1,250		50		
		UB		1,400				
	USA630	B2	3010	1,830		50		
		UB		2,060				
	USA640	B2	4020	2,380		50		
		UB		2,690				

抜け防止タイプ

色: B2 シルバー UB アーバンブラウン

パルフラットレール アルミ GTSII17型 (上部用)

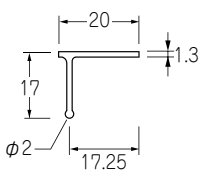
形状	品番	色	長さ (mm)	定価 (本)	バーコード	入数 (本)	穴数
	GTSII1718	B2	1830	2,880	49 65938 124036	20	6
		WH		3,440	49 65938 124210		
		UB		2,990	49 65938 124050		
	GTSII1727	B2	2740	4,350	49 65938 124067	20	8
		WH		5,160	49 65938 124227		
		UB		4,520	49 65938 124081		
	GTSII1736	B2	3660	5,730	49 65938 124098	20	12
		WH		6,860	49 65938 124234		
		UB		5,970	49 65938 124111		
	GTSII1720	B2	2010	3,220	49 65938 124128	20	6
		WH		3,870	49 65938 124241		
		UB		3,350	49 65938 124142		
GTSII1730	B2	3010	4,870	49 65938 124159	20	9	
	WH		5,790	49 65938 124258			
	UB		5,020	49 65938 124173			
GTSII1740	B2	4020	6,460	49 65938 124180	20	12	
	WH		7,720	49 65938 124449			
	UB		6,700	49 65938 124203			

木ネジ無

パルフラットレール アルミ GTWII33型 (上部用)

※施工費別途

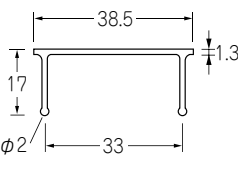
形状	品番	色	長さ (mm)	定価 (本)	バーコード	入数 (本)	穴数
	GTWII3318	B2	1830	5,500	4 965938 124494	20	12
		UB		5,800	4 965938 124517		
	GTWII3327	B2	2740	8,320	4 965938 124524	10	16
		UB		8,770	4 965938 124548		
	GTWII3336	B2	3660	11,020	4 965938 124555	10	24
		UB		11,630	4 965938 124579		
	GTWII3320	B2	2010	6,080	4 965938 124586	20	12
		UB		6,460	4 965938 124609		
	GTWII3330	B2	3010	9,200	4 965938 124616	10	18
		UB		9,760	4 965938 124630		
	GTWII3340	B2	4020	12,160	4 965938 124647	10	24
		UB		12,920	4 965938 124661		

木ネジ無

色: B2 シルバー WH ホワイト UB アーバンブラウン 穴サイズ: 下穴4.4φ皿7φ

パルフラットレール アルミ GTWII36・39型 (上部用)

※施工費別途



形状	品番	色	長さ (mm)	定価 (本)	バーコード	入数 (本)	穴数
	GTWII3618	B2	1830	5,650		20	12
		UB		5,960			
	GTWII3627	B2	2740	8,540		10	16
		UB		8,970			
	GTWII3636	B2	3660	11,300		10	24
		UB		11,920			
	GTWII3620	B2	2010	6,280		20	12
		UB		6,610			
	GTWII3630	B2	3010	9,490		10	18
		UB		9,990			
	GTWII3640	B2	4020	12,610		10	24
		UB		13,220			
木ネジ無							
	GTWII3918	B2	1830	5,790		20	12
		UB		6,180			
	GTWII3927	B2	2740	8,770		10	16
		UB		9,330			
	GTWII3936	B2	3660	11,600		10	24
		UB		12,360			
	GTWII3920	B2	2010	6,440		20	12
		UB		6,820			
	GTWII3930	B2	3010	9,730		10	18
		UB		10,270			
	GTWII3940	B2	4020	12,900		10	24
		UB		13,640			
木ネジ無							

色: B2 シルバー UB アーバンブラウン 穴サイズ: 下穴4.4φ皿7φ

パルフラットレール アルミ GTTII33・36型 (上部用) ※施工費別途



型状	品番	色	長さ (mm)	定価 (本)	バーコード	入数 (本)	穴数
 木ネジ無	GTTII3320	B2	2010	-	-	-	-
		UB		-	-		
	GTTII3330	B2	3010	12,900		10	18
		UB		13,800			
	GTTII3340	B2	4020	17,150		10	24
		UB		18,310			
 木ネジ無	GTTII3620	B2	2010	-	-	-	-
		UB		-	-		
	GTTII3630	B2	3010	13,520		10	18
		UB		14,380			
	GTTII3640	B2	4020	18,080		10	24
		UB		19,180			

パルフラットレール 部品

※施工費別途

型状	品番	色	定価 (個)	小箱	1甲入数	バーコード	備考
 ネジ付	GT2	BA WH	770	1×100	100	BA WH	上部 前後調整ガイド スチールコースレット 3.8×41×1
 ネジ無	GT2ST	BA	500	1×100	100		GT2用ブレーキ
 ネジ無	GT2-CST1	B2 BK	650	1×100	800	B2 BK	GT2用中間 ストッパー

色: B2 シルバー UB アーバンブラウン BA ブラウンアンバー WH ホワイト BK ブラック 穴サイズ: 下穴4.4φ皿7φ

パルフラットレール アウトセット下荷重引戸システム (前後調整式)

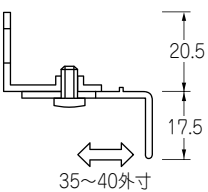
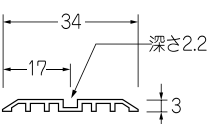
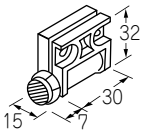
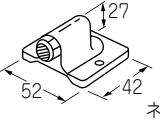
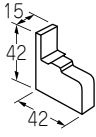
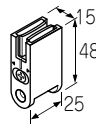
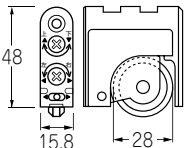
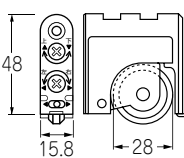
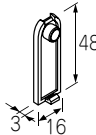
形状	品番	色	長さ (mm)	定価 (単位)	バーコード	入数 (単位)	穴数	備考
	上部レールセット WFXU21B	B2	2100	14,800/セット		1セット	-	セット内容 ・上部レール 1セット ・上部ストッパー キャップ (左右)
	上部レールセット WFXU21UB	UB		15,700/セット				
	WFXU21B-R	B2	2100	11,400/本		1本	-	レールのみ
	WFXU21UB-R	UB		12,100/本				
	下部レールセット WFXK21B	B2	2010	5,600/セット		1セット	12	セット内容 ・下部レール (AYS17)1本 ・下部ストッパー 2ヶ
	下部レールセット WFXK21UB	UB		5,800/セット				
	WFXK21B-R	B2	2010	2,060/本		1本	12	レールのみ
	WFXK21UB-R	UB		2,200/本				
	WFJS1	BA WH		1,400/個		1×50	-	上部 ストッパー 2本
	WFKS1	BA WH		1,900/個		1×50	-	下部 ストッパー 2本 Ⓞトラス 3.5×20
	WFC1	BA WH		1,100/セット (550×2)		1セット×50	-	キャップ 左・右 1セット
	GT2	BA WH		770/個		1×100	-	上部調整型 ガイド コースレット 1本 3.8×41
	CYRT28-2D-16	LB MB BA		1,520/個		1×100	-	前後上下 調整式 スチール フィニッシュ 3.8×60 1本
								GB (L付の場合は 上記プラス スチール A皿張タック 3×16 1本)
	CYRT28-2D-16L	LB MB BA		1,520/個		1×100	-	
	CP16	LB MB BA WH		110/個		1×100	-	2D-16用 キャップ

色: B2 シルバー UB アーバンブラウン LB ライトブラウン MB ミディアムブラウン BA ブラウンアンバー
WH ホワイト

パルレール AX型

形状	品番	色	長さ (mm)	定価 (本)	バーコード	入数 (本)	穴数
 <p>掘込寸法：21×3</p>	AXA2220	B2	2010	1,200		100	無
		UB		1,340			
	AXA2230	B2	3010	1,820		50	無
		UB		2,010			
	AXA2240	B2	4020	2,420		50	無
		UB		2,660			
 <p>掘込寸法：18×3</p>	AXA7220	B2	2010	1,250		100	無
		UB		1,350			
	AXA7230	B2	3010	1,860		50	無
		UB		2,030			
	AXA7240	B2	4020	2,490		50	無
		UB		2,680			
<p>木ネジ無 参考/SUS皿ネジ 2.7×16φ</p>							

パルレール AA型

形状	品番	色	長さ (mm)	定価 (本)	バーコード	入数 (本)	穴数
	AAS1520	B2	2010	2,130		60	12
		UB		2,310			
	AAS1530	B2	3010	3,220		40	18
		UB		3,510			
	AAS1540	B2	4020	4,210		30	24
		UB		4,600			
	AAW3320	B2	2010	3,350		30	12
		UB		3,720			
	AAW3330	B2	3010	5,020		20	18
		UB		5,590			
	AAW3340	B2	4020	6,600		15	24
		UB		7,390			
<p>木ネジ無 参考/SUS皿ネジ 2.7×16φ</p>							

色: B2 シルバー UB アーバンブラウン

パルフラットレール 真鍮 TB12型

※戸車別
※施工費別途



形状	品番	色	長さ (mm)	定価 (本)	バーコード	入数 (本)	備考
<p>掘込寸法：12×12</p>	TB1218	真鍮	1830	11,100		20	
	TB1227	真鍮	2740	16,700		10	
	TB1236	真鍮	3660	22,200		10	
	TB1220	真鍮	2010	11,100		20	
	TB1230	真鍮	3010	16,700		10	
	TB1240	真鍮	4020	22,200		10	

パルフラットレール 真鍮 TB7型

※戸車別
※施工費別途

形状	品番	色	長さ (mm)	定価 (本)	バーコード	入数 (本)	備考
<p>掘込寸法：12×7</p>	TB718	真鍮	1830	-		-	
	TB727	真鍮	2740	-		-	
	TB736	真鍮	3660	-		-	
	TB720	真鍮	2010	8,500		20	
	TB730	真鍮	3010	12,700		10	
	TB740	真鍮	4020	16,800		10	

パルフラットレール 真鍮 TB9型

※戸車別
※施工費別途

形状	品番	色	長さ (mm)	定価 (本)	バーコード	入数 (本)	備考
<p>掘込寸法：9×9</p>	TB918	真鍮	1830	7,400		20	
	TB927	真鍮	2740	11,100		10	
	TB936	真鍮	3660	14,800		10	
	TB920	真鍮	2010	7,400		20	
	TB930	真鍮	3010	11,100		10	
	TB940	真鍮	4020	14,800		10	

パルフラットレール 真鍮 DTB12型

※戸車別
※施工費別途



型状	品番	色	長さ (mm)	定価 (本)	バーコード	入数 (本)	備考
<p>掘込寸法: 12×12</p>	DTB1218	真鍮	1830	12,700		20	
	DTB1227	真鍮	2740	18,900		10	
	DTB1236	真鍮	3660	25,200		10	
	DTB1220	真鍮	2010	12,700		20	
	DTB1230	真鍮	3010	18,900		10	
	DTB1240	真鍮	4020	25,200		10	

パルフラットレール 真鍮 DTB9型

※戸車別
※施工費別途

型状	品番	色	長さ (mm)	定価 (本)	バーコード	入数 (本)	備考
<p>掘込寸法: 9×9</p>	DTB918	真鍮	1830	8,600		20	
	DTB927	真鍮	2740	12,900		10	
	DTB936	真鍮	3660	17,200		10	
	DTB920	真鍮	2010	8,600		20	
	DTB930	真鍮	3010	12,900		10	
	DTB940	真鍮	4020	17,200		10	

パルフラットレール 真鍮 DTB65型 (旧6型)

※戸車別
※施工費別途

型状	品番	色	長さ (mm)	定価 (本)	バーコード	入数 (本)	備考
<p>掘込寸法: 9×6.5</p>	DTB6518	真鍮	1830	7,300		20	
	DTB6527	真鍮	2740	10,900		10	
	DTB6536	真鍮	3660	14,500		10	
	DTB6520	真鍮	2010	7,300		20	
	DTB6530	真鍮	3010	10,900		10	
	DTB6540	真鍮	4020	14,500		10	

パルフラットレール 真鍮 UB12型

※戸車別
※施工費別途



形状	品番	色	長さ (mm)	定価 (本)	バーコード	入数 (本)	備考
<p>掘込寸法：12×12</p>	UB1218	真鍮	1830	11,500		20	
	UB1227	真鍮	2740	17,200		10	
	UB1236	真鍮	3660	22,900		10	
	UB1220	真鍮	2010	11,500		20	
	UB1230	真鍮	3010	17,200		10	
	UB1240	真鍮	4020	22,900		10	

パルフラットレール 真鍮 UB9型

※戸車別
※施工費別途

形状	品番	色	長さ (mm)	定価 (本)	バーコード	入数 (本)	備考
<p>掘込寸法：9×9</p>	UB918	真鍮	1830	7,800		20	
	UB927	真鍮	2740	11,600		10	
	UB936	真鍮	3660	15,500		10	
	UB920	真鍮	2010	7,800		20	
	UB930	真鍮	3010	11,600		10	
	UB940	真鍮	4020	15,500		10	

パルフラットレール 真鍮 FXB22型

※戸車別
※施工費別途

形状	品番	色	長さ (mm)	定価 (本)	バーコード	入数 (本)	備考
<p>掘込寸法：20×4</p>	FXB2218	真鍮	1830	10,800		10	
	FXB2227	真鍮	2740	16,200		10	
	FXB2236	真鍮	3660	21,500		10	
	FXB2220	真鍮	2010	10,800		10	
	FXB2230	真鍮	3010	16,200		10	
	FXB2240	真鍮	4020	21,500		10	

パルフラットレール 真鍮 DUB12型

※戸車別
※施工費別途



型状	品番	色	長さ (mm)	定価 (本)	バーコード	入数 (本)	備考	
 <p>掘込寸法: 12×12</p>	DUB1218	真鍮	1830	14,500		10		
	DUB1227	真鍮	2740	21,800		10		
	DUB1236	真鍮	3660	29,000		10		
	DUB1220	真鍮	2010	14,500		10		
	DUB1230	真鍮	3010	21,800		10		
	DUB1240	真鍮	4020	29,000		10		

パルフラットレール 真鍮 FRB24型・専用户車 (重量扉用)

※戸車別
※施工費別途

型状	品番	色	長さ (mm)	定価 (本/個)	バーコード	入数 (本/個)	備考	
 <p>掘込寸法: 24×25</p>	FRB2420	真鍮	2010	82,700		1		
		真鍮		165,400				
	戸重100kg~150kg	FRB2440	真鍮	4020	165,400		1	
 <p>戸重100kg~150kg</p>	MBS60 FRB24型 専用户車	布入ベークライト車 ステンレス枠ベアリング入 (木ネジ付)	150	32,160		2×20		

パルフラットレール ビニール VF12型

※戸車別
※施工費別途



形状	品番	色	長さ (mm)	定価 (本)	バーコード	入数 (本)	備考
 <p>掘込寸法：12×12</p>	VF1218	ウス茶	1830	830		50	
	VF1227	ウス茶	2740	1,250		50	
	VF1236	ウス茶	3660	1,660		50	
	VF1220	ウス茶	2010	930		50	
	VF1230	ウス茶	3010	1,380		50	
	VF1240	ウス茶	4020	1,820		50	

パルフラットレール ビニール VF9型

※戸車別
※施工費別途

形状	品番	色	長さ (mm)	定価 (本)	バーコード	入数 (本)	備考
 <p>掘込寸法：9×9</p>	VF918	ウス茶	1830	590		50	
	VF927	ウス茶	2740	890		50	
	VF936	ウス茶	3660	1,170		50	
	VF920	ウス茶	2010	660		50	
	VF930	ウス茶	3010	970		50	
	VF940	ウス茶	4020	1,290		50	

パルフラットレール

形状	品番	色	長さ (mm)	定価 (本)	バーコード	入数 (本)	備考

パルフラットレール ビニール FXV22型

※戸車別
※施工費別途



型状	品番	色	長さ (mm)	定価 (本)	バーコード	入数 (本)	備考
<p>掘込寸法: 20×3.5</p>	FXV2218	ウス茶	1830	720		100	
	FXV2227	ウス茶	2740	1,070		50	
	FXV2236	ウス茶	3660	1,420		50	
	FXV2220	ウス茶	2010	790		100	
	FXV2230	ウス茶	3010	1,180		50	
	FXV2240	ウス茶	4020	1,570		50	

両面テープ付

パルフラットレール ビニール FXV72型

※戸車別
※施工費別途

型状	品番	色	長さ (mm)	定価 (本)	バーコード	入数 (本)	備考
<p>掘込寸法: 17×3.5</p>	FXV7218	ウス茶	1830	760		100	
	FXV7227	ウス茶	2740	1,140		50	
	FXV7236	ウス茶	3660	1,520		50	
	FXV7220	ウス茶	2010	760		100	
	FXV7230	ウス茶	3010	1,140		50	
	FXV7240	ウス茶	4020	1,520		50	

両面テープ付

パルフラットレール ビニール YXV22型

※戸車別
※施工費別途

型状	品番	色	長さ (mm)	定価 (本)	バーコード	入数 (本)	備考
<p>掘込寸法: 20×3.5</p>	YXV2218	ウス茶	1830	800		100	
	YXV2227	ウス茶	2740	1,190		50	
	YXV2236	ウス茶	3660	1,580		50	
	YXV2220	ウス茶	2010	800		100	
	YXV2230	ウス茶	3010	1,190		50	
	YXV2240	ウス茶	4020	1,580		50	

両面テープ付

パルフラットレール ステンレス FRS12型

※戸車別
※施工費別途



形状	品番	色	長さ (mm)	定価 (本)	バーコード	入数 (本)	備考
 <p>掘込寸法: 12×12</p>	FRS1218	SUS	1830	3,870	 4 965938 117779	20	
	FRS1227	SUS	2740	5,800	 4 965938 117786	10	
	FRS1236	SUS	3660	7,720	 4 965938 117793	10	
	FRS1220	SUS	2010	4,260	 4 965938 117809	20	
	FRS1230	SUS	3010	6,400	 4 965938 117816	10	
	FRS1240	SUS	4020	8,500	 4 965938 117823	10	

パルフラットレール ステンレス FRS9型

※戸車別
※施工費別途

形状	品番	色	長さ (mm)	定価 (本)	バーコード	入数 (本)	備考
 <p>掘込寸法: 9×9</p>	FRS918	SUS	1830	2,870	 4 965938 117977	20	
	FRS927	SUS	2740	4,310	 4 965938 117984	10	
	FRS936	SUS	3660	5,740	 4 965938 117991	10	
	FRS920	SUS	2010	3,210	 4 965938 118004	20	
	FRS930	SUS	3010	4,800	 4 965938 118011	10	
	FRS940	SUS	4020	6,400	 4 965938 118028	10	

パルフラットレール

形状	品番	色	長さ (mm)	定価 (本)	バーコード	入数 (本)	備考

パルフラットレール ステンレス DMS12型

※戸車別
※施工費別途



形状	品番	色	長さ (mm)	定価 (本)	バーコード	入数 (本)	備考
<p>掘込寸法：12×12</p>	DMS1218	SUS	1830	4,970		20	
	DMS1227	SUS	2740	7,450		10	
	DMS1236	SUS	3660	9,930		10	
	DMS1220	SUS	2010	5,460		20	
	DMS1230	SUS	3010	8,230		10	
	DMS1240	SUS	4020	10,920		10	

パルフラットレール ステンレス DMS9型

※戸車別
※施工費別途











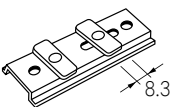

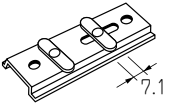

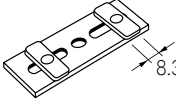
形状	品番	色	長さ (mm)	定価 (本)	バーコード	入数 (本)	備考
<p>掘込寸法：9×9</p>	DMS918	SUS	1830	4,090		20	
	DMS927	SUS	2740	6,130		10	
	DMS936	SUS	3660	8,160		10	
	DMS920	SUS	2010	4,530		20	
	DMS930	SUS	3010	6,790		10	
	DMS940	SUS	4020	9,050		10	

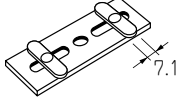
パルフラットレール ステンレス YS12型

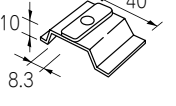
※戸車別
※施工費別途

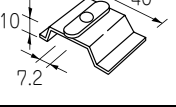
形状	品番	色	長さ (mm)	定価 (本)	バーコード	入数 (本)	備考
<p>掘込寸法：12×12</p>	YS1218	SUS	1830	4,480		20	
	YS1227	SUS	2740	6,740		10	
	YS1236	SUS	3660	8,940		10	
	YS1220	SUS	2010	4,970		20	
	YS1230	SUS	3010	7,450		10	
	YS1240	SUS	4020	9,930		10	

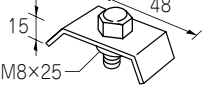
パルフラットレール アンカー

形状	品番	用途	定価 (個)	小箱	バーコード	備考
	W1M 芯×芯33~63 角座	埋込・平付 兼用	490	50		12タイプ用
	W1S 芯×芯33~63 R座	埋込・平付 兼用	490	50		FRS9用
	S1M 芯×芯33~54 角座	平付用 1本・2本 兼用	350	50		12タイプ用
	S1S 芯×芯33~54 R座	平付用 1本・2本 兼用	350	50		FRS9用
	S2M 角座	埋込用 1本用	320	50		12タイプ用
	S2S R座	埋込用 1本用	320	50		FRS9用
	S3	FRB24用 1本用	260	50		FRB24用











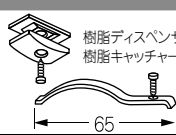

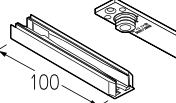
パルフラットレール 部品

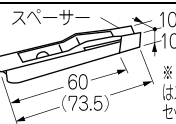
※施工費別途

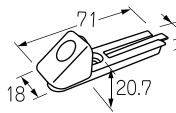
形状	品番	用途・色	定価 (個/本)	小箱	バーコード	備考
	F1M 角座	浮上り防止釘	190	—		12タイプ用
	F1S R座	浮上り防止釘	190	—		FRS9用
	MHG1	掃き出し口 ペーシユ	40	—		薄型除くMタイプ用
 <p>コーナーパーツ AYT36CP</p> <p>木ネジ付 皿ステン 3.1×16×3</p>	AYT36CP	LG	1,400	—		AYT36専用 Y溝B-B断面図 
		UB	1,400	—		
	AMT36CP	LG	1,400	—		AMT36専用 M溝B-B断面図 
		UB	1,400	—		

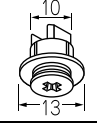
色:LG ライトグレー UB アーバンブラウン

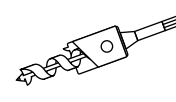
パルフラットレール 部品











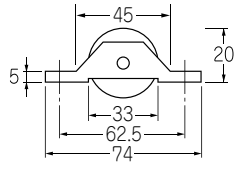

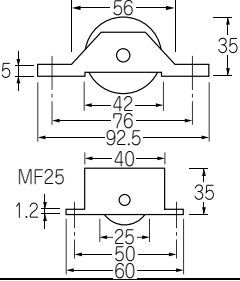

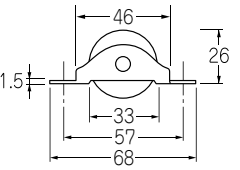

型状	品番	色	定価 (個)	小箱	1甲入数	バーコード	備考
 樹脂ディスペンサー 樹脂キャッチャー 65	SS2 ホネジ付	ナチュラル SUS	廃番	1×100	300	 4 965938 200211	引戸用 セーフストッパー SUS ナベタッピン 3×16×1 SUS Ⅲ タッピン 3×16×1
 100	SS4 ネジ無	-	1,000	1×80	320	 4 965938 200228	引戸用 調整ブレイキ
 スペーサー 10.2(9) 10.2(9) 60 73.5 ※()内数字 はスペーサー セットの場合	SS6 ホネジ付	LG UB	500 セット	2×50 セット	対応レール UA9 DUA9	LG  4 965938 200273 UB  4 965938 200280	1セット(2ヶ) 引戸用 セーフストッパー 鉄ナベタッピン 3×16×1
 71 13 7.7 18 20.7	SS7 ホネジ付	LG UB	520 セット	2×50 セット	対応レール DYA65 DTA65	LB  4 965938 200143 UB  4 965938 200150	1セット(2ヶ) 引戸用 セーフストッパー 鉄ナベタッピン 3×16×2
 10 13	TT1	ナチュラル	200	1×100	2000	 4 965938 200341	襖 上下調整具 受注生産 10,000個 ロット
	TT1D	工具	8,000	1	12	 4 965938 200358	段付ドリル (ストップ付)

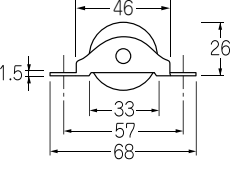
色:MB ミディアムブラウン LG ライトグレイ UB アーバンブラウン BK ブラック

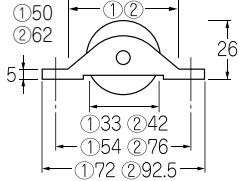
パルフラットレール M(R)タイプ 戸車

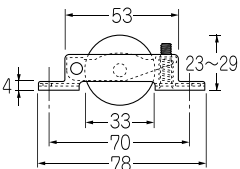
R車  ※施工費別途

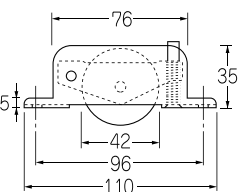









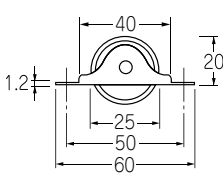

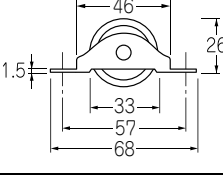

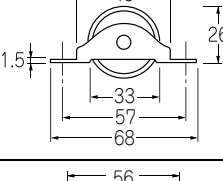
形状	品番	材質	定価 (個)	バーコード	小箱	1甲入数	備考
	MF33	ジュラコン車 鉄枠 ベアリング入 (木ネジ無)	1,230		2×6	240	—
	MFS33	ジュラコン車 ステン枠 ベアリング入 (木ネジ無)	—		2×6	240	—
	MF42	ジュラコン車 鉄枠 ベアリング入 (木ネジ無)	1,590		2×6	120	—
	MFS42	ジュラコン車 ステン枠 ベアリング入 (木ネジ無)	1,920		2×6	120	—
	MF25	ジュラコン車 鉄枠 ベアリング無 (木ネジ無)	800		1×12	300	家具用
	MU133	ジュラコン車 鉄枠 ベアリング無 (木ネジ無)	370		1×20	400	—
	MSU133	ジュラコン車 ステン枠 ベアリング無 (木ネジ無)	—		—	—	—
	KNK33	ジュラコン車 鉄枠 Rベアリング入 (木ネジ無)	560		1×20	400	—
	KSK33	ジュラコン車 ステン枠 Rベアリング入 (木ネジ無)	800		1×20	400	—
	① MBS33(丸)	布入ベークライト車 ステン枠 ベアリング入 (木ネジ入)	5,600		2×6	240	ステン 皿頭木ネジ 3.5×25 2本
	② MBS42(丸)	布入ベークライト車 ステン枠 ベアリング入 (木ネジ入)	8,000		2×6	144	
	GUT133 調整式	ジュラコン車 鉄枠 ベアリング無 (木ネジ無)	800		1×12	120	—
	GKT33 調整式	ジュラコン車 鉄枠 Rベアリング入 (木ネジ無)	1,010		1×12	120	—
							—
	MFT42 調整式	ジュラコン車 鉄枠 ベアリング入 (木ネジ入)	3,600		2×3	60	スチール A皿頭タッピング 3.5×25 2本

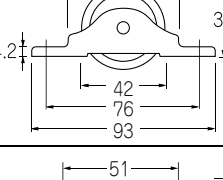
パルフラットレール Vタイプ 戸車

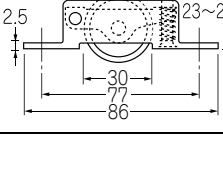
V車  ※施工費別途

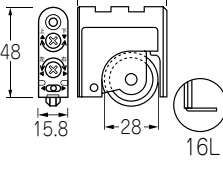
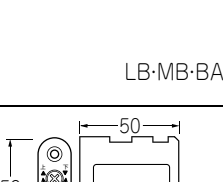
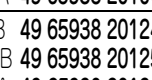

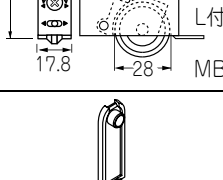
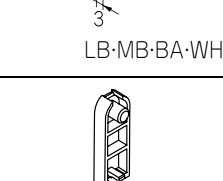
形状	品番	材質	定価 (個)	バーコード	小箱	1甲入数	備考
	VU125	ジュラコン車 鉄枠 ベアリング無 (木ネジ無)	300		1×30	600	—
	VU133	ジュラコン車 鉄枠 ベアリング無 (木ネジ無)	350		1×20	400	—
	VSK33	ジュラコン車 ステン枠 Rベアリング入 (木ネジ無)	830		1×20	400	—
	VS42	ジュラコン車 ステン枠 ベアリング入 (木ネジ無)	1,300		1×12	120	—
	LVNRT30	ジュラコン車 鉄枠 Rベアリング入 (木ネジ無)	690		1×20	200	調整式
	LVSRT30	ジュラコン車 ステン枠 Rベアリング入 (木ネジ無)	1,180		1×20	200	調整式
	CVRT28-2D-16	ジュラコン車 樹脂枠 Rベアリング入 (木ネジ入)	1,520	LB 49 65938 200990 MB 49 65938 201003 BA 49 65938 201010	1×100	300	前後上下 調整式
	CVRT28-2D-16L	ジュラコン車 樹脂枠 Rベアリング入 (木ネジ入)	1,520	LB 49 65938 201218 MB 49 65938 201225 BA 49 65938 201232	1×100	300	スチール フィニッシュビス 3.8×60 1本
	CVT28-2D-16	ジュラコン車 樹脂枠 ベアリング入 (木ネジ入)	1,580	LB 49 65938 201027 MB 49 65938 201034 BA 49 65938 201041	1×100	300	GB
	CVT28-2D-16L	ジュラコン車 樹脂枠 ベアリング入 (木ネジ入)	1,580	LB 49 65938 201249 MB 49 65938 201256 BA 49 65938 201263	1×100	300	(L付の場合は) 上記プラス スチール A皿頭タッピン 3×16 1本
	CVRT28-2D-18L	ジュラコン車 樹脂枠 Rベアリング入 (木ネジ入)	1,520		1×100	300	
	CVT28-2D-18L	ジュラコン車 樹脂枠 ベアリング入 (木ネジ入)	1,580		1×100	300	
	CP16	樹脂製	110	LB 49 65938 201072 MB 49 65938 201089 BA 49 65938 201096 WH 49 65938 201102	1×100	1000	2D-16用 キャップ 25-2D除く
	LB-MB-BA-WH						
	CP18	樹脂製	130	LB 49 65938 201119 MB 49 65938 201126 BA 49 65938 201133 WH 49 65938 201140 G 49 65938 201157	1×100	1000	2D-18用 キャップ
	LB-MB-BA-WH-G						

色:LB ライトブラウン MB ミディアムブラウン BA ブラウンアンバー WH ホワイト G グレイ

パルフラットレール Vタイプ 戸車

V車  ※施工費別途



形状	品番	材質	定価 (個)	バーコード	小箱	1甲入数	備考
	CVUT25-2D-16	ジュラコン車 樹脂枠 ベアリング無 (木ネジ入)	1,250		1×100	300	木口調整式 前後上下
	CVRT25-2D-16	ジュラコン車 樹脂枠 Rベアリング入 (木ネジ入)	1,360		1×100	300	スチール フィニッシュビス 3.8×60 1本 ユニクロ
	SP16	樹脂製	210		1×100	1000	GT3 25-2D-16用 26-2D-16用 スパーサー
	CVT28II-2D-16	ジュラコン車 樹脂枠 ベアリング入 (木ネジ入)	800		1×20	200	木口調整式 前後上下
							スチール フィニッシュビス 3.8×60 1本 ユニクロ
	CP16	樹脂製	110	LB 49 65938 201072 MB 49 65938 201089 BA 49 65938 201096 WH 49 65938 201102	1×100	1000	2D-16用 キャップ 25-2D除く

パルフラットレール Yタイプ ガイド車

Y車  ※施工費別途

形状	品番	材質	定価 (個)	バーコード	小箱	1甲入数	備考
	GT1	ジュラコン車 樹脂枠 ベアリング入 (木ネジ入)	1,000	LB  MB 	1×100	300	上部・下部 前後調整ガイド 鉄フィニッシュビス 3.8×60×1
	GT3	ジュラコン車 樹脂枠 ベアリング無 (木ネジ入)	1,080		1×100	300	上部・下部 前後調整ガイド 鉄フィニッシュビス 3.8×60×1
	GT5	ジュラコン車 樹脂枠 ベアリング無 (木ネジ入)	820		1×50	200	上部・下部 調整ガイド 鉄フィニッシュビス 3.8×60×1
	L-5	PC(木ネジ入)	150 セット(2ヶ)		フリー	フリー	GT5用調整部材 ポリカー A皿タッピン 3×16×2

色:LB ライトブラウン MB ミディアムブラウン BA ブラウンアンバー BK ブラック

パルフラットレール V・Y・T 兼用タイプ戸車









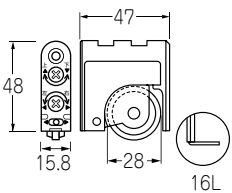
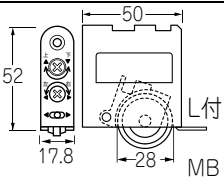

Y車 YA車

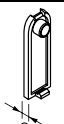
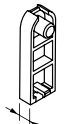
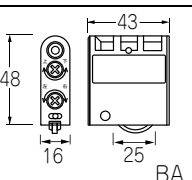

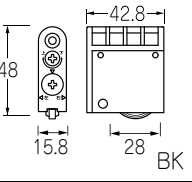
※施工費別途

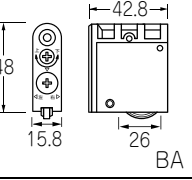

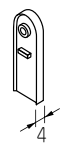
形状	品番	材質	定価 (個)	バーコード	小箱	1甲入数	備考
	① YU130	ジュラコン車 鉄枠 ベアリング無 (木ネジ無)	320		1×20	400	
	① YSU130	ジュラコン車 ステン枠 ベアリング無 (木ネジ無)	—		1×20	400	—
	① YND30	ジュラコン車 鉄枠 DUベアリング入 (木ネジ無)	590		1×20	400	
	① YSD30	ジュラコン車 ステン枠 DUベアリング入 (木ネジ無)	790		1×20	400	
	② YNK33	ジュラコン車 鉄枠 Rベアリング入 (木ネジ無)	530		1×20	400	
	② YSK33	ジュラコン車 ステン枠 Rベアリング入 (木ネジ無)	790		1×20	400	
	② YSC33	ジュラコン車 ステン枠 ベアリング入 (木ネジ無)	990		1×20	400	
	① YS33	ジュラコン車 ステン枠 ベアリング入 (木ネジ無)	1,000		2×6	240	
	④ YS42	ジュラコン車 ステン枠 ベアリング入 (木ネジ無)	1,300		2×6	120	
	③ YBS33	布入ベークライト車ステン枠 ベアリング入 (木ネジ入)	7,170		2×6	240	
	② YBS42	布入ベークライト車ステン枠 ベアリング入 (木ネジ入)	8,000		1×12	120	ステン 皿頭木ネジ 3.5×25 2本
	YGUT130	ジュラコン車 鉄枠 ベアリングナシ (木ネジ無)	760		1×12	120	調整式
	YGDT30	ジュラコン車 鉄枠 DUベアリング入 (木ネジ無)	1,030		1×12	120	調整式
	LYSRT30	ジュラコン車 ステン枠 Rベアリング入 (木ネジ無)	1,160		1×12	120	調整式
	YDST33	ジュラコン車 ステン枠 ベアリング入 (木ネジ無)	1,190		1×20	240	調整式

形状	品番	材質	定価 (個)	バーコード	小箱	1甲入数	備考
	CYRT28-2D-16	ジュラコン車 樹脂枠 Rベアリング入 (木ネジ入)	1,520	LB 49 65938 201546 MB 49 65938 201553 BA 49 65938 201560	1×100	300	前後上下調整式
	CYRT28-2D-16L	ジュラコン車 樹脂枠 Rベアリング入 (木ネジ入)	1,520	LB 49 65938 131218 MB 49 65938 131225 BA 49 65938 131232	1×100	300	スチール フィニッシュビス 3.8×60 1本
	CYT28-2D-16	ジュラコン車 樹脂枠 ベアリング入 (木ネジ入)	1,580	LB 49 65938 201577 MB 49 65938 201584 BA 49 65938 201591	1×100	300	GB (L付の場合は 上記プラス)
	CYT28-2D-16L	ジュラコン車 樹脂枠 ベアリング入 (木ネジ入)	1,580	LB 49 65938 203113 MB 49 65938 203120 BA 49 65938 203137	1×100	300	スチール A皿頭タッピン 3×16 1本
	CYT28-2D-16-47	ジュラコン車 樹脂枠 ベアリング入 (木ネジ入)	1,430	LB 49 65938 203144 MB 49 65938 203151 BA 49 65938 203168	1×100	300	
	CYT28-2D-16-47L	ジュラコン車 樹脂枠 ベアリング入 (木ネジ入)	1,430	LB 49 65938 203175 MB 49 65938 203182 BA 49 65938 203199	1×100	300	
LB-MB-BA							
	CYRT28-2D-18L	ジュラコン車 樹脂枠 Rベアリング入 (木ネジ入)	1,520		1×100	300	
	CYT28-2D-18L	ジュラコン車 樹脂枠 ベアリング入 (木ネジ入)	1,580		1×100	300	
	CP16	樹脂製	110	LB 49 65938 201072 MB 49 65938 201089 BA 49 65938 201096 WH 49 65938 201102	1×100	1000	2D-16用 キャップ 25-2D除く
	LB-MB-BA-WH						
	CP18	樹脂製	130	LB 49 65938 201119 MB 49 65938 201126 BA 49 65938 201133 WH 49 65938 201140 G 49 65938 201157	1×100	1000	2D-18用 キャップ
	LB-MB-BA-WH-G						
	CYUT25-2D-16	ジュラコン車 樹脂枠 ベアリング無 (木ネジ入)	1,250		1×100	300	木口調整式 前後上下
	CYRT25-2D-16	ジュラコン車 樹脂枠 Rベアリング入 (木ネジ入)	1,360		1×100	300	スチール フィニッシュビス 3.8×60 1本 ユニクロ
	CYT28II-2D-16	ジュラコン車 樹脂枠 ベアリング入 (木ネジ入)	800		1×20	200	
							
	CYT26-2D-16	ジュラコン車 樹脂枠 ベアリング入 (木ネジ入)	1,480		1×100	300	
							
	SP16	樹脂製	210		1×100	1000	GT3 25-2D-16用 26-2D-16用 スペーサー
	BA						

色:LB ライトブラウン MB ミディアムブラウン BA ブラウンアンバー WH ホワイト BK ブラック G グレイ :長住協認定品

パルフラットレール 精密防音R・V・YAタイプ戸車

R車 V車 YA車



※施工費別途



型状	品番	材質	定価 (個)	バーコード	小箱	1甲入数	備考
 	NV33AB-R -V -YA	ジュラコン車 ステン枠 ³⁰ ペアリング入 (木ネジ無) 高さ調整式	1,550		1×20	240	
 	NV33B-R -V -YA	ジュラコン車 ステン枠 ³⁰ ペアリング入 (木ネジ無)	850		1×20	400	
	NV33N-R -V -YA	ジュラコン車 ステン枠 ³⁰ ペアリング無 (木ネジ無)	500		1×20	400	
 	NV42B-R -V -YA	ジュラコン車 ステン枠 ⁵⁰ ペアリング入 (木ネジ無)	2,750		1×12	240	

ハイスペックレール アルミ HSR20F型

※戸車別
※施工費別途



形状	品番	色	長さ (mm)	定価 (本)	バーコード	入数 (本)	備考	
<p>掘込寸法: 21×2.5</p>	HSR2018F	B2	1830	1,620		30		
		UB		1,770				
		PG		—				
	HSR2027F	B2	2740	2,440		30		
		UB		2,650				
		PG		—				
	HSR2036F	B2	3660	3,200		30		
		UB		3,530				
		PG		—				

ハイスペックレール アルミ HSR36S2型 巾36mm

※木ネジ付
※戸車別
※施工費別途

形状	品番	色	長さ (mm)	定価 (本)	バーコード	入数 (本)	備考	
	HSR3618S2	B2	1830	3,320		20		
		UB		3,520				
		PG		—				
	HSR3627S2	B2	2740	4,900		10		
		UB		5,180				
		PG		—				
	HSR3636S2	B2	3660	6,530		10		
		UB		6,920				
		PG		—				

木ネジ付
皿ステン 2.7×16 Bt1

色: B2 シルバー UB アーバンブラウン PG 苛性ゴールド

ハイスペックレール アルミ HSR75W2型 巾75mm

※戸車別
※施工費別途



型状	品番	色	長さ (mm)	定価 (本)	バーコード	入数 (本)	備考
 <p>※C寸法 芯×芯33~45mm 使用可能です。 HSRS2 + HSRW2 の3連にも可能です</p> <p>木ネジ付 皿ステン 2.7×16 Bt1</p>	HSR7518W2	B2	1830	6,040		20	
		UB		6,550			
		PG		—			
	HSR7527W2	B2	2740	8,990		10	
		UB		9,770			
		PG		—			
	HSR7536W2	B2	3660	11,980		10	
		UB		13,020			
		PG		—			

ハイスペックレール 戸車

HS車  ※施工費別途

型状	品番	材質	定価 (個)	バーコード	小箱	1甲入数	備考	
	NHS33B	ジュラコン車 ベアリング入	ステン枠 (木ネジ無)	870		1×20	400	
	NHS33N	ジュラコン車 ベアリング無	ステン枠 (木ネジ無)	700		1×20	400	
	NHS33AB	ジュラコン車 ベアリング入	ステン枠 (木ネジ無) 高さ調整式	1,550		1×20	240	

色: B2 シルバー UB アーバンブラウン PG 苛性ゴールド

パルレール ステンレス・部品

※戸車別
※施工費別途



形状	品番	定尺 (mm)	定価 (本)	定尺 (mm)	定価 (本) (個)	材質	入数 (束)	バーコード	単位	備考
	B3	1700	1,390	1820	1,440	SUS304	50		本	バラ可
		2610	2,120	2730	2,170		50			
		3515	2,810	3640	2,860		50			
	B4	—	—	1820	1,590	SUS304	50		本	バラ可
		—	—	2730	2,370		50			
		—	—	3640	3,170		50			
	A3	—	—	—	—	SUS304	—		本	バラ可
		—	—	3640	22,560		20			
		—	—	—	—		—			
	8角	—	—	2000	10,820	SUS304	10	受注生産	本	バラ可
		—	—	3000	20,500		10			
		—	—	4000	21,630		10			
	9角	—	—	2000	13,500	SUS304	10	受注生産	本	バラ可
		—	—	3000	25,650		10			
		—	—	4000	26,990		10			
	VSM12	—	—	2010	24,520	SUS304	10		本	10~20本 常時在庫
		—	—	3010	36,780		10			
		—	—	4020	49,030		10			
	YSM12	—	—	2000	46,460	SUS304	10		本	10~20本 常時在庫
		—	—	3000	92,910		10			
		—	—	4000	92,910		10			
	実用型	—	—	1820	3,700	SUS304	20		本	実用埋込 足付
		—	—	2730	5,520		20			
		—	—	3640	7,380		20			
	P4	1700	2,870	1820	3,040	SUS304	20		本	新型埋込 足別売
		2610	4,350	2730	4,570		20			
		3515	5,850	3640	6,060		20			

形状	品番	入数	定価	形状	品番	入数	定価
	SUA1	バラ可	100個入		SUA2	バラ可	100個入
	P4埋込足鉄	ボルトナット付き	バラ可		100個入	P4埋込足鉄	ボルトナット付き
			90				80

※埋込施工例251頁参照

※穴付
※戸車別
※施工費別途

パルステン玄関用レール GHS・GHW型(直付) t=1.0 HL・SPV

形状	品番	長さ (mm)	定価 (本)	在庫	条件	入数 (本)	穴数	備考
	GHS20 (IBGH1720)	2000	7,300	○	1本物	10	6	φ4.5%バカ穴
	GHS30 (IBGH1730)	3000	10,900	○	1本物	10	9	
	GHS40 (IBGH1740)	4000	14,550	○	1本物	10	12	
	GHW20 (IBGH4120)	2000	15,200	○	1本物	10	6	
	GHW30 (IBGH4130)	3000	22,750	○	1本物	10	9	
	GHW40 (IBGH4140)	4000	30,350	○	1本物	10	12	

○印は在庫品

パルレール 鉄・アルミ

※戸車別
※施工費別途



形状	品番	定尺 (mm)	定価 (本)	定尺 (mm)	定価 (本) (個)	材質	入数 (束)	バーコード	単位	備考
	330	1700	1,930	1820	2,040	鉄 亜鉛メッキ	50		本	シルバーレール
		2600	2,920	2730	3,030		50			バラ可
		3515	3,970	3640	4,090		50			
	410	1700	1,910	1820	2,010	鉄 亜鉛メッキ	50		本	シルバーレール
		2600	2,880	2730	2,990		50			バラ可
		3515	3,910	3640	4,020		50			
	A4	—	—	1820	4,670	鉄 亜鉛メッキ	25		本	シルバーレール
		—	—	2730	7,010		25			バラ可
		—	—	3640	9,340		25			
	#3	1700	1,250	1820	1,300	鉄 亜鉛メッキ	100		本	実用レール
		2600	1,430	2730	—		50			バラ可
		3510	—	3640	—		50			
	B3	1700	—	1820	1,500	アルミ	50		本	アルミニウムレール
		2600	—	2730	2,290		50			バラ可
		3515	—	3640	2,970		50			

パルレール 真鍮

※戸車別
※施工費別途

形状	品番	定尺 (mm)	定価 (本)	定尺 (mm)	定価 (本)	材質	入数 (束)	バーコード	単位	備考
	C3	1670	2,710	1820	2,870	真鍮	50		本	
		2575	—	2730	4,290		50			バラ可
		3485	—	3640	5,710		50			
	B3	1670	2,950	1820	3,180	真鍮	50		本	
		2575	4,540	2730	4,750		50			バラ可
		3485	6,030	3640	6,340		50			
	B4	1670	4,440	1820	4,750	真鍮	50		本	
		2575	6,920	2730	7,130		50			バラ可
		3485	9,190	3640	9,500		25			
	A3	—	—	1820	8,010	真鍮	50		本	
		—	—	2730	12,030		25			バラ可
		—	—	3640	16,000		25			
	A4	—	—	1820	11,010	真鍮	20		本	
		—	—	2730	16,550		10			バラ可
		—	—	3640	22,000		10			
	A5	—	—	1820	18,620	真鍮	10		本	
		—	—	2730	27,940		5			バラ可
		—	—	3640	37,200		5			
	MH3	—	—	2000	11,900	真鍮	10		本	
		—	—	3000	17,700		5			バラ可
		—	—	4000	23,700		5			
	MH4	—	—	2000	17,700	真鍮	10		本	
		—	—	3000	26,600		5			バラ可
		—	—	4000	35,400		5			
	MHJ	—	470	—	—	SUS304	10		本	
		—	—	—	—		—			バラ可
		—	—	—	—		—			

パルレール 真鍮

※戸車別
※施工費別途



形状	品番	定尺 (mm)	定価 (本)	定尺 (mm)	定価 (本)	材質	入数 (束)	バーコード	単位	備考
	8角	—	—	2000	12,500	真鍮	10	受注生産	本	 バラ可
		—	—	3000	23,800		10			
		—	—	4000	24,900		5			
	9角	—	—	2000	15,500	真鍮	10	受注生産	本	 バラ可
		—	—	3000	29,600		10			
		—	—	4000	30,900		5			
	P4	1670	8,500	1820	9,200	真鍮	20		本	埋込みレール
		2575	13,000	2730	13,700		10			
		3485	17,500	3640	18,200		10			
	N4	—	—	1820	13,600	真鍮	20		本	埋込みレール
		—	—	2730	20,400		10			
		—	—	3640	27,100		10			
	MT4	—	—	2000	27,700	真鍮	10		本	埋込みレール バラ可
		—	—	3000	41,000		10			
		—	—	4000	55,300		10			

パルレール Y・Vタイプ 重量戸車 ※施工費別途

形状	品番	材質	定価 (個)	バーコード	小箱	1甲入数	備考
	YNM42	MCナイロン車鉄枠 ベアリング入 (木ネジ無)	6,030		1×4	—	—
	YSM50	MCナイロン車ステン枠 ベアリング入 (木ネジ無)	7,920		1×4	—	—
	YTSM42 調整式	MCナイロン車ステン枠 ベアリング入 (木ネジ無)	13,180		1×4	—	—
	YTSM50 調整式	MCナイロン車ステン枠 ベアリング入 (木ネジ無)	15,590		1×4	—	—
	VTSM42 調整式	MCナイロン車ステン枠 ベアリング入 (木ネジ無)	9,570		1×4	—	—
	VTSS42 調整式	ステン車 ステン枠 ベアリング入 (木ネジ無)	10,070		1×4	—	—
	VTSM50 調整式	MCナイロン車ステン枠 ベアリング入 (木ネジ無)	12,210		1×4	—	—
	VTSS50 調整式	ステン車 ステン枠 ベアリング入 (木ネジ無)	12,490		1×4	—	—

パルレール O・Hタイプ戸車

形状	品番	材質	定価 (個)	バーコード	小箱	1甲入数	備考
	① ONE30	EVA車 鉄枠 ベアリング無 (木ネジ無)	330		1×20	600	R3
	② ONE36	EVA車 鉄枠 ベアリング無 (木ネジ無)	470		1×20	400	R4
	① OSB30	真鍮車 ステン枠 ベアリング入 (木ネジ無)	4,620		1×12	360	R3.5
	② OSB35	真鍮車 ステン枠 ベアリング入 (木ネジ無)	5,610		1×12	240	R3.5
	③ OSB40	真鍮車 ステン枠 ベアリング入 (木ネジ無)	12,980		1×8	—	R4
	① OSS30	ステン車 ステン枠 ベアリング入 (木ネジ入)	2,110		2×6	120	R3.5
	② OSS35	ステン車 ステン枠 ベアリング入 (木ネジ入)	2,600		2×6	120	R4
	③ OSS42	ステン車 ステン枠 ベアリング入 (木ネジ入)	3,590		2×6	120	R4.5
	OTSP35	POM車 ステン枠 ベアリング入 (木ネジ入)	3,250		1×10	200	木口調整式 R4
	OTSS35	ステン車 ステン枠 ベアリング入 (木ネジ入)	3,600		1×10	200	木口調整式 R4
	OTSM42	MCナイロン車 ステン枠 ベアリング入 (木ネジ無)	9,600		1×4	—	木口調整式 R4
	OTSS42	ステン車 ステン枠 ベアリング入 (木ネジ無)	10,150		1×4	—	木口調整式 R4.5
	OTSM50	MCナイロン車 ステン枠 ベアリング入 (木ネジ無)	12,760		1×4	—	木口調整式 R5
	① HSSB30	真鍮車 ステン枠 ベアリング入 (木ネジ無)	4,560		1×12	360	袖付平車
	② HSSB35	真鍮車 ステン枠 ベアリング入 (木ネジ無)	5,560		1×12	240	袖付平車
	HSSB50	真鍮車 ステン枠 ベアリング入 (木ネジ無)	20,130		1×4	—	袖付平車
	① HSSS30	ステン車 ステン枠 ベアリング入 (木ネジ入)	2,000		2×6	120	袖付平車
	② HSSS35	ステン車 ステン枠 ベアリング入 (木ネジ入)	2,560		2×6	120	袖付平車
	HSSS42	ステン車 ステン枠 ベアリング入 (木ネジ無)	5,390		1×4	120	袖付平車
	① HSSP30	POM車 ステン枠 ベアリング入 (木ネジ無)	1,170		1×12	240	袖付平車
	③ HSSP35	POM車 ステン枠 ベアリング入 (木ネジ無)	1,520		1×12	240	袖付平車

パルステン敷居レール VSC型(コンクリート用) t=1.0(1.2) HL・SPV

※戸車別
※施工費別途

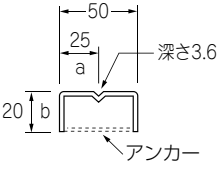

形状	品番	摘要	長さ (mm)	定価 (本)	バーコード	在庫	入数 (本)	アンカー 数	
 <p>標準 t=1.0HL・SPV</p> <p>別注可 7~10</p> <p>最小寸法 (t=1.0)</p> <p>a : 3000以下 — 16% 3001 — 17% 4000</p> <p>b : 2000以下 — 7% 2001 — 8% 4000</p> <p>※t=1.2HL・SPVは別注品として少し条件変更の上お受けします。</p>	VS518C	1本物	1820	16,000		○	12	5	
	VS527C	1本物	2730	24,000		○	6	7	
	VS536C	1本物	3640	37,400		○	6	9	
	VS520C	1本物	2000	16,000		○	12	5	
	VS530C	1本物	3000	24,000		○	6	7	
	VS540C	1本物	4000	37,400		○	6	9	

パルステン敷居レール VSM型(木製用) t=1.0(1.2) HL・SPV

※戸車別
※施工費別途

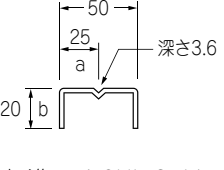
形状	品番	摘要	長さ (mm)	定価 (本)	バーコード	在庫	入数 (本)	穴数	
 <p>標準 t=1.0HL・SPV</p> <p>別注可 7~10</p> <p>最小寸法 (t=1.0)</p> <p>a : 3000以下 — 16% 3001 — 17% 4000</p> <p>b : 2000以下 — 7% 2001 — 8% 4000</p> <p>※別途穴明可 ※t=1.2HL・SPVは別注品として少し条件変更の上お受けします。</p>	VS518M	1本物	1820	16,000		○	12	無	
	VS527M	1本物	2730	24,000		○	6	無	
	VS536M	1本物	3640	37,400		○	6	無	
	VS520M	1本物	2000	16,000		○	12	無	
	VS530M	1本物	3000	24,000		○	6	無	
	VS540M	1本物	4000	37,400		○	6	無	

○印は在庫品

パルステン敷居レール **VWC型(コンクリート用) t=1.0(1.2) HL・SPV**

※戸車別
※施工費別途



形状	品番	摘要	長さ (mm)	定価 (本)	バーコード	在庫	入数 (本)	アンカー 数	
 <p>標準 t=1.0HL・SPV</p> <p>別注可 7~10</p> <p>最小寸法 (t=1.0)</p> <p>a : 3000以下 — 16% 3001 } — 17% 4000</p> <p>b : 2000以下 — 7% 2001 } — 8% 4000</p> <p>c : 4000以下 — 33%</p> <p>※t=1.2HL・SPVは別注品として少し条件変更の上お受けします。</p>	VW1018C	1本物	1820	22,200		○	6	5	
	VW1027C	1本物	2730	33,300		○	6	7	
	VW1036C	1本物	3640	50,000		○	4	9	
	VW1020C	1本物	2000	22,200		○	6	5	
	VW1030C	1本物	3000	33,300		○	6	7	
	VW1040C	1本物	4000	50,000		○	4	9	

パルステン敷居レール **VWM型(木製用) t=1.0(1.2) HL・SPV**

※戸車別
※施工費別途

形状	品番	摘要	長さ (mm)	定価 (本)	バーコード	在庫	入数 (本)	穴数	
 <p>標準 t=1.0HL・SPV</p> <p>別注可 7~10</p> <p>最小寸法 (t=1.0)</p> <p>a : 3000以下 — 16% 3001 } — 17% 4000</p> <p>b : 2000以下 — 7% 2001 } — 8% 4000</p> <p>c : 4000以下 — 33%</p> <p>※別途穴明可 ※t=1.2HL・SPVは別注品として少し条件変更の上お受けします。</p>	VW1018M	1本物	1820	22,200		○	6	無	
	VW1027M	1本物	2730	33,300		○	6	無	
	VW1036M	1本物	3640	50,000		○	4	無	
	VW1020M	1本物	2000	22,200		○	6	無	
	VW1030M	1本物	3000	33,300		○	6	無	
	VW1040M	1本物	4000	50,000		○	4	無	

○印は在庫品

パルステン敷居レール VSC型(コンクリート用) t=1.0(1.2) HL・SPV

※戸車別
※施工費別途



形状	品番	摘要	長さ (mm)	定価 (本)	バーコード	在庫	入数 (本)	アンカー 数	
 <p>標準 t=1.0HL・SPV</p> <p>別注可 7~10</p> <p>最小寸法 (t=1.0)</p> <p>a : 3000以下 — 16% 3001 — 17% 4000</p> <p>b : 2000以下 — 7% 2001 — 8% 4000</p> <p>※t=1.2HL・SPVは別注品として少し条件変更の上お受けします。</p>	VS1018C	1本物	1820	21,300		○	6	5	
	VS1027C	1本物	2730	32,000	受注生産品	☆	6	7	
	VS1036C	1本物	3640	48,150	受注生産品	☆	4	9	
	VS1020C	1本物	2000	21,300		○	6	5	
	VS1030C	1本物	3000	32,000	受注生産品	☆	6	7	
	VS1040C	1本物	4000	48,150	受注生産品	☆	4	9	

パルステン敷居レール VSM型(木製用) t=1.0(1.2) HL・SPV

※戸車別
※施工費別途

形状	品番	摘要	長さ (mm)	定価 (本)	バーコード	在庫	入数 (本)	穴数	
 <p>標準 t=1.0HL・SPV</p> <p>別注可 7~10</p> <p>最小寸法 (t=1.0)</p> <p>a : 3000以下 — 16% 3001 — 17% 4000</p> <p>b : 2000以下 — 7% 2001 — 8% 4000</p> <p>※別途穴明可 ※t=1.2HL・SPVは別注品として少し条件変更の上お受けします。</p>	VS1018M	1本物	1820	21,300		○	6	無	
	VS1027M	1本物	2730	32,000	受注生産品	☆	6	無	
	VS1036M	1本物	3640	48,150	受注生産品	☆	4	無	
	VS1020M	1本物	2000	21,300		○	6	無	
	VS1030M	1本物	3000	32,000	受注生産品	☆	6	無	
	VS1040M	1本物	4000	48,150	受注生産品	☆	4	無	

○印は在庫品 ☆印は受注生産品

パルステン敷居レール VFS-N1型(敷居用) t=1.0(1.2) HL・SPV

※戸車別
※施工費別途



形状	品番	摘要	長さ (mm)	定価 (本)	バーコード	在庫	入数 (本)	穴数
 <p>標準 t=1.0HL・SPV 穴付 5φ7.5皿 両端 50%</p> <p>受 別注可 7~10 7~10</p> <p>最小寸法 (t=1.0) a : 4000以下 - 22%</p> <p>※t=1.2HL・SPVは 別注品として少し条件 変更の上お受けします。</p>	VFS518N1	1本物	1820	14,200	受注生産品	☆	12	6x2
	VFS527N1	1本物	2730	21,300	受注生産品	☆	6	8x2
	VFS536N1	1本物	3640	33,650	受注生産品	☆	6	12x2
	VFS520N1	1本物	2000	14,200	受注生産品	☆	12	6x2
	VFS530N1	1本物	3000	21,300	受注生産品	☆	6	10x2
	VFS540N1	1本物	4000	33,650	受注生産品	☆	6	12x2

パルステン敷居レール VFS-N2型(平付用) t=1.0(1.2) HL・SPV

※戸車別
※施工費別途

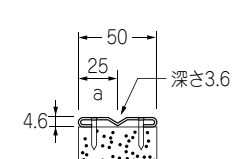
形状	品番	摘要	長さ (mm)	定価 (本)	バーコード	在庫	入数 (本)	穴数
 <p>標準 t=1.0HL・SPV 穴付 5φ7.5皿 両端 50%</p> <p>別注可 7~10</p> <p>最小寸法 (t=1.0) a : 4000以下 - 22%</p> <p>※t=1.2HL・SPVは 別注品として少し条件 変更の上お受けします。</p>	VFS518N2	1本物	1820	14,400		○	12	6x2
	VFS527N2	1本物	2730	21,550		○	6	8x2
	VFS536N2	1本物	3640	34,100		○	6	12x2
	VFS520N2	1本物	2000	14,400		○	12	6x2
	VFS530N2	1本物	3000	21,550		○	6	10x2
	VFS540N2	1本物	4000	34,100		○	6	12x2

○印は在庫品 ☆印は受注生産品

パルステン敷居レール VFW-N1型(敷居用) t=1.0(1.2) HL・SPV

※戸車別
※施工費別途



形状	品番	摘要	長さ (mm)	定価 (本)	バーコード	在庫	入数 (本)	穴数
 <p>標準 t=1.0HL・SPV 穴付 5φ7.5皿 両端 50%</p> <p>受注可 7~10</p> <p>最小寸法 (t=1.0) a : 4000以下 — 22% c : 4000以下 — 33%</p> <p>※t=1.2HL・SPVは 別注品として少し条件 変更の上お受けします。</p>	VFW1018N1	1本物	1820	20,300	受注生産品	☆	12	6x2
	VFW1027N1	1本物	2730	30,450	受注生産品	☆	6	8x2
	VFW1036N1	1本物	3640	45,950	受注生産品	☆	6	12x2
	VFW1020N1	1本物	2000	20,300	受注生産品	☆	12	6x2
	VFW1030N1	1本物	3000	30,450	受注生産品	☆	6	10x2
	VFW1040N1	1本物	4000	45,950	受注生産品	☆	6	12x2

パルステン敷居レール VFW-N2型(平付用) t=1.0(1.2) HL・SPV

※戸車別
※施工費別途

形状	品番	摘要	長さ (mm)	定価 (本)	バーコード	在庫	入数 (本)	穴数
 <p>標準 t=1.0HL・SPV 穴付 5φ7.5皿 両端 50%</p> <p>別注可 7~10</p> <p>最小寸法 (t=1.0) a : 4000以下 — 22% c : 4000以下 — 33%</p> <p>※t=1.2HL・SPVは 別注品として少し条件 変更の上お受けします。</p>	VFW1018N2	1本物	1820	20,550		○	12	6x2
	VFW1027N2	1本物	2730	30,850		○	6	8x2
	VFW1036N2	1本物	3640	46,600		○	6	12x2
	VFW1020N2	1本物	2000	20,550		○	12	6x2
	VFW1030N2	1本物	3000	30,850		○	6	10x2
	VFW1040N2	1本物	4000	46,600		○	6	12x2

○印は在庫品 ☆印は受注生産品

パルステン敷居レール VFS-P1型(敷居用) t=1.0(1.2) HL・SPV

※戸車別
※施工費別途

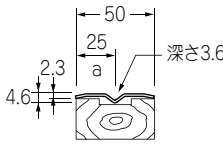

形状	品番	摘要	長さ (mm)	定価 (本)	バーコード	在庫	入数 (本)	穴数	
 <p>接着タイプ 標準 t=1.0HL・SPV</p> <p>受 別注可 7~10 7~10</p> <p>最小寸法 (t=1.0) a : 2000以下 — 19% 2001 — 21% 2730 — 22% 2731 — 22% 4000</p> <p>※別途穴明可 ※t=1.2HL・SPVは 別注品として少し条件 変更の上お受けします。</p>	VFS518P1	1本物	1820	11,500	受注生産品	☆	12	無	
	VFS527P1	1本物	2730	17,200	受注生産品	☆	6	無	
	VFS536P1	1本物	3640	28,100	受注生産品	☆	6	無	
	VFS520P1	1本物	2000	11,500	受注生産品	☆	12	無	
	VFS530P1	1本物	3000	17,200	受注生産品	☆	6	無	
	VFS540P1	1本物	4000	28,100	受注生産品	☆	6	無	

パルステン敷居レール VFS-P2型(平付用) t=1.0(1.2) HL・SPV

※戸車別
※施工費別途

形状	品番	摘要	長さ (mm)	定価 (本)	バーコード	在庫	入数 (本)	穴数	
 <p>接着タイプ 標準 t=1.0HL・SPV</p> <p>別注可 7~10</p> <p>最小寸法 (t=1.0) a : 2730以下 — 19% 2731 — 21% 4000</p> <p>※別途穴明可 ※t=1.2HL・SPVは 別注品として少し条件 変更の上お受けします。</p>	VFS518P2	1本物	1820	11,650		○	12	無	
	VFS527P2	1本物	2730	17,450		○	6	無	
	VFS536P2	1本物	3640	28,550		○	6	無	
	VFS520P2	1本物	2000	11,650		○	12	無	
	VFS530P2	1本物	3000	17,450		○	6	無	
	VFS540P2	1本物	4000	28,550		○	6	無	

○印は在庫品 ☆印は受注生産品

パルステン敷居レール VFW-P1型 (敷居用) t=1.0(1.2) HL・SPV

※戸車別
※施工費別途



形状	品番	摘要	長さ (mm)	定価 (本)	バーコード	在庫	入数 (本)	穴数
 <p>接着タイプ 標準 t=1.0HL・SPV</p> <p>受注可 7~10 7~10</p> <p>最小寸法 (t=1.0) a : 4000以下 — 19% c : 4000以下 — 33%</p> <p>※別途穴明可 ※t=1.2HL・SPVは別注品として少し条件変更の上お受けします。</p>	VFW1018P1	1本物	1820	17,700	受注生産品	☆	12	無
	VFW1027P1	1本物	2730	26,550	受注生産品	☆	6	無
	VFW1036P1	1本物	3640	40,850	受注生産品	☆	6	無
	VFW1020P1	1本物	2000	17,700	受注生産品	☆	12	無
	VFW1030P1	1本物	3000	26,550	受注生産品	☆	6	無
	VFW1040P1	1本物	4000	40,850	受注生産品	☆	6	無

パルステン敷居レール VFW-P2型 (平付用) t=1.0(1.2) HL・SPV

※戸車別
※施工費別途

形状	品番	摘要	長さ (mm)	定価 (本)	バーコード	在庫	入数 (本)	穴数
 <p>接着タイプ 標準 t=1.0HL・SPV</p> <p>別注可 7~10</p> <p>最小寸法 (t=1.0) a : 4000以下 — 19% c : 4000以下 — 33%</p> <p>※別途穴明可 ※t=1.2HL・SPVは別注品として少し条件変更の上お受けします。</p>	VFW1018P2	1本物	1820	17,950		○	12	無
	VFW1027P2	1本物	2730	26,950		○	6	無
	VFW1036P2	1本物	3640	41,400		○	6	無
	VFW1020P2	1本物	2000	17,950		○	12	無
	VFW1030P2	1本物	3000	26,950		○	6	無
	VFW1040P2	1本物	4000	41,400		○	6	無

○印は在庫品 ☆印は受注生産品

別注サイズ参考定価表 (t=1.2は15%UP)

パルステン敷居レール **VS型** t=1.0 HL・SPV

※戸車別
※施工費別途



形状	W=A+B+B ¹ (mm)	L=長さ(mm)			備考	
		2000以下	2001~3000	3001~4000		
	70~80	21,250	31,800	50,350	1. 溝1本増す毎に 定価900円/m (1m未満は1m換算に なります。) 2. 曲加工(増加分) 定価850円/1曲・m (1m未満は1m換算に なります。) 3. 穴明 定価170円/1ヶ所 4. 板厚 1.2mm…15%UP 5. アンカー付・アンカー無 同値	
	81~90	22,050	33,050	52,300		
	91~100	22,950	34,350	54,350		
	101~110	24,600	36,900	57,900		
	111~120	25,550	38,150	59,850		
	121~130	26,400	39,550	61,850		
	131~140	27,250	40,800	63,850		
	141~150	28,150	42,200	65,800		
	151~160	29,100	43,600	67,900		
	161~170	29,900	44,850	69,850		
	171~180	30,800	46,200	71,850		

パルステン敷居レール **VW型** t=1.0 HL・SPV

※戸車別
※施工費別途

形状	W=A+B+B ¹ (mm)	L=長さ(mm)			備考	
		2000以下	2001~3000	3001~4000		
	100~110	24,600	36,900	57,900	1. 溝1本増す毎に 定価900円/m (1m未満は1m換算に なります。) 2. 曲加工(増加分) 定価850円/1曲・m (1m未満は1m換算に なります。) 3. 穴明 定価170円/1ヶ所 4. 板厚 1.2mm…15%UP 5. アンカー付・アンカー無 同値	
	111~120	25,550	38,150	59,850		
	121~130	26,400	39,550	61,850		
	131~140	27,250	40,800	63,850		
	141~150	28,150	42,200	65,800		
	151~160	29,100	43,600	67,900		
	161~170	29,900	44,850	69,850		
	171~180	30,800	46,200	71,850		
	181~190	31,750	47,550	73,850		
	191~200	32,650	48,800	75,850		
	201~210	33,400	50,200	77,800		

パルステン敷居レール **YSC型(コンクリート用) t=0.8 HL・SPV**

PAT商品

※戸車別
※施工費別途



形状	品番	摘要	長さ (mm)	定価 (本)	バーコード	在庫	入数 (本)	アンカー 数
 <p>別注可 7~10 最小寸法 a : 2000以下 — 16% 2001 — 18% 3000 — 20% 3001 — 20% 4000 — 20% b : 4000以下 — 10%</p>	YS518C	1本物	1820	18,100	受注生産品	☆	12	5
	YS527C	1本物	2730	26,900	受注生産品	☆	6	7
	YS536C	1本物	3640	38,900	受注生産品	☆	4	9
	YS520C	1本物	2000	18,100	受注生産品	☆	12	5
	YS530C	1本物	3000	26,900	受注生産品	☆	6	7
	YS540C	1本物	4000	38,900	受注生産品	☆	4	9

パルステン敷居レール **YSM型(木製用) t=0.8 HL・SPV**

PAT商品

※戸車別
※施工費別途

形状	品番	摘要	長さ (mm)	定価 (本)	バーコード	在庫	入数 (本)	穴数
 <p>別注可 7~10 最小寸法 a : 2000以下 — 16% 2001 — 18% 3000 — 20% 3001 — 20% 4000 — 20% b : 3000以下 — 7% 3001 — 10% 4000 — 10%</p> <p>※別途穴明可</p>	YS518M	1本物	1820	18,100	受注生産品	☆	12	無
	YS527M	1本物	2730	26,900	受注生産品	☆	6	無
	YS536M	1本物	3640	38,900	受注生産品	☆	4	無
	YS520M	1本物	2000	18,100	受注生産品	☆	12	無
	YS530M	1本物	3000	26,900	受注生産品	☆	6	無
	YS540M	1本物	4000	38,900	受注生産品	☆	4	無

☆印は受注生産品

パルステン敷居レール **YWC型(コンクリート用) t=0.8 HL・SPV** **PAT商品** ※戸車別 ※施工費別途 

形状	品番	摘要	長さ (mm)	定価 (本)	バーコード	在庫	入数 (本)	アンカー数	
 <p>別注可 7~10 最小寸法 a : 2000以下 — 16% 2001 ↳ — 18% 3000 3001 ↳ — 20% 4000 b : 4000以下 — 10% c : 4000以下 — 33%</p> <p>〈注〉在庫は芯芯36のみ</p>	YW1018C	1本物	1820	23,500		○	12	5	
	YW1027C	1本物	2730	35,000		○	6	7	
	YW1036C	1本物	3640	51,900		○	4	9	
	YW1020C	1本物	2000	23,500		○	12	5	
	YW1030C	1本物	3000	35,000		○	6	7	
	YW1040C	1本物	4000	51,900		○	4	9	

パルステン敷居レール **YWM型(木製用) t=0.8 HL・SPV** **PAT商品** ※戸車別 ※施工費別途

形状	品番	摘要	長さ (mm)	定価 (本)	バーコード	在庫	入数 (本)	穴数	
 <p>別注可 7~10 最小寸法 a : 2000以下 — 16% 2001 ↳ — 18% 3000 3001 ↳ — 20% 4000 b : 3000以下 — 7% 3001 ↳ — 10% 4000 c : 4000以下 — 33%</p> <p>※別途穴明可</p> <p>〈注〉在庫は芯芯36のみ</p>	YW1018M	1本物	1820	23,500		○	12	無	
	YW1027M	1本物	2730	35,000		○	6	無	
	YW1036M	1本物	3640	51,900		○	4	無	
	YW1020M	1本物	2000	23,500		○	12	無	
	YW1030M	1本物	3000	35,000		○	6	無	
	YW1040M	1本物	4000	51,900		○	4	無	

○印は在庫品

PALSTEN敷居レール **YFS-N2型**(平付用) t=0.8 HL・SPV

PAT・意匠登録商品

※戸車別
※施工費別途



形状	品番	摘要	長さ (mm)	定価 (本)	バーコード	在庫	入数 (本)	穴数
<p>別注可 7~10 最小寸法 a : 4000以下 — 19%</p>	YFS418N2	1本物	1820	16,200		○	12	6x2
	YFS427N2	1本物	2730	24,400		○	6	8x2
	YFS436N2	1本物	3640	34,100		○	4	12x2
	YFS420N2	1本物	2000	16,200		○	12	6x2
	YFS430N2	1本物	3000	24,400		○	6	10x2
YFS440N2	1本物	4000	34,100		○	4	12x2	

PALSTEN敷居レール **YFW-N2型**(平付用) t=0.8 HL・SPV

PAT・意匠登録商品

※戸車別
※施工費別途

形状	品番	摘要	長さ (mm)	定価 (本)	バーコード	在庫	入数 (本)	穴数
<p>別注可 7~10 最小寸法 a : 4000以下 — 19% c : 4000以下 — 33%</p>	YFW1018N2	1本物	1820	22,400		○	12	6x2
	YFW1027N2	1本物	2730	33,800		○	6	8x2
	YFW1036N2	1本物	3640	48,900		○	4	12x2
	YFW1020N2	1本物	2000	22,400		○	12	6x2
	YFW1030N2	1本物	3000	33,800		○	6	10x2
YFW1040N2	1本物	4000	48,900		○	4	12x2	

○印は在庫品

パルステン敷居レール **YFS-P2型**(平付用) t=0.8 HL・SPV

PAT・意匠登録商品

※戸車別
※施工費別途



形状	品番	摘要	長さ (mm)	定価 (本)	バーコード	在庫	入数 (本)	穴数
 <p>接着タイプ</p> <p>別注可 7~10 最小寸法 a : 4000以下 — 19%</p> <p>※別途穴明可</p>	YFS418P2	1本物	1820	15,300		○	12	無
	YFS427P2	1本物	2730	23,100		○	6	無
	YFS436P2	1本物	3640	30,900		○	4	無
	YFS420P2	1本物	2000	15,300		○	12	無
	YFS430P2	1本物	3000	23,100		○	6	無
	YFS440P2	1本物	4000	30,900		○	4	無

パルステン敷居レール **YFW-P2型**(平付用) t=0.8 HL・SPV

PAT・意匠登録商品

※戸車別
※施工費別途

形状	品番	摘要	長さ (mm)	定価 (本)	バーコード	在庫	入数 (本)	穴数
 <p>接着タイプ</p> <p>別注可 7~10 最小寸法 a : 4000以下 — 19% c : 4000以下 — 33%</p> <p>※別途穴明可</p>	YFW1018P2	1本物	1820	21,500		○	12	無
	YFW1027P2	1本物	2730	32,400		○	6	無
	YFW1036P2	1本物	3640	44,300		○	4	無
	YFW1020P2	1本物	2000	21,500		○	12	無
	YFW1030P2	1本物	3000	32,400		○	6	無
	YFW1040P2	1本物	4000	44,300		○	4	無

○印は在庫品

パルステン敷居レール WSC型(コンクリート用) t=1.0(1.2 1.5) HL・SPV

※戸車別
※施工費別途



形状	品番	摘要	長さ (mm)	定価 (本)	バーコード	在庫	入数 (本)	アンカー数
 <p>標準 t=1.0HL・SPV</p> <p>別注可 7~10</p> <p>最小寸法 (t=1.0)</p> <p>a : 3000以下 — 17% 3001 } — 17.5% 4000 }</p> <p>b : 2400以下 — 8% 2401 } — 10% 3000 } — 15% 3001 } 4000 }</p> <p>※t=1.2・1.5HL・SPVは別注品として少し条件変更の上お受けします。</p>	WS518C	1本物	1829	16,350		○	12	5
	WS527C	1本物	2730	24,300		○	6	7
	WS536C	1本物	3640	36,050		○	4	9
	WS520C	1本物	2000	16,350		○	12	5
	WS530C	1本物	3000	24,300		○	6	7
	WS540C	1本物	4000	36,050		○	4	9

※t=1.5HL・SPVの2501%以上は継になります。

※t=1.2・1.5HL・SPVの最小寸法等は都度お問い合わせください。

パルステン敷居レール WSM型(木製用) t=1.0(1.2 1.5) HL・SPV

※戸車別
※施工費別途

形状	品番	摘要	長さ (mm)	定価 (本)	バーコード	在庫	入数 (本)	穴数
 <p>標準 t=1.0HL・SPV</p> <p>別注可 7~10</p> <p>最小寸法 (t=1.0)</p> <p>a : 3000以下 — 17% 3001 } — 17.5% 4000 }</p> <p>b : 2400以下 — 8% 2401 } — 10% 3000 } — 15% 3001 } 4000 }</p> <p>※別途穴明可</p> <p>※t=1.2・1.5HL・SPVは別注品として少し条件変更の上お受けします。</p>	WS518M	1本物	1829	16,350		○	12	無
	WS527M	1本物	2730	24,300		○	6	無
	WS536M	1本物	3640	36,050		○	4	無
	WS520M	1本物	2000	16,350		○	12	無
	WS530M	1本物	3000	24,300		○	6	無
	WS540M	1本物	4000	36,050		○	4	無

※t=1.5HL・SPVの2501%以上は継になります。

※t=1.2・1.5HL・SPVの最小寸法等は都度お問い合わせください。

○印は在庫品

パルステン敷居レール **WWC型(コンクリート用) t=1.0(1.2 1.5) HL・SPV** ※戸車別 ※施工費別途



形状	品番	摘要	長さ (mm)	定価 (本)	バーコード	在庫	入数 (本)	アンカー数
<p>標準 t=1.0HL・SPV</p> <p>別注可 7~10</p> <p>最小寸法 (t=1.0) a : 3000以下 — 17% 3001 } — 17.5% 4000 b : 2400以下 — 8% 2401 } — 10% 3000 3001 } — 15% 4000 c : 4000以下 — 33% ※t=1.2・1.5HL・SPVは別注品として少し条件変更の上お受けします。</p>	WW1018C	1本物	1829	22,300		○	6	5
	WW1027C	1本物	2730	33,300		○	6	7
	WW1036C	1本物	3640	50,200		○	4	9
	WW1020C	1本物	2000	22,300		○	6	5
	WW1030C	1本物	3000	33,300		○	6	7
	WW1040C	1本物	4000	50,200		○	4	9

※t=1.5HL・SPVの2501%以上は継になります。
※t=1.2・1.5HL・SPVの最小寸法等は都度お問い合わせください。

パルステン敷居レール **WWM型(木製用) t=1.0(1.2) HL・SPV**

※戸車別
※施工費別途

形状	品番	摘要	長さ (mm)	定価 (本)	バーコード	在庫	入数 (本)	穴数
<p>標準 t=1.0HL・SPV</p> <p>別注可 7~10</p> <p>最小寸法 (t=1.0) a : 3000以下 — 17% 3001 } — 17.5% 4000 b : 2400以下 — 8% 2401 } — 10% 3000 3001 } — 15% 4000 c : 4000以下 — 33% ※別途穴明可 ※t=1.2・1.5HL・SPVは別注品として少し条件変更の上お受けします。</p>	WW1018M	1本物	1829	22,300		○	6	無
	WW1027M	1本物	2730	33,300		○	6	無
	WW1036M	1本物	3640	50,200		○	4	無
	WW1020M	1本物	2000	22,300		○	6	無
	WW1030M	1本物	3000	33,300		○	6	無
	WW1040M	1本物	4000	50,200		○	4	無

※t=1.5HL・SPVの2501%以上は継になります。
※t=1.2・1.5HL・SPVの最小寸法等は都度お問い合わせください。

○印は在庫品

パルステン敷居レール WSC型(コンクリート用) t=1.0(1.2 1.5) HL・SPV

※戸車別
※施工費別途



形状	品番	摘要	長さ (mm)	定価 (本)	バーコード	在庫	入数 (本)	アンカー 数
 <p>アンカー</p> <p>標準 t=1.0HL・SPV</p> <p>別注可 7~10</p> <p>最小寸法 (t=1.0)</p> <p>a : 3000以下 — 17% 3001 } — 17.5% 4000 }</p> <p>b : 2400以下 — 8% 2401 } — 10% 3000 } — 15% 3001 } 4000 }</p> <p>※t=1.2・1.5HL・SPVは別注品として少し条件変更の上お受けします。</p>	WS1018C	1本物	1829	21,200		○	6	5
	WS1027C	1本物	2730	31,500	受注生産品	☆	6	7
	WS1036C	1本物	3640	47,550	受注生産品	☆	4	9
	WS1020C	1本物	2000	21,200		○	6	5
	WS1030C	1本物	3000	31,500	受注生産品	☆	6	7
	WS1040C	1本物	4000	47,550	受注生産品	☆	4	9

※t=1.5HL・SPVの2501%以上は継になります。
※t=1.2・1.5HL・SPVの最小寸法等は都度お問い合わせください。

パルステン敷居レール WSM型(木製用) t=1.0(1.2) HL・SPV

※戸車別
※施工費別途

形状	品番	摘要	長さ (mm)	定価 (本)	バーコード	在庫	入数 (本)	穴数
 <p>標準 t=1.0HL・SPV</p> <p>別注可 7~10</p> <p>最小寸法 (t=1.0)</p> <p>a : 3000以下 — 17% 3001 } — 17.5% 4000 }</p> <p>b : 2400以下 — 8% 2401 } — 10% 3000 } — 15% 3001 } 4000 }</p> <p>※別途穴明可</p> <p>※t=1.2・1.5HL・SPVは別注品として少し条件変更の上お受けします。</p>	WS1018M	1本物	1829	21,200		○	6	無
	WS1027M	1本物	2730	31,500	受注生産品	☆	6	無
	WS1036M	1本物	3640	47,550	受注生産品	☆	4	無
	WS1020M	1本物	2000	21,200		○	6	無
	WS1030M	1本物	3000	31,350	受注生産品	☆	6	無
	WS1040M	1本物	4000	47,550	受注生産品	☆	4	無

※t=1.5HL・SPVの2501%以上は継になります。
※t=1.2・1.5HL・SPVの最小寸法等は都度お問い合わせください。

○印は在庫品 ☆印は受注生産品

別注サイズ参考定価表 (t=1.2は15%UP)
 パルステン敷居レール **WS型** t=1.0 HL・SPV

※戸車別
 ※施工費別途



形状	W=A+B+B ¹ (mm)	L=長さ(mm)			備考	
		2000以下	2001~3000	3001~4000		
	70~80	17,650	26,500	41,950	1. 溝1本増す毎に 定価700円/m (1m未満は1m換算に なります。) 2. 曲加工(増加分) 定価700円/1曲・m (1m未満は1m換算に なります。) 3. 穴明 定価150円/1ヶ所 4. 板厚 1.2mm…15%UP 5. アンカー付・アンカー無 同値	
	81~90	18,400	27,550	43,600		
	91~100	19,150	28,650	45,300		
	101~110	20,500	30,750	48,200		
	111~120	21,300	31,800	49,900		
	121~130	21,950	32,950	51,550		
	131~140	22,700	34,000	53,200		
	141~150	23,450	35,150	54,850		
	151~160	32,900	48,250	67,750		
	161~170	33,550	49,300	69,400		
	171~180	34,300	50,500	71,050		

パルステン敷居レール **WW型** t=1.0 HL・SPV

※戸車別
 ※施工費別途

形状	W=A+B+B ¹ (mm)	L=長さ(mm)			備考	
		2000以下	2001~3000	3001~4000		
	100~110	20,500	30,750	48,200	1. 溝1本増す毎に 定価700円/m (1m未満は1m換算に なります。) 2. 曲加工(増加分) 定価700円/1曲・m (1m未満は1m換算に なります。) 3. 穴明 定価150円/1ヶ所 4. 板厚 1.2mm…15%UP 5. アンカー付・アンカー無 同値	
	111~120	21,300	31,800	49,900		
	121~130	22,000	32,950	51,550		
	131~140	22,700	34,000	53,200		
	141~150	23,450	35,150	54,850		
	151~160	24,250	36,300	56,550		
	161~170	33,550	49,300	69,400		
	171~180	34,300	50,500	71,050		
	181~190	35,100	51,600	72,700		
	191~200	35,850	52,650	74,350		
	201~210	36,500	53,800	76,000		

パルステン敷居レール **WR型(コンクリート用) t=1.2・1.5 HL・SPV**

※戸車別
※施工費別途

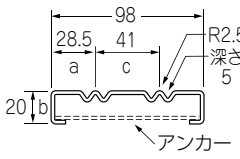
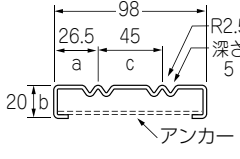
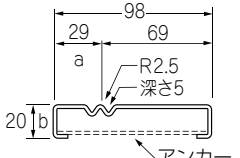
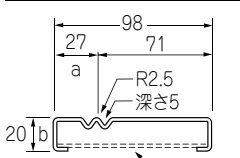
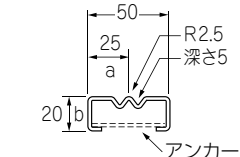
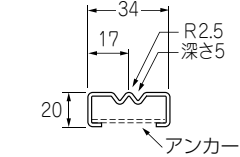
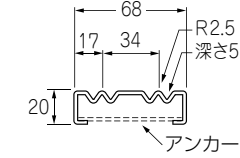
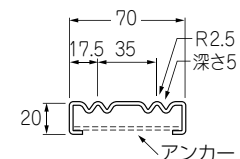

形状	品番	長さ (mm)	定価(本)		在庫	条件	入数 (本)	アンカー 数	備考
			1.2	1.5					
	WRW9818-41	1829	34,100		☆	1本物	6	5	別注可 7~10 t=1.2の場合 最小寸法 ・3000以下 a : 17% b : 15% c : 33% ・3001~4000 a : 18.5% b : 15% 但しa寸法25% 以上 b : 20% 但しa寸法24% 以上 c : 33% t=1.5の場合 最小寸法 a : 17% b : 20% c : 33% ※t=1.5は長さ2501% 以上は繼に成ります。
	WRW9824-41	2438	41,200		☆	1本物	4	6	
	WRW9820-41	2000	34,100		★	1本物	6	5	
	WRW9830-41	3000	51,200		★	1本物	4	7	
	WRW9840-41	4000	73,700		★	1本物	2	9	
	WRW9818-45	1829	34,100		☆	1本物	6	5	
	WRW9824-45	2438	41,200		☆	1本物	4	6	
	WRS9818-69	1829	32,100		☆	1本物	6	5	
	WRS9824-69	2438	38,800		☆	1本物	4	6	
	WRS9818-71	1829	32,200		☆	1本物	6	5	
	WRS9824-71	2438	38,800		☆	1本物	4	6	
	WRS5018	1829	25,900		☆	1本物	6	5	
	WRS5024	2438	31,100		☆	1本物	4	6	
	WRS5020	2000	25,900		★	1本物	6	5	
	WRS5030	3000	38,800		★	1本物	4	7	
	WRS5040	4000	57,200		★	1本物	2	9	
	WRS3418	1829	25,800		☆	1本物	6	5	
	WRS3424	2438	31,100		☆	1本物	4	6	
	WRW6818	1829	30,200		☆	1本物	6	5	
	WRW6824	2438	36,500		☆	1本物	4	6	
	WRW7018	1829	30,200		☆	1本物	6	5	
	WRW7024	2438	36,500		☆	1本物	4	6	

★印はt=1.2は取寄せ2~3日 t=1.5は受注生産品 ☆印は受注生産品

パルステン敷居レール **WF型(平付用) t=1.0 HL・SPV**

意匠登録商品

※戸車別
 ※施工費別途
 ※t=1.2HL・SPVは別注品としてお受けします。



型状	品番	長さ (mm)	定価 (本)	在庫	条件	入数 (本)	穴数	備考
	WFS518-520N2	1820・2000	18,500	○	1本	12	6x2	標準 t=1.0HL-SPV
	WFS527-530N2	2730・3000	27,500	○	1本	6	8x2 10x2	別注可 7~10
	WFS536-540N2	3640・4000	39,500	○	継	6	12x2	最小寸法 a: 4000以下-25% 穴付5φ7.5皿
	WFW1018-1020N2	1820・2000	24,600	○	1本	12	6x2	標準 t=1.0HL-SPV
	WFW1027-1030N2	2730・3000	36,700	○	1本	6	8x2 10x2	別注可 7~10
	WFW1036-1040N2	3640・4000	54,100	○	継	6	12x2	最小寸法 a: 4000以下-25% c: 4000以下-33% 穴付5φ7.5皿
	WFS518-520P2	1820・2000	15,100	○	1本	12	6x2	標準 t=1.0HL-SPV
	WFS527-530P2	2730・3000	22,400	○	1本	6	8x2 10x2	別注可 7~10
	WFS536-540P2	3640・4000	32,300	○	継	6	12x2	最小寸法 a: 4000以下-25% 穴付5φ7.5皿
	WFW1018-1020P2	1820・2000	21,700	○	1本	12	6x2	標準 t=1.0HL-SPV
	WFW1027-1030P2	2730・3000	32,400	○	1本	6	8x2 10x2	別注可 7~10
	WFW1036-1040P2	3640・4000	48,100	○	継	6	12x2	最小寸法 a: 4000以下-25% c: 4000以下-33% 穴付5φ7.5皿
	WFS518-520G2	1820・2000	20,700	☆	1本	12	6x2	標準 t=1.0HL-SPV
	WFS527-530G2	2730・3000	30,900	☆	1本	6	8x2 10x2	受注可 別注可 7~10 7~10
	WFS536-540G2	3640・4000	44,300	☆	継	6	12x2	最小寸法 a: 4000以下-25% 穴付5φ7.5皿
	WFW1018-1020G2	1820・2000	27,300	☆	1本	12	6x2	標準 t=1.0HL-SPV
	WFW1027-1030G2	2730・3000	40,900	☆	1本	6	8x2 10x2	受注可 別注可 7~10 7~10
	WFW1036-1040G2	3640・4000	60,000	☆	継	6	12x2	最小寸法 a: 4000以下-25% c: 4000以下-33% d: 4000以下-25% 穴付5φ7.5皿
コンクリートビス 	DBS425-12	4×25	190	○	袋入り	12	—	
	DBS425-20	4×25	320	○	袋入り	20	—	
	DBS425-24	4×25	380	○	袋入り	24	—	
木ネジ 	MNS3525-12	3.5×25	190	○	袋入り	12	—	
	MNS3525-20	3.5×25	320	○	袋入り	20	—	
	MNS3525-24	3.5×25	380	○	袋入り	24	—	

○印は在庫品 ☆印は受注生産品

パルステン敷居レール **S型(コンクリート用) t=1.2(1.5 2.0) HL・SPV** ※戸車付(M45) ※施工費別途



形状	品番	長さ (mm)	定価 (本)	在庫	条件	入数 (本) (個)	戸車数 (個)	備考
	SS518	1829	14,300	○	1本物	12	2	標準 t=1.2HL・SPV
	SS524	2430	20,600	○	1本物	6	2	別注可 7~10
	SS536	3660	31,200	○	1本物	4	4	最小寸法 ・2000以下
	SS520	2000	14,300	○	1本物	12	2	a: 18% (t=1.2) a: 20% (t=1.5・2.0)
	SS530	3000	20,600	○	1本物	6	2	但しb寸法20%以上 ・2001~4000
	SS540	4000	31,200	○	1本物	4	4	a: 18% (t=1.2) a: 20% (t=1.5・2.0)
	SS1018	1829	18,700	○	1本物	6	2	但し巾50%以上 ・3000以下
	SS1024	2430	27,200	☆	1本物	6	2	b: 15% (t=1.2)
	SS1036	3660	41,500	☆	1本物	4	4	但し巾40~49% ・3001~4000
	SS1020	2000	18,700	○	1本物	6	2	b: 15% (t=1.2)
	SS1030	3000	27,200	○	1本物	6	2	但し巾50%以上の時
	SS1040	4000	41,500	○	1本物	4	4	
<p>※33・36・39は受注生産品になります。</p>	SW1018	1829	20,400	○	1本物	6	4	標準 t=1.2HL・SPV
	SW1024	2430	29,000	○	1本物	6	4	別注可 7~10
	SW1036	3660	44,800	○	1本物	4	8	最小寸法 ・3000以下
	SW1020	2000	20,400	○	1本物	6	4	a: 17% (t=1.2)
	SW1030	3000	29,000	○	1本物	6	4	・3001~4000 a: 18% (t=1.2) a: 20% (t=1.5・2.0)
	SW1040	4000	44,800	○	1本物	4	8	・4000以下 b: 15% c: 33%

〈注〉t=1.5 2.0HL・SPVは別注品として少し条件変更の上お受けします。長さ2501%以上は継になります。

パルステン敷居レール **S・Aタイプ戸車**

○車 ※施工費別途

形状	品番	材質	定価 (個)	在庫	条件	小箱	1甲	備考
	M45	ジュラコンメタル入鉄枠	810	○		1×12	240	標準品 S・A・Wタイプ兼用
	MS45	ジュラコンメタル入ステン枠	1,900	○		1×12	240	別売品 S・A・Wタイプ兼用
	NM45B (IBM45B)	ジュラコンベアリング入鉄枠	2,400	○		1×12	240	
	NMS45B (IBMS45B)	ジュラコンベアリング入ステン枠	3,200	○		1×12	240	
	MT45	ジュラコンメタル入鉄枠	3,450	○		2×3	60	

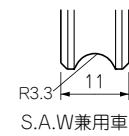

○印は在庫品 ☆印は受注生産品

戸車無し特殊仕様

パルステン敷居レール **S型**(コンクリート用) t=1.2(1.5 2.0) HL・SPV

※戸車別
※施工費別途



型状	品番	長さ (mm)	定価 (本)	在庫	条件	入数 (本)(個)	戸車数 (個)	備考	
	SS518RN	1829	13,100	○	1本物	12	無	標準 t=1.2HL-SPV 別注可 7~10 最小寸法 ・2000以下 a: 18%(t=1.2) a: 20%(t=1.5・2.0) 但しb寸法20%以上 ・2001~4000 a: 18%(t=1.2) a: 20%(t=1.5・2.0) 但し巾50%以上 ・3000以下 b: 15%(t=1.2) 但し巾40~49% ・3001~4000 b: 15%(t=1.2) 但し巾50%以上の時 ※t=1.5 2.0HL-SPVは 別注品として少し条 件変更の上お受けし ます。長さ2501%以 上は継になります。	
	SS524RN	2430	19,400	○	1本物	6	無		
	SS536RN	3660	28,900	○	1本物	4	無		
	SS520RN	2000	13,100	○	1本物	12	無		
	SS530RN	3000	19,400	○	1本物	6	無		
	SS540RN	4000	28,900	○	1本物	4	無		
	SS1018RN	1829	17,400	○	1本物	6	無	※t=1.5 2.0HL-SPVは 別注品として少し条 件変更の上お受けし ます。長さ2501%以 上は継になります。	
	SS1024RN	2430	25,900	○	1本物	6	無		
	SS1036RN	3660	39,200	○	1本物	4	無		
	SS1020RN	2000	17,400	○	1本物	6	無		
	SS1030RN	3000	25,900	○	1本物	6	無		
	SS1040RN	4000	39,200	○	1本物	4	無		
<p>※33・36・39は 受注生産品になります。</p>	SW1018RN	1829	17,900	○	1本物	6	無	標準 t=1.2HL-SPV 別注可 7~10 最小寸法 ・3000以下 a: 17%(t=1.2) ・3001~4000 a: 18%(t=1.2) a: 20%(t=1.5・2.0) ・4000以下 b: 15% c: 33% ※t=1.5 2.0HL-SPVは 少し条件変更の上別 注品としてお受けし ます。長さ2501%以 上は継になります。	
	SW1024RN	2430	26,500	○	1本物	6	無		
	SW1036RN	3660	40,200	○	1本物	4	無		
	SW1020RN	2000	17,900	○	1本物	6	無		
	SW1030RN	3000	26,500	○	1本物	6	無		
	SW1040RN	4000	40,200	○	1本物	4	無		

○印は在庫品

パルステン敷居レール **S型**(コンクリート用) t=1.2 HL・SPV

※戸車付
※施工費別途



形状	品番	長さ (mm)	定価 (本)	在庫	条件	入数 (本)	戸車数 (個)	備考	
	SW6818	1829	22,900	○	1本物	6	4		
	SW6836	3660	51,100	☆	継	4	8		
	SW6820	2000	22,900	○	1本物	6	4		
	SW6830	3000	32,200	☆	1本物	6	4		
	SW6840	4000	51,100	☆	継	4	8		
	SW7018	1829	23,100	○	1本物	6	4		
	SW7036	3660	51,700	☆	継	4	8		
	SW7020	2000	23,100	○	1本物	6	4		
	SW7030	3000	32,500	☆	1本物	6	4		
	SW7040	4000	51,700	☆	継	4	8		
	HD-1	掃出し口	200						
	HB2	はね上り防止具	100						

○印は在庫品 ☆印は受注生産品

別注サイズ参考定価表 (t=1.5は30%UP) (t=2.0は70%UP)

パルステン敷居レール **SS型** t=1.2 HL・SPV

※戸車別
※施工費別途



形状	W=A+B+B'+C+C' (mm)	L=長さ(mm)			備考
		2000以下	2001~3000	3001~4000	
	80~90	20,500	29,400	42,400	1. 溝1本増す毎に 定価700円/m (1m未満は1m換算に なります。) 2. 穴明 定価150円/1ヶ所 3. 板厚 1.5mm…30%UP 2.0mm…70%UP 板厚1.5mm 2.0mm 2500mm以下は(1本物) 2501mm以上は(継)
	91~100	21,400	30,700	44,400	
	101~110	22,800	32,850	47,350	
	111~120	23,650	34,200	49,350	
	121~130	24,550	35,500	51,300	
	131~140	25,400	36,750	53,350	
	141~150	26,250	38,200	55,350	
	151~160	27,100	39,400	57,300	
	161~170	28,000	40,750	59,350	
	171~180	28,950	42,150	61,300	
	181~190	29,850	43,450	63,350	
	191~200	30,750	44,750	65,250	
	201~210	32,200	47,050	69,600	

パルステン敷居レール **SW型** t=1.2 HL・SPV

※戸車別
※施工費別途

形状	W=A+B+B'+C+C' (mm)	L=長さ(mm)			備考
		2000以下	2001~3000	3001~4000	
	130~140	27,800	39,200	57,850	1. 溝1本増す毎に 定価700円/m (1m未満は1m換算に なります。) 2. 穴明 定価150円/1ヶ所 3. 板厚 1.5mm…30%UP 2.0mm…70%UP 板厚1.5mm 2.0mm 2500mm以下は(1本物) 2501mm以上は(継)
	141~150	28,700	40,600	59,750	
	151~160	29,550	41,800	61,700	
	161~170	30,400	43,200	63,750	
	171~180	31,350	44,550	65,750	
	181~190	32,250	45,850	67,750	
	191~200	33,150	47,150	69,700	
	201~210	34,000	48,550	71,700	
	211~220	35,500	50,750	74,900	
	221~230	36,400	52,100	76,950	
	231~240	37,250	53,450	78,950	
	241~250	38,150	54,750	80,850	
	251~260	39,050	56,100	82,900	

パルステン敷居レール **ASC型(コンクリート用) t=1.0(1.2) HL・SPV**

※戸車別
※施工費別途



形状	品番	摘要	長さ (mm)	定価 (本)	バーコード	在庫	入数 (本)	アンカー数
 <p>標準 t=1.0HL・SPV 別注可 7~10 最小寸法 (t=1.0) a : 2500以下 — 17% 2501 — 19% 4000 b : 2500以下 — 7% 2501 — 8% 4000 ※t=1.2HL・SPVは別注品として少し条件変更の上お受けします。</p>	AS518C	1本物	1820	15,200		○	6	5
	AS527C	1本物	2730	22,400		○	6	7
	AS536C	1本物	3640	35,750		○	4	9
	AS520C	1本物	2000	15,200		○	6	5
	AS530C	1本物	3000	22,400		○	6	7
	AS540C	1本物	4000	35,750		○	4	9

パルステン敷居レール **ASM型(木製用) t=1.0(1.2) HL・SPV**

※戸車別
※施工費別途

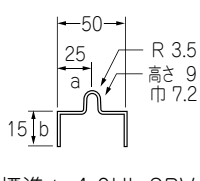
形状	品番	摘要	長さ (mm)	定価 (本)	バーコード	在庫	入数 (本)	穴数
 <p>標準 t=1.0HL・SPV 別注可 7~10 最小寸法 (t=1.0) a : 2500以下 — 17% 2501 — 19% 4000 b : 2500以下 — 7% 2501 — 8% 4000 ※別途穴明可 ※t=1.2HL・SPVは別注品として少し条件変更の上お受けします。</p>	AS518M	1本物	1820	15,200		○	6	無
	AS527M	1本物	2730	22,400		○	6	無
	AS536M	1本物	3640	35,750		○	4	無
	AS520M	1本物	2000	15,200		○	6	無
	AS530M	1本物	3000	22,400		○	6	無
	AS540M	1本物	4000	35,750		○	4	無

○印は在庫品

パルステン敷居レール **AWC型**(コンクリート用) t=1.0(1.2) HL・SPV

※戸車別
※施工費別途



形状	品番	摘要	長さ (mm)	定価 (本)	バーコード	在庫	入数 (本)	アンカー 数	
 <p>標準 t=1.0HL・SPV 別注可 7~10 最小寸法 (t=1.0) a : 2500以下 — 17% 2501 — 19% 4000 b : 2500以下 — 7% 2501 — 8% 4000 c : 4000以下 — 33% ※t=1.2HL・SPVは別注品として少し条件変更の上お受けします。</p>	AW1018C	1本物	1820	21,200		○	6	5	
	AW1027C	1本物	2730	31,350		○	6	7	
	AW1036C	1本物	3640	47,900		○	4	9	
	AW1020C	1本物	2000	21,200		○	6	5	
	AW1030C	1本物	3000	31,350		○	6	7	
	AW1040C	1本物	4000	47,900		○	4	9	

パルステン敷居レール **AWM型**(木製用) t=1.0(1.2) HL・SPV

※戸車別
※施工費別途

形状	品番	摘要	長さ (mm)	定価 (本)	バーコード	在庫	入数 (本)	穴数	
 <p>標準 t=1.0HL・SPV 別注可 7~10 最小寸法 (t=1.0) a : 2500以下 — 17% 2501 — 19% 4000 b : 2500以下 — 7% 2501 — 8% 4000 c : 4000以下 — 33% ※別途穴明可 ※t=1.2HL・SPVは別注品として少し条件変更の上お受けします。</p>	AW1018M	1本物	1820	21,200		○	6	無	
	AW1027M	1本物	2730	31,350		○	6	無	
	AW1036M	1本物	3640	47,900		○	4	無	
	AW1020M	1本物	2000	21,200		○	6	無	
	AW1030M	1本物	3000	31,350		○	6	無	
	AW1040M	1本物	4000	47,900		○	4	無	

○印は在庫品

パルステン敷居レール **ASC型(コンクリート用) t=1.0(1.2) HL・SPV**

※戸車別
※施工費別途



形状	品番	摘要	長さ (mm)	定価 (本)	バーコード	在庫	入数 (本)	アンカー数	
 <p>標準 t=1.0HL・SPV 別注可 7~10 最小寸法 (t=1.0) a : 2500以下 — 17% 2501 — 19% 4000 b : 2500以下 — 7% 2501 — 8% 4000</p> <p>※t=1.2HL・SPVは別注品として少し条件変更の上お受けします。</p>	AS1018C	1本物	1820	19,850		○	6	5	
	AS1027C	1本物	2730	34,300	受注生産品	☆	6	7	
	AS1036C	1本物	3640	44,500	受注生産品	☆	4	9	
	AS1020C	1本物	2000	19,850		○	6	5	
	AS1030C	1本物	3000	34,300	受注生産品	☆	6	7	
	AS1040C	1本物	4000	44,500	受注生産品	☆	4	9	

パルステン敷居レール **ASM型(木製用) t=1.0(1.2) HL・SPV**

※戸車別
※施工費別途

形状	品番	摘要	長さ (mm)	定価 (本)	バーコード	在庫	入数 (本)	穴数	
 <p>標準 t=1.0HL・SPV 別注可 7~10 最小寸法 (t=1.0) a : 2500以下 — 17% 2501 — 19% 4000 b : 2500以下 — 7% 2501 — 8% 4000</p> <p>※別途穴明可 ※t=1.2HL・SPVは別注品として少し条件変更の上お受けします。</p>	AS1018M	1本物	1820	19,850		○	6	無	
	AS1027M	1本物	2730	33,000	受注生産品	☆	6	無	
	AS1036M	1本物	3640	47,100	受注生産品	☆	4	無	
	AS1020M	1本物	2000	19,850		○	6	無	
	AS1030M	1本物	3000	33,000	受注生産品	☆	6	無	
	AS1040M	1本物	4000	47,100	受注生産品	☆	4	無	

○印は在庫品 ☆印は受注生産品

パルステン敷居レール **AHS・AHW型**(コンクリート用) 木製用 t=1.0(1.2) HL・SPV

※戸車別
※施工費別途



形状	品番	長さ (mm)	定価 (本)	在庫	条件	入数 (本)	穴数	備考	
	AHS518C(M)	1820	23,790	☆	1本物	—	無	標準 t=1.0HL・SPV 別注可 7~10 7~10 最小寸法 (t=1.0) ・4000以下 a: 25% b: 10% d: 10%(t=1.0) 12%(t=1.2) ※t=1.2HL・SPVは 別注品として少し 条件変更の上お受 けします。 ※通常アンカー付 Cタイプです。 ※アンカー無、穴明 加工も可能です。	
	AHS527C(M)	2730	35,590	☆	1本物	—	無		
	AHS536C(M)	3640	48,140	☆	継	—	無		
	AHS520C(M)	2000	23,790	☆	1本物	—	無		
	AHS530C(M)	3000	35,590	☆	1本物	—	無		
	AHS540C(M)	4000	48,140	☆	継	—	無		
	AHW1018C(M)	1820	28,930	☆	1本物	—	無	標準 t=1.0HL・SPV 別注可 7~10 7~10 最小寸法 (t=1.0) ・4000以下 a: 25% b: 10% c: 33% d: 10%(t=1.0) 12%(t=1.2) ※t=1.2HL・SPVは 別注品として少し 条件変更の上お受 けします。 ※通常アンカー付 Cタイプです。 ※アンカー無、穴明 加工も可能です。	
	AHW1027C(M)	2730	43,300	☆	1本物	—	無		
	AHW1036C(M)	3640	58,790	☆	継	—	無		
	AHW1020C(M)	2000	28,930	☆	1本物	—	無		
	AHW1030C(M)	3000	43,300	☆	1本物	—	無		
	AHW1040C(M)	4000	58,790	☆	継	—	無		

☆印は受注生産品

別注サイズ参考定価表 (t=1.2は15%UP)

パルステン敷居レール **AS型** t=1.0 HL・SPV

※戸車別
※施工費別途



型状	W=A+B+B ¹ (mm)	L=長さ(mm)			備考
		2000以下	2001~3000	3001~4000	
	70~80	19,100	28,650	44,450	1. 1山増す毎に 定価700円/m (1m未満は1m換算に なります。) 2. 曲加工(増加分) 定価700円/1曲・m (1m未満は1m換算に なります。) 3. 穴明 定価150円/1ヶ所 4. 板厚 1.2mm…15%UP 5. アンカー付・アンカー無 同値
	81~90	19,900	29,900	46,100	
	91~100	21,350	32,000	48,950	
	101~110	22,150	33,200	50,550	
	111~120	22,950	34,450	52,200	
	121~130	23,700	35,550	53,700	
	131~140	24,500	36,700	55,250	
	141~150	25,350	38,000	56,950	
	151~160	26,150	39,250	58,600	
	161~170	26,900	40,350	60,100	
	171~180	27,700	41,550	61,650	

パルステン敷居レール **AW型** t=1.0 HL・SPV

※戸車別
※施工費別途

型状	W=A+B+B ¹ (mm)	L=長さ(mm)			備考
		2000以下	2001~3000	3001~4000	
	100~110	22,150	33,200	50,550	1. 1山増す毎に 定価700円/m (1m未満は1m換算に なります。) 2. 曲加工(増加分) 定価700円/1曲・m (1m未満は1m換算に なります。) 3. 穴明 定価150円/1ヶ所 4. 板厚 1.2mm…15%UP 5. アンカー付・アンカー無 同値
	111~120	22,950	34,450	52,200	
	121~130	23,700	35,550	53,700	
	131~140	24,500	36,700	55,250	
	141~150	25,350	38,000	56,950	
	151~160	26,150	39,250	58,600	
	161~170	26,900	40,350	60,100	
	171~180	27,700	41,550	61,650	
	181~190	28,550	42,800	63,350	
	191~200	29,300	43,950	64,900	
	201~210	30,050	45,050	66,400	

パルステン敷居レール AF・AF-P・KI型(平付用) t=1.0 HL・SPV

※戸車別
※施工費別途



形状	品番	長さ (mm)	定価 (本)	在庫	条件	入数 (本)	穴数	備考
<p>木下地</p>	AFS3918	1820	10,900	○	1本物	12	6×2	標準 t=1.0HL・SPV 別注可 7~10 最小寸法 a : 4000以下-19.5%
	AFS3927	2730	16,400	○	1本物	6	8×2	
	AFS3936	3640	26,800	○	1本物	4	12×2	
	AFS3920	2000	10,900	○	1本物	12	6×2	
	AFS3930	3000	16,400	○	1本物	6	8×2	
	AFS3940	4000	26,800	○	1本物	4	12×2	
<p>〈注〉t=1.2製作不可</p>								
<p>接着剤併用 コンクリート下地</p>	AFW7818	1820	16,300	○	1本物	12	6×2	標準 t=1.0HL・SPV 別注可 7~10 最小寸法 a : 4000以下-22% c : 4000以下-33%
	AFW7827	2730	24,500	○	1本物	6	8×2	
	AFW7836	3640	37,600	○	1本物	4	12×2	
	AFW7820	2000	16,300	○	1本物	12	6×2	
	AFW7830	3000	24,500	○	1本物	6	8×2	
	AFW7840	4000	37,600	○	1本物	4	12×2	
<p>〈注〉t=1.2製作不可</p>								
<p>接着タイプ</p>	AFS518P	1820	11,010	☆	1本物	—	無	標準 t=1.0HL・SPV 受注別注可 7~10 7~10 最小寸法 a : 4000以下-19%
	AFS527P	2730	16,370	☆	1本物	—	無	
	AFS536P	3640	22,190	☆	1本物	—	無	
	AFS520P	2000	11,010	☆	1本物	—	無	
	AFS530P	3000	16,370	☆	1本物	—	無	
	AFS540P	4000	22,190	☆	1本物	—	無	
<p>※別途穴明可 ※t=1.2HL・SPVは別注品として少し条件変更の上お受けします。</p>								
<p>接着タイプ</p>	AFW1018P	1820	13,180	○	1本物	12	無	標準 t=1.0HL・SPV 別注可 7~10 最小寸法 a : 4000以下-19% c : 4000以下-33%
	AFW1027P	2730	25,110	☆	1本物	—	無	
	AFW1036P	3640	34,220	☆	1本物	—	無	
	AFW1020P	2000	13,180	○	1本物	12	無	
	AFW1030P	3000	25,110	☆	1本物	—	無	
	AFW1040P	4000	34,220	☆	1本物	—	無	
<p>※別途穴明可 ※t=1.2HL・SPVは別注品として少し条件変更の上お受けします。</p>								
	KIW1018C(M)	1820	26,940	☆	1本物	—	無	標準 t=1.0HL・SPV 受注別注可 7~10 7~10 最小寸法 a : 4000以下-17.5% c : 4000以下-33%
	KIW1027C(M)	2730	40,310	☆	1本物	—	無	
	KIW1036C(M)	3640	57,220	☆	継	—	無	
	KIW1020C(M)	2000	26,940	☆	1本物	—	無	
	KIW1030C(M)	3000	40,310	☆	1本物	—	無	
	KIW1040C(M)	4000	57,220	☆	継	—	無	
<p>※別途穴明・アンカー可 ※t=1.2HL・SPVは別注品として少し条件変更の上お受けします。</p>								

○印は在庫品

☆印は受注生産品

パルステン敷居レール **AF型(平付用) t=1.0 HLブラック・SPV**

※戸車別
※施工費別途



形状	品番	長さ (mm)	定価 (本)	在庫	条件	入数 (本)	穴数	備考	
	AFS3920-HBK	2000	近日発売	○	1本物 HLブラック	12	6×2	標準 t=1.0HL・SPV 別注可 7~10 最小寸法 a: 4000以下-19.5% ※HLブラックは 頭黒ステンレス 3.5×20木ネジ 付です。	
	AFS3930-HBK	3000	近日発売	○	1本物 HLブラック	6	8×2		
	AFS3940-HBK	4000	近日発売	○	1本物 HLブラック	4	12×2		
(注) t=1.2製作不可									

PAT・意匠登録商品

パルステン敷居レール **YFS-N2型(平付用) t=0.8 HLブラック・SPV**

※戸車別
※施工費別途

形状	品番	長さ (mm)	定価 (本)	在庫	条件	入数 (本)	穴数	備考	
	YFS420N2-HBK	2000	54,500	○	1本物 HLブラック	12	6×2	標準 t=1.0HL・SPV 別注可 7~10 最小寸法 a: 4000以下-19% ※HLブラックは 頭黒ステンレス 3.5×20木ネジ 付です。	
	YFS430N2-HBK	3000	102,300	○	1本物 HLブラック	6	8×2		
	YFS440N2-HBK	4000	108,800	○	1本物 HLブラック	4	12×2		

パルステン敷居レール **AK・S・Y・V・W・A型 t=1.0・1.2 特殊加工費**

形状	品番	長さ (mm)	定価 (本)	在庫	条件	入数 (本)	備考
フラット加工 	AKW	—	オープン価格 参考定価1山につき 40,000~50,000	—	—	—	L(全長)=4000 まで可能
切欠き加工 	S 溝 V 溝 Y 溝 W 溝 A 山	—	オープン価格 参考定価1ヶ所につき 10,000 a寸法1000m/m以内	—	—	—	L(全長)=4000 まで可能

☆印は受注生産品

パルライド Pタイプ折戸・Fタイプ吊引戸レール











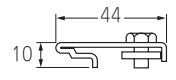

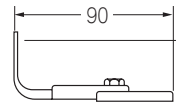

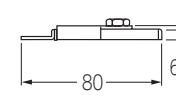

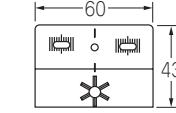

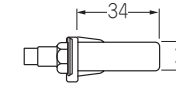

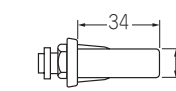

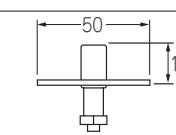

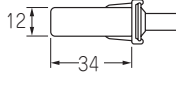

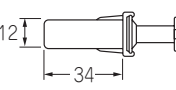

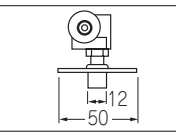
※施工費別途

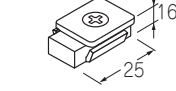

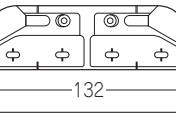

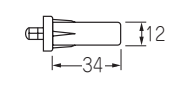







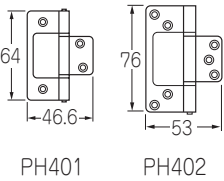
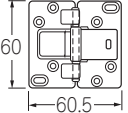
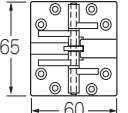
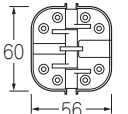
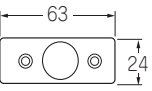

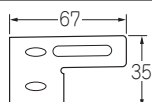



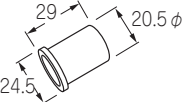

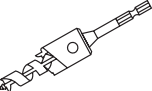
形状	品番	長さ (mm)	B2 定価(本)	AB 定価(本)	ホワイト 定価(本)	バーコード	入数 (本)	備考
	PRA9	910	1,510	1,810	2,370	B2 49 65938 700018 AB 49 65938 700025 ホワイト 49 65938 700032	30	
	PRA15	1500	2,620	3,130	4,160	B2 49 65938 700049 AB 49 65938 700056 ホワイト 49 65938 700063	30	
	PRA18	1830	2,870	3,430	4,560	B2 49 65938 700070 AB 49 65938 701190 ホワイト 49 65938 700087	30	
	PRA27	2740	4,280	5,150	6,850	B2 49 65938 700094 AB 49 65938 700100 ホワイト 49 65938 700117	20	
	PRA36	3660	5,710	6,890	9,110	B2 49 65938 700124 AB 49 65938 700131 ホワイト 49 65938 700148	20	
	PRB9	910	1,730	2,030	2,670	B2 49 65938 700155 AB 49 65938 700162 ホワイト 49 65938 700179	30	
	PRB15	1500	2,830	3,320	4,420	B2 49 65938 700186 AB 49 65938 700193 ホワイト 49 65938 700209	30	
	PRB18	1830	3,290	3,860	5,150	B2 49 65938 700216 AB 49 65938 701343 ホワイト 49 65938 700223	30	
	PRB27	2740	4,930	5,790	7,710	B2 49 65938 700230 AB 49 65938 700247 ホワイト 49 65938 700254	20	
	PRB36	3660	6,570	7,700	10,270	B2 49 65938 700261 AB 49 65938 700278 ホワイト 49 65938 700285	20	
	PRC9	910	4,620	5,230	5,800	B2 49 65938 700292 AB 49 65938 700308 ホワイト 49 65938 700315	10	
	PRC15	1500	-	-	-	B2 49 65938 700322 AB 49 65938 700339 ホワイト 49 65938 700346	-	
	PRC18	1830	8,410	9,520	11,010	B2 49 65938 700353 AB 49 65938 701473 ホワイト 49 65938 700360	10	
	PRC27	2740	12,650	14,260	16,510	B2 49 65938 700377 AB 49 65938 700384 ホワイト 49 65938 700391	10	
	PRC36	3660	16,850	18,980	22,000	B2 49 65938 700407 AB 49 65938 700414 ホワイト 49 65938 700421	10	
	FR1 9	910	3,110	3,720	4,460	B2 49 65938 700438 AB 49 65938 700445 ホワイト 49 65938 700452	10	
	FR1 15	1500	4,690	5,590	6,670	B2 49 65938 700469 AB 49 65938 700476 ホワイト 49 65938 700483	10	
	FR1 18	1830	5,890	7,070	8,500	B2 49 65938 700490 AB 49 65938 700506 ホワイト 49 65938 700513	10	
	FR1 27	2740	8,830	10,580	12,720	B2 49 65938 700520 AB 49 65938 700537 ホワイト 49 65938 700544	10	
	FR1 36	3660	11,750	14,090	16,960	B2 49 65938 700551 AB 49 65938 700568 ホワイト 49 65938 700575	10	

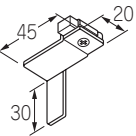
色：B2 シルバー AB アンバー ED

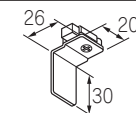

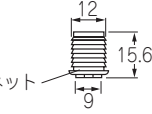
パルスライド Pタイプ折戸部品

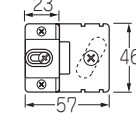
型状	品番	用途	材質	定価	1梱入数	単位	バーコード	参考	備考
	PB901	ブラケット 上・下	スチール 上下兼用 ピボット受	280	100×12	個			
	PB902	ブラケット 下	スチール 下ピボット受	1,170	25×12	個			取付ネジ付
	PB904	ブラケット 下	スチール 下ピボット受	390	25×12	個			取付ネジ付
	PB906	ブラケット 下	スチール 下ピボット受	220	100×4	個			
	PP801	ピボット 下	スチール ナイロン 下調整ピボット	430	50×12	個			
	PP802	ピボット 下	スチール ナイロン 下調整ピボット	450	50×12	個			
	PP803	ピボット 下	スチール 下ピボット受	1,340	50×12	個			取付ネジ付
	PP701	ピボット 上	スチール ナイロン 上ピボット	450	50×12	個			
	PL601	ガイド	スチール ジュラコン 案内ローラー	500	50×12	個			
	PL602	吊ガイド	スチール ジュラコン 案内車	2,650	20×12	個			取付ネジ付
	PS501	ストップ	スチール 合成ゴム クッション当り	340	100×18	個			
	PS508W-B フロー側	ラッチ受	ジュラコン	760	100×1	個			H=6.5 H=8.5 取付ネジ付
	PS508W-A 建具側	ラッチ	ナイロン 真鍮	810	100×10	個			
	PF507	スパナ PS508W-A用	スチール 工具	290	50×24	個			

パルライド Pタイプ折戸部品



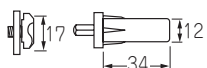

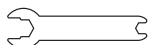





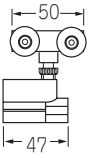

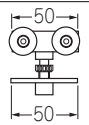

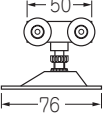
形状	品番	用途	材質	定価	1梱入数	単位	バーコード	参考	備考
 <p>PH401 PH402</p>	PH401	ヒンジ	スチール 丁番 アイボリー ブロンズ	250	3枚 17袋×8	枚	アイボリー 49 65938 700957 ブロンズ 49 65938 700964		取付ネジ付
	PH402	ヒンジ	スチール 丁番 アイボリー ブロンズ	300	3枚 10袋×8	枚	アイボリー 49 65938 700971 ブロンズ 49 65938 700988		取付ネジ付
	PH404	ヒンジ (ロック付)	ZDC.ABS スチール アイボリー ブロンズ	1,240	3枚 6袋×8	枚	アイボリー 49 65938 701114 ブロンズ 49 65938 701107		取付ネジ付
	PHS405	ヒンジ (ロック付) 強度調整付	ZDC スチール アイボリー ブロンズ	1,480	3枚 6袋×8	枚	アイボリー 49 65938 701091 ブロンズ 49 65938 701084		取付ネジ付
	PHS407	木ロヒンジ (ロック付) 強度調整付	ZDC スチール アイボリー ブロンズ	1,010	3枚 6袋×8	枚	アイボリー 49 65938 701121 ブロンズ 49 65938 701138		取付ネジ付
	PF301	補強板	スチール 補強	260	200×8	個	 4 965938 701145		取付ネジ付
	PF302	振れ止め	スチール 振れ止め	610	2枚セット 25袋×12	セット	 4 965938 701152		取付ネジ付
	PF303	スパナ	スチール 工具	350	100×12	個	 4 965938 701169		Pタイプ Fタイプ 兼用
	PF306	タタキ具	工具	110	10×1	個	 4 965938 701183		エンビ
	PF305	段付ドリル (ストップ式)	工具	19,200	1×12	個	 4 965938 701206		
	PS502L レール側左	ストップ (左)	スチール	1,050	40×18	個	 4 965938 701213		三枚折戸 部品
	PS502R レール側右	ストップ (右)	スチール	1,050	40×18	個	 4 965938 701220		
	PS503 レール側中央	ストップ 中央	スチール	1,040	40×18	個	 4 965938 701237		
 <p>マグネット</p>	PS504 建具側	ストップ	マグネット	700	100×1	個	 4 965938 701244		
	PS505 建具・レール	ストップ (上)	スチール マグネット	1,710	20×12	個	 4 965938 701251		三枚折戸 部品

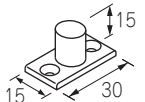
パルスライド Pタイプ折戸部品

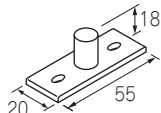
形状	品番	用途	材質	定価	1梱入数	単位	バーコード	参考	備考
	PS506 建具・レール	ストップ (下)	ナイロン 真鍮 ジュラコン	1,570	20×12	個	 4 965938 701268		
	PF507	スパナ PS508W-A用	スチール 工具	290	50×24	個	 4 965938 701299		

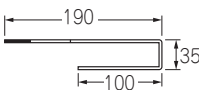
パルスライド Fタイプ引戸部品

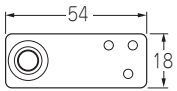
※施工費別途

形状	品番	用途	材質	定価	1梱入数	単位	バーコード	参考	備考
	F201 F201B	ハンガー車	スチール ABSジュラコン ハンガー車	1,890	20×12	個	ナチュラル色 49 65938 701305 ブラウン色 49 65938 701312		ナチュラル色 ブラウン色 取付ネジ付
	F201F フリータイプ	ハンガー車	スチール ABSジュラコン ハンガー車	1,890	20×12	個	 4 965938 701329		
	F202	ハンガー車	スチール ジュラコン ハンガー車	1,730	20×12	個	 4 965938 701336		取付ネジ付
	F203	ハンガー車	スチール ジュラコン ハンガー車	1,940	20×12	個	 4 965938 701350		取付ネジ付
	F101	案内ダボ (下)	6ナイロン 案内	250	100×12	個	 4 965938 701367		取付ネジ付
	F102	案内ダボ (下)	6ナイロン 案内	300	50×12	個	 4 965938 701374		取付ネジ付
	F103	調整具	スチール 工具	850	100×1	個	 4 965938 701381		
	F104	ガイド下	SUS304 6ナイロン ガイドランナー	580	50×18	個	 4 965938 701398		取付ネジ付

パルスライド 金具標準PH404セット一覧表

※施工費別途



折戸バリエーション	セット品番	金具のみ品番	レール長さ (mm)	金 具										レール			レール込み PH404 セット価格		
				PB901	PP801	PP701	PL601	PL602	PB902	金具のみ価格	PH404	PS505	PS506	丁番付価格	PRA	PRB			PRC
																		B ₂	ABED
	SA4	S	910	1	1	1	1	—	1	2,830	3	—	—	6,550	上	—	—	7,860	8,120
	SB4	S	910	1	1	1	1	—	1	2,830	3	—	—	6,550	—	上	—	8,050	8,310
	TAA4	T	910	2	1	1	2	—	—	2,440	3	—	—	6,160	上下	—	—	8,780	9,300
	TAB4	T	910	2	1	1	2	—	—	2,440	3	—	—	6,160	上	下	—	8,970	9,490
	RAA4	R	1500	4	2	2	2	—	—	3,880	3	1	1	10,880	上下	—	—	15,420	16,320
	RAB4	R	1500	4	2	2	2	—	—	3,880	3	1	1	10,880	上	下	—	15,610	16,480
	UAA4	U	1830	4	2	2	4	—	—	4,880	6	—	—	12,320	上下	—	—	17,300	18,280
	UAB4	U	1830	4	2	2	4	—	—	4,880	6	—	—	12,320	上	下	—	17,670	18,650
	WCA4	W	1830	4	2	2	2	2	—	9,180	6	—	—	16,620	下	—	上	26,420	27,870
	WCB4	W	1830	4	2	2	2	2	—	9,180	6	—	—	16,620	—	下	上	26,790	28,240

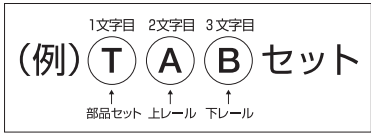

●セットの読み方

※注意 ● 部品のみセットとレール付部品セットの両方があります。

● 記号の読み方は(例)を参照してください。

● 部品セットの詳細はパンフレットを参照してください。

折戸バリエーション	セット品番	金具のみ品番	レール長さ (%)	金 具										レール			レール込み PH405 セット価格		
				PB901	PP801	PP701	PL601	PL602	PB902	金具のみ価格	PHS405	PS505	PS506	丁番付価格	PRA	PRB			PRC
																		B ₂	ABED
	SA5	S	910	1	1	1	1	—	1	2,830	3	—	—	7,270	上	—	—	8,580	8,840
	SB5	S	910	1	1	1	1	—	1	2,830	3	—	—	7,270	—	上	—	8,770	9,030
	TAA5	T	910	2	1	1	2	—	—	2,440	3	—	—	6,880	上下	—	—	9,500	10,020
	TAB5	T	910	2	1	1	2	—	—	2,440	3	—	—	6,880	上	下	—	9,690	10,210
	RAA5	R	1500	4	2	2	2	—	—	3,880	3	1	1	11,600	上下	—	—	16,140	17,040
	RAB5	R	1500	4	2	2	2	—	—	3,880	3	1	1	11,600	上	下	—	16,330	17,200
	UAA5	U	1830	4	2	2	4	—	—	4,880	6	—	—	13,760	上下	—	—	18,740	19,720
	UAB5	U	1830	4	2	2	4	—	—	4,880	6	—	—	13,760	上	下	—	19,110	20,090
	WCA5	W	1830	4	2	2	2	2	—	9,180	6	—	—	18,060	下	—	上	27,860	29,310
	WCB5	W	1830	4	2	2	2	2	—	9,180	6	—	—	18,060	—	下	上	28,230	29,680

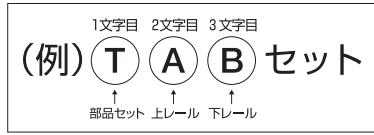

●セットの読み方
 ※注意 ● 部品のみセットとレール付部品セットの両方があります。
 ● 記号の読み方は(例)を参照してください。
 ● 部品セットの詳細はパンフレットを参照してください。





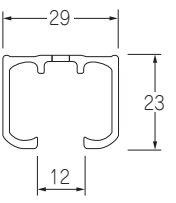
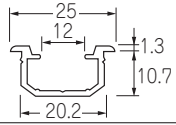
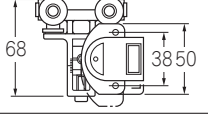
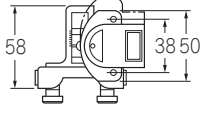

パルライド カブセタイプ折戸 レール・部品

※施工費別途 

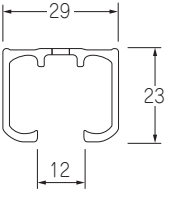
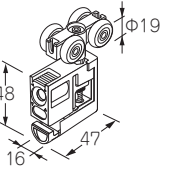
形状	品番	用途	材質	定価	1梱入数	単位	バーコード	参考	備考
 <p>DOC3 上部レール</p>		長さ (mm)	B2 定価(本)	AB 定価(本)	ホワイト 定価(本)				
	DOC318	1830	5,510	6,610	-	本	B2 49 65938 703507 AB 49 65938 703514 ホワイト 49 65938 703521	10本入	戸重 30kg用
	DOC327	2740	8,270	9,870	-	本	B2 49 65938 703538 AB 49 65938 703545 ホワイト 49 65938 703552	10本入	戸重 30kg用
	DOC336	3660	11,020	13,140	-	本	B2 49 65938 703569 AB 49 65938 703576 ホワイト 49 65938 703583	10本入	戸重 30kg用
 <p>PRA 下部レール</p>		179頁参照				PRB 下部レール		179頁参照	
 <p>KOU右(左)</p>	上ローラー	ZAC.スチール SUS304 ジュラコン シルバー ブラウン	4,430	10×5	個	シルバー 49 65938 703002 ブラウン 49 65938 703019		取付ネジ付	
 <p>KOS右(左)</p>	下ローラー	ZAC.スチール SUS304 ジュラコン シルバー ブラウン	4,290	10×5	個	シルバー 49 65938 703026 ブラウン 49 65938 703033		取付ネジ付	

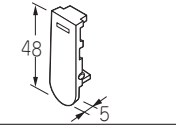
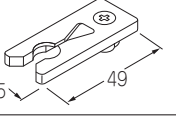

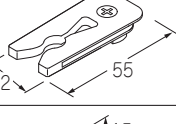
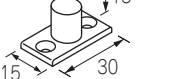







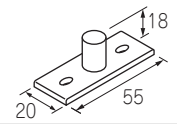
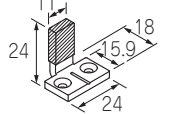
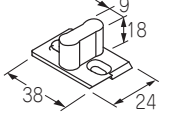

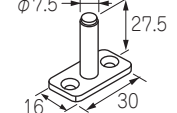

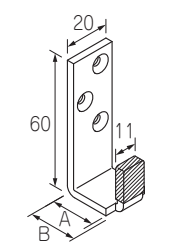
パルライド FHCタイプ吊引戸 レール・部品

※施工費別途

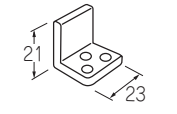
形状	品番	用途	材質	定価	1梱入数	単位	バーコード	参考	備考
 <p>DOC3 上部レール</p>		長さ (mm)	B2 定価(本)	AB 定価(本)	ホワイト 定価(本)				
	DOC318	1830	5,510	6,610	-	本	B2 49 65938 703507 AB 49 65938 703514 ホワイト 49 65938 703521	10本入	戸重 30kg用
	DOC327	2740	8,270	9,870	-	本	B2 49 65938 703538 AB 49 65938 703545 ホワイト 49 65938 703552	10本入	戸重 30kg用
	DOC336	3660	11,020	13,140	-	本	B2 49 65938 703569 AB 49 65938 703576 ホワイト 49 65938 703583	10本入	戸重 30kg用
 <p>FHC208</p>	ハンガー車 前後・左右 調整	PA6 ZDC	3,720	10×5	個		スチール 皿頭タビング 3.5×30 3本	色/グレイ 取付ネジ付 ブラケット付 戸重 30kg用	
 <p>SP05U</p>	フロント カバー	6ナイロン	280	100×12	個	WH 49 65938 703811 BA 49 65938 703842 DB 49 65938 703828 CM 49 65938 703835	標準	色/WH BA DB CM	
 <p>WST1</p>	ストッパー (上) 軽仕様	POM	440	100×12	個		オプション	色/BA	
 <p>WST2</p>	ストッパー (上)	POM スチール	650	50×3	個	I 49 65938 703965 BA 49 65938 703897	オプション	色/I BA	
 <p>F101</p>	案内タボ (下)	6ナイロン	250	100×12	個		オプション	色/乳白色 取付ネジ付	

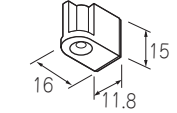
色：B2 シルバー AB アンバー ED WH ホワイト BA ブラウンアンバー DB ダークブラウン CM キャメル I アイボリー

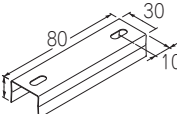
パルスライド FHCタイプ 部品

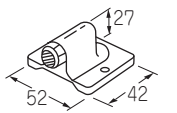
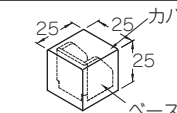
形状	品番	用途	材質	定価	1梱入数	単位	バーコード	参考	備考												
	F102	案内タボ (下)	6ナイロン	300	50×12	個		オプション	色/乳白色 取付ネジ付												
	FKG050	案内ガイド (下)	スチール 6ナイロン	360	20×10	個		オプション	色/ユニクロ メット 黒 取付ネジ付												
	F107	案内ガイド (下)	ABS	200	100×4	個		標準	色/BA 取付ネジ付 建具掘込 11×16~18												
	FG125	案内ガイド (下)	スチール 6ナイロン	オープン価格	12×10	個		オプション	色/ユニクロ メット 乳白色 木ネジ付												
 <table border="1" data-bbox="191 996 391 1097"> <tr> <td></td> <td>A</td> <td>B</td> </tr> <tr> <td>FKG33</td> <td>22.5</td> <td>24.6</td> </tr> <tr> <td>FKG36</td> <td>24</td> <td>26.1</td> </tr> <tr> <td>FKG40</td> <td>26</td> <td>28.1</td> </tr> </table>		A	B	FKG33	22.5	24.6	FKG36	24	26.1	FKG40	26	28.1	FKG33	壁付 案内ガイド (下)	スチール 6ナイロン	430	20×10	個		扉厚 33	色/ユニクロ メット 黒 取付ネジ付
		A	B																		
	FKG33	22.5	24.6																		
FKG36	24	26.1																			
FKG40	26	28.1																			
FKG36	壁付 案内ガイド (下)	スチール 6ナイロン	430	20×10	個		扉厚 36	色/ユニクロ メット 黒 取付ネジ付													
FKG40	壁付 案内ガイド (下)	スチール 6ナイロン	730	20×10	個		扉厚 40	色/ユニクロ メット 黒 取付ネジ付													
	F105	案内 (下)	SPCC	390	100×8	個		オプション	色/クロメート 木ネジ付												
 ① 60 ② 57.5 ① 23.5 ② 26	① F106-30	2連用 下ガイド	SPCC	600	20×10	個	49 65938 704658	オプション	色/クロメート 木ネジ付												
	② F106-35		SPCC	600	20×10	個				49 65938 704665											
	ZCS1	2連用下 クッション	POM 合成ゴム	200	200×12	個		オプション	色/ナチュラル												
	DFJ1	ジョイント (レール用)	SUS301	550	20×12	個		オプション													
	WFKS1	下部 ストッパー	6ナイロン	1,900	1×50	個	WH 49 65938 132628 BA 49 65938 132635	オプション	色/WH BA 2本トラス 3.5×20												
	WFKS2	下部 ストッパー	TPE スチール	530	20×10	個	DB 49 65938 132819 MB 49 65938 132826 LG 49 65938 132833	オプション	色/DB MB LG スチール皿頭 タッピング 3.5×30×2												

色：WH ホワイト BA ブラウンアンバー DB ダークブラウン MB ミディアムブラウン LG ライトグレイ

パルライド DFZタイプ 吊引戸レール

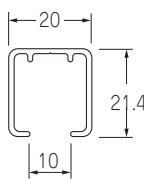
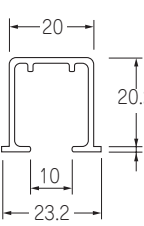
形状	品番	長さ (mm)	B2 定価(本)	AB 定価(本)	WH 定価(本)	用途	バーコード	入数 (本)	備考
 <p>上部レール 両方向ソフクローザー用</p>	DFZ318	1830	4,370	4,880	6,100	扉重30kg ~40kg用	B2 49 65938 705211 AB 49 65938 705228 取付 49 65938 705815	20	トリガー用 穴明費は 別途です。
	DFZ327	2740	6,610	7,320	9,100		B2 49 65938 705235 AB 49 65938 705242 取付 49 65938 705822	20	
	DFZ336	3660	8,720	9,750	12,170		B2 49 65938 705259 AB 49 65938 705266 取付 49 65938 705839	20	取付ネジ(別売) は戸重によって 下記A皿タッピン ングをご使用く ださい。
	DFZ320	2010	4,810	5,400	6,550		B2 49 65938 705273 AB 49 65938 705280 取付 49 65938 705846	20	
	DFZ340	4020	9,610	10,770	13,000		B2 49 65938 705297 AB 49 65938 705303 取付 49 65938 705853	20	
 <p>上部レール 両方向ソフクローザー用</p>	DFZ 418	1830	4,630	5,130	6,230		B2 49 65938 705310 AB 49 65938 705327 取付 49 65938 705914	20	戸重30kg用 3.5×20
	DFZ427	2740	6,870	7,690	9,350		B2 49 65938 705334 AB 49 65938 705341 取付 49 65938 705921	20	戸重30kg用 3.5×25
	DFZ436	3660	9,160	10,250	12,440		B2 49 65938 705358 AB 49 65938 705365 取付 49 65938 705938	20	
	DFZ420	2010	5,130	5,650	6,800		B2 49 65938 705372 AB 49 65938 705389 取付 49 65938 705945	20	
	DFZ440	4020	10,190	11,270	13,840		B2 49 65938 705396 AB 49 65938 705402 取付 49 65938 705952	20	





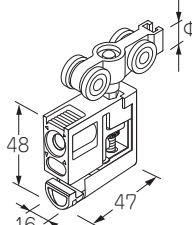
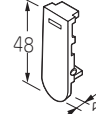
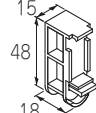
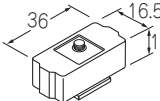
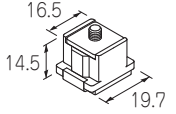
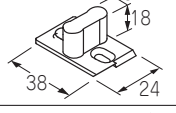
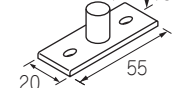





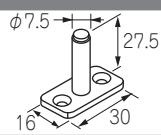

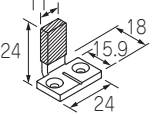

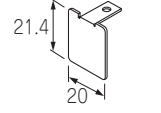

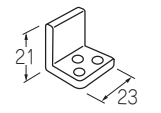

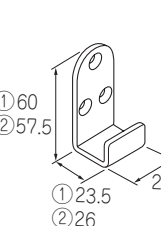
パルライド DFZタイプ 部品

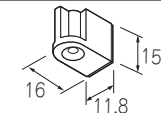
※施工費別途

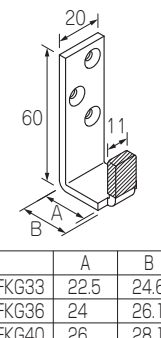
形状	品番	用途	材質	定価	1梱入数	単位	バーコード	参考	備考
	FZC1203 戸重30kg用	吊車	PA6 ZDC	4,300	10×5	個	4 965938 705433	スチール 皿頭タッピン 3.5×40 3本	色/グレイ 取付ネジ付 ブラケット付
	FZC1203-40 戸重40kg用	吊車	PA6 ZDC	4,300	10×5	個	4 965938 705440	スチール 皿頭タッピン 3.5×40 3本	
	SP05U	フロント カバー	6ナイロン	280	100×12	個	WH 49 65938 703811 BA 49 65938 703842 DB 49 65938 703828 CM 49 65938 703835	標準	色/WH BA DB CM
	SP18U	フロント カバー	6ナイロン	300	100×12	個	WH 49 65938 706010 BA 49 65938 706027 DB 49 65938 706102 CM 49 65938 706119	オプション FZC1203 コーナー納め用	色/WH BA DB CM
	ZST1W	上部 ストッパー 引分け戸当り	NBRゴム SPCC	500	100×12	個	4 965938 705198	オプション	色/BK
	CST1	上部 ストッパー (コーナー可)	NBRゴム スチール	450	100×8	個	4 965938 706034	オプション	色/BK
	F107	案内ガイド (下)	ABS	200	100×4	個	4 965938 703903	標準	色/BA 取付ネジ付 建具掘込 11×16~18
	F102	案内ガイド (下)	6ナイロン	300	50×12	個	4 965938 701374	オプション	色/乳白色 取付ネジ付

色：B2 シルバー AB アンバー ED WH ホワイト BA ブラウンアンバー DB ダークブラウン CM キヤメル BK ブラック

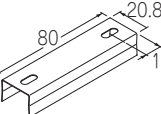
パルライド DFZタイプ 部品

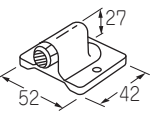
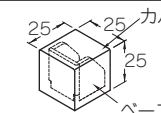
形状	品番	用途	材質	定価	1梱入数	単位	バーコード	参考	備考
	FG125	案内ガイド (下)	スチール 6ナイロン	オープン価格	12×10	個		オプション	色/ユニコ メト 乳白色 木ネジ付
	FKG050	案内ガイド (下)	スチール 6ナイロン	360	20×10	個		オプション	色/ユニコ メト 黒 取付ネジ付
	DFZC1	エンド キャップ	アルミ	1,400	100×12	個		オプション	色/B2 AB 取付ネジ付
	F105	案内ガイド (下)	SPCC	390	100×8	個		オプション	色/ユニコ メト 木ネジ付
	① F106-30	2連用 下ガイド	SPCC	600	20×10	個		オプション	色/ユニコ メト 木ネジ付
	② F106-35		SPCC	600	20×10	個			
	ZCS1	2連用下 クッション	POM 合成ゴム	200	200×12	個		オプション	色/ナチュラル 取付ネジ付
	FKG33	壁付 案内ガイド (下)	スチール 6ナイロン	430	20×10	個		扉厚 33	色/ユニコ メト 黒 取付ネジ付
	FKG36	壁付 案内ガイド (下)	スチール 6ナイロン	430	20×10	個		扉厚 36	色/ユニコ メト 黒 取付ネジ付
	FKG40	壁付 案内ガイド (下)	スチール 6ナイロン	730	20×10	個		扉厚 40	色/ユニコ メト 黒 取付ネジ付
	DFJ1	ジョイント (レール用)	SUS301	550	20×12	個		オプション	掘込み 仕様
	WFKS1	下部 ストッパー	6ナイロン	1,900	1×50	個	WH 49 65938 132628 BA 49 65938 132635	オプション	色/WH BA 2本トラス 3.5×20
	WFKS2	下部 ストッパー	TPE スチール	530	20×10	個	DB 49 65938 132819 MB 49 65938 132826 LG 49 65938 132833	オプション	色/DB MB LG スチール皿頭 タッピング 3.5×30×2

色：B2 シルバー AB アンバー ED ホワイト WH ホワイト BA ブラウンアンバー DB ダークブラウン MBミディアムブラウン LGライトグレー

パルライド FZC2W上吊両方向ソフトクローザー用レール部品

※施工費別途

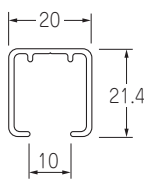

形状	品番	長さ (mm)	B2 定価(本)	AB 定価(本)	WH 定価(本)	用途	バーコード	入数 (本)	備考
 <p>上部レール 両方向ソフトクローザー用</p>	DFZ318	1830	4,370	4,880	6,100	扉重30kg ~40kg用	B2 49 65938 705211 AB 49 65938 705228 部外 49 65938 705815	20	トリガー用 穴明費は 別途です。
	DFZ327	2740	6,610	7,320	9,100		B2 49 65938 705235 AB 49 65938 705242 部外 49 65938 705822	20	
	DFZ336	3660	8,720	9,750	12,170		B2 49 65938 705259 AB 49 65938 705266 部外 49 65938 705839	20	取付ネジ(別売) は戸重によって 下記A皿タッピン ングをご使用く ださい。
	DFZ320	2010	4,810	5,400	6,550		B2 49 65938 705273 AB 49 65938 705280 部外 49 65938 705846	20	
	DFZ340	4020	9,610	10,770	13,000		B2 49 65938 705297 AB 49 65938 705303 部外 49 65938 705853	20	
DFZ418	1830	4,630	5,130	6,230	B2 49 65938 705310 AB 49 65938 705327 部外 49 65938 705914		20	戸重30kg用 3.5×20	
DFZ427	2740	6,870	7,690	9,350	B2 49 65938 705334 AB 49 65938 705341 部外 49 65938 705921		20		戸重30kg用 3.5×25
DFZ436	3660	9,160	10,250	12,440	B2 49 65938 705358 AB 49 65938 705365 部外 49 65938 705938		20	戸重30kg用 3.5×25	
DFZ420	2010	5,130	5,650	6,800	B2 49 65938 705372 AB 49 65938 705389 部外 49 65938 705945		20		
DFZ440	4020	10,190	11,270	13,840	B2 49 65938 705396 AB 49 65938 705402 部外 49 65938 705952		20		

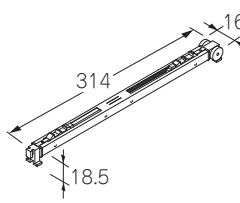
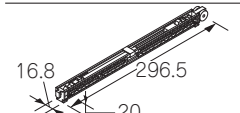
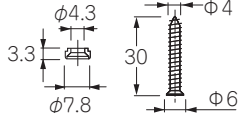
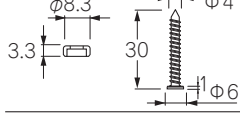
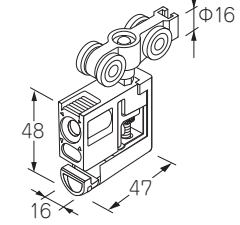
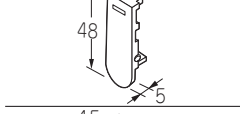
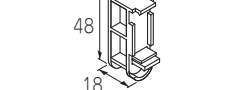









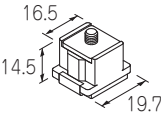

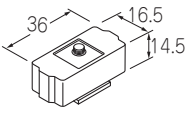

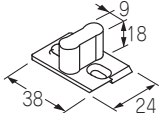

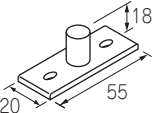

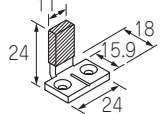

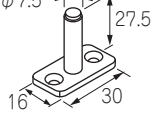
形状	品番	用途	材質	定価	1梱入数	単位	バーコード	参考	備考
	FZC2W	ソフトクローザー	PA66 POM SUS	10,000	1×50	本	4 965938 705419	戸重30kg用	トリガー 2セット付
	FZC2W40	ソフトクローザー	PA66 POM SUS	13,000	1×50	本	4 965938 705426	戸重40kg用	
	FZC3W	ソフトクローザー	PA66 POM	8,500	1×20	本	4 965938 706126	戸重30kg用	トリガー 2セット付
	FTG1	トリガー	S45CF	400	フリー	1セット FTG1 1個 ネジ1本	4 965938 705129		色/BK 標準装備
	PTG3	消音 トリガー	PC	400	フリー	1セット FTG3 1個 ネジ1本	4 965938 706041	オプション 30kg専用	色/透明
	FZC1203 戸重30kg用	吊車	6ナイロン ZDC	4,300	10×5	個	4 965938 705433	スチール 皿頭タッピン 3.5×40 3本	色/グレイ 取付ネジ付 ブラケット付
	FZC1203-40 戸重40kg用	吊車	6ナイロン ZDC	4,300	10×5	個	4 965938 705440	スチール 皿頭タッピン 3.5×40 3本	
	SP05U	フロント カバー	6ナイロン	280	100×12	個	WH 49 65938 703811 BA 49 65938 703842 DB 49 65938 703828 CM 49 65938 703835	標準	色/WH BA DB CM
	SP18U	フロント カバー	6ナイロン	300	100×12	個	WH 49 65938 706010 BA 49 65938 706027 DB 49 65938 706102 CM 49 65938 706119	オプション FZC1203 コーナー納め用	色/WH BA DB CM

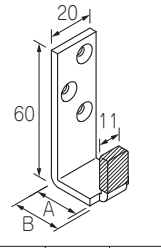
色：B2 シルバー AB アンバー ED ホワイト BA ブラウンアンバー DB ダークブラウン CM キャメル BK ブラック

パルスライド FZC2Wタイプ上吊両方向ソフトクローザー部品

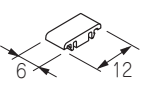

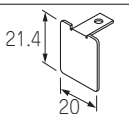

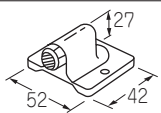
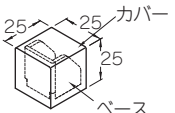





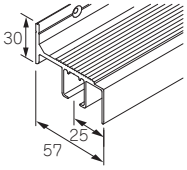
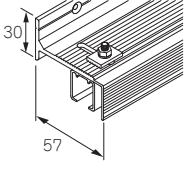
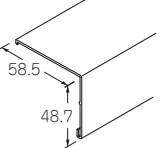

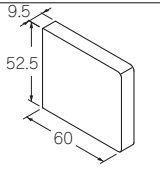
※施工費別途

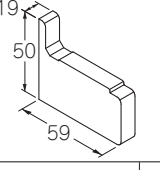

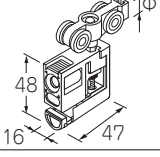
形状	品番	用途	材質	定価	1梱入数	単位	バーコード	参考	備考												
	CST1	上部 ストッパー (コーナー可)	NBRゴム スチール	450	100×8	個		オプション	色/BK												
	ZST1W	上部 ストッパー 引分け戸当り	NBRゴム SPCC	500	100×12	個		オプション	色/BK												
	F107	案内ガイド (下)	ABS	200	100×4	個		標準	色/BA 取付ネジ付 建具掘込 11×16~18												
	F102	案内ガイド (下)	6ナイロン	300	50×12	個		オプション	色/乳白色 取付ネジ付												
	FKG050	案内ガイド (下)	スチール 6ナイロン	360	20×10	個		オプション	色/ユニクロ メット 黒 取付ネジ付												
	FG125	案内ガイド (下)	スチール 6ナイロン	オープン価格	12×10	個		オプション	色/ユニクロ メット 乳白色 木ネジ付												
 <table border="1" data-bbox="199 1245 391 1357"> <tr> <td></td> <td>A</td> <td>B</td> </tr> <tr> <td>FKG33</td> <td>22.5</td> <td>24.6</td> </tr> <tr> <td>FKG36</td> <td>24</td> <td>26.1</td> </tr> <tr> <td>FKG40</td> <td>26</td> <td>28.1</td> </tr> </table>		A	B	FKG33	22.5	24.6	FKG36	24	26.1	FKG40	26	28.1	FKG33	壁付 案内ガイド (下)	スチール 6ナイロン	430	20×10	個		扉厚 33	色/ユニクロ メット 黒 取付ネジ付
		A	B																		
	FKG33	22.5	24.6																		
FKG36	24	26.1																			
FKG40	26	28.1																			
FKG36	壁付 案内ガイド (下)	スチール 6ナイロン	430	20×10	個		扉厚 36	色/ユニクロ メット 黒 取付ネジ付													
FKG40	壁付 案内ガイド (下)	スチール 6ナイロン	730	20×10	個		扉厚 40	色/ユニクロ メット 黒 取付ネジ付													
	F108	ロック キャップ	6ナイロン	100	フリー	個		オプション	色/RD												
	DFZC1	エンド キャップ	アルミ	1,400	100×12	個		オプション	色/B2 AB 取付ネジ付												
	WFKS1	下部 ストッパー	6ナイロン	1,900	1×50	個	WH 49 65938 132628 BA 49 65938 132635	オプション	色/WH BA 2本トラス 3.5×20												
	WFKS2	下部 ストッパー	TPE スチール	530	20×10	個	DB 49 65938 132819 MB 49 65938 132826 LG 49 65938 132833	オプション	色/DB MB LG スチール皿頭 タピンク 3.5×30×2												

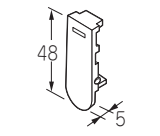
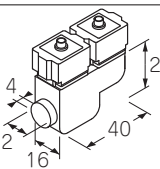
色：WH ホワイト BA ブラウンアンバー DBダークブラウン MBミディアムブラウン LGライトグレイ BK ブラック RD レッド
B2 シルバー AB アンパーED

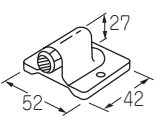
パルライド アウトセット吊引戸システム

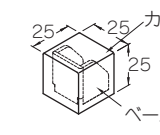





形状	品番	用途	長さ/材質	定価	1梱入数	単位	バーコード	参考	備考
	FXUR1	上部吊 レール	2400(B2)	17,900	1×6	本	B 2 49 65938 132512	標準	色/B2 UBM WH
			2400(UBM)	21,300			UBM 49 65938 132529		
			2400(WH)	20,600			WH 49 65938 132598		
	FXU50	上部吊 レール	2400(B2)	25,200	1×6	本	B 2 49 65938 132710	標準	色/B2+B2 UBM+AB WH+WH
			2400(UBM)	28,900			UBM 49 65938 132727		
			2400(WH)	28,200			WH 49 65938 132734		
	FXK1	上部吊 レールカバー	2400	8,700	1×10	本	WH  UBM 	標準	色/WH
	FXC1(R・L)	上部サイド キャップ	ABS	1,150	1×10	左右 セット	UBM  WH 	標準	色/WH
	FXC2(R・L)	上部サイド キャップ	ABS	800	1×10	左右 セット	UBM  PGY 	オプション	色/PGY UBM
	FZC1203	吊車	PA6 ZDC	4,300	10×5	個		標準	色/G 取付ネジ付 フランク付 スチール皿頭 タッピング 3.5×40×3本
	SP05U	フロント カバー	6ナイロン	280	100×12	個	WH 49 65938 703811 BA 49 65938 703842 DB 49 65938 703828 CM 49 65938 703835	標準	色/WH BA DB CM
	FXUS2	上部 ストッパー	ABS	1,400	10×5	個		標準	色/WH UBM
	WFKS1	下部 ストッパー	6ナイロン	1,900	1×50	個	WH  BA 	標準	色/WH BA 2本トラス 3.5×20
	WFKS2	下部 ストッパー	TPE スチール	530	20×10	個	DB 49 65938 132819 MB 49 65938 132826 LG 49 65938 132833	オプション	色/DB MB LG スチール皿頭 タッピング 3.5×30×2

色：B2 シルバー UBM アンバーブラウンM G グレイ WH ホホワイト BA ブラウンアンバー CM キャメル PGY パールグレイ
DB ダークブラウン MB ミディアムブラウン LG ライトグレイ

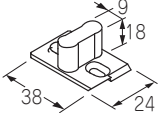
パルスライド アウトセット吊引システム(吊りレール前後調整式)

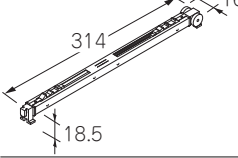
※施工費別途

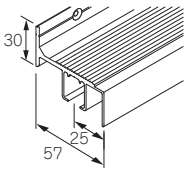
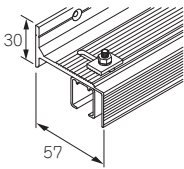
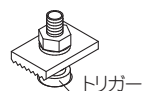

形状	品番	用途	材質	定価	1梱入数	単位	バーコード	参考	備考	
	F107	下部案内ガイド	ABS	200	100×4	個		標準	色/BA 取付ネジ付 建具掘込 11×16~18	
	FZC2W-FX	ソフトクローザー	PA66 POM SUS	11,960	1×50	本		標準	扉重30kg用 トリガー 2セット付	
	FXUR1ST	アウトセット吊りレールセット	レールB2	55,700	1セット	1本	<ul style="list-style-type: none"> FXUR1 上部レール FZC1203 吊車 SP05U フロントカバー FXC1 (R・L)上部サイドキャップ FXK1 吊りレールカバー FXUS2 上部ストッパー WFKS2 下部ストッパー F107 下部案内ガイド FZC2W-FX ソフトクローザー 	1本	ソフトクローザー標準	
			レールUBM	58,900				1本		
			レールWH	58,200				1本		
	FXU50ST	アウトセット吊りレールセット	レールB2	62,800	1セット	1本	<ul style="list-style-type: none"> FXU50 上部レール FZC1203 吊車 SP05U フロントカバー FXC1 (R・L)上部サイドキャップ FXK1 吊りレールカバー FXUS2 上部ストッパー WFKS2 下部ストッパー F107 下部案内ガイド FZC2W-FX ソフトクローザー 	1本	ソフトクローザー標準	
			レールUBM	66,400				1本		
			レールWH	65,700				1本		
		前後調整式								
	FTG1FX	FXUR1用トリガーセット	SWCH16A	650	1セット	フリー		オプション	アタパーツ	

FKG050

FKG33・36・40

オプション部品

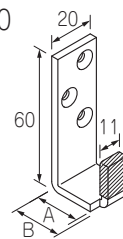
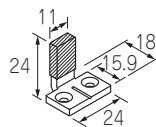

※左記の下部ガイドはオプションとして194頁にも掲載されています。

	A	B
FKG33	22.5	24.6
FKG36	24	26.1
FKG40	26	28.1

下部案内ガイド(参考品)

	GT1	上・下部前後調整ガイド	LB MB	1,000	1×100	300	 	オプション	鉄フィニッシュ 3.8×60×1	
		スプリング入り								
	GT5	上・下部調整ガイド	MB	820	1×50	300		オプション	鉄フィニッシュ 3.8×60×1	
		スプリング入り								
	L-5	GT5用調整部材	ナチュラル	150	フリー	フリー		オプション	ポリカー A面タッピング 3×16×2 1セット(2ヶ)	
		GT5用L部材								

色:B2 シルバー UBM アンバーブラウンM WH ホワイト BA ブラウンアンバー LB ライトブラウン MB ミディアムブラウン

パルスライド FHC2Wタイプ上吊両方向ソフトクローザー用レール



形状	品番	長さ (mm)	B2 定価(本)	AB 定価(本)	用途	バーコード	入数 (本)	備考	
<p>DOC3</p> <p>上部レール 両方向ソフトクローザー用</p>	DOC318	1830	5,510	6,610	扉重 30kg用	B2 49 65938 705013 AB 49 65938 705020	10	トリガー用 穴明費は 別途です。 取付ネジ(別売) は必ずA皿タッ ピング3.5×20を 御使用ください。	
	DOC327	2740	8,270	9,870	扉重 30kg用	B2 49 65938 705037 AB 49 65938 705044	10		
	DOC336	3660	11,020	13,140	扉重 30kg用	B2 49 65938 705051 AB 49 65938 705068	10		
	DOC320	2010	—	—	—				
	DOC340	4020	—	—	—				
<p>DOC9</p> <p>上部レール 両方向ソフトクローザー用</p>	DOC918	1830	6,670	7,950	扉重 50kg用	B2 49 65938 705815 AB 49 65938 705822	10	トリガー用 穴明費は 別途です。 取付ネジ(別売) は必ずA皿タッ ピング3.5×20を 御使用ください。	
	DOC927	2740	10,000	11,860	扉重 50kg用	B2 49 65938 705839 AB 49 65938 705846	10		
	DOC936	3660	13,260	15,830	扉重 50kg用	B2 49 65938 705853 AB 49 65938 705860	10		
	DOC920	2010	7,380	8,790	扉重 50kg用	B2 49 65938 705877 AB 49 65938 705884	10		
	DOC940	4020	14,610	17,430	扉重 50kg用	B2 49 65938 705891 AB 49 65938 705907	10		

パルスライド FHC2Wタイプ上吊両方向ソフトクローザー部品

※施工費別途

形状	品番	用途	材質	定価	1梱入数	単位	バーコード	参考	備考
<p>FHC2W</p>	FHC2W	ソフトクローザー	PA66 POM SUS	10,000	1×50	本	4 965938 705112	戸重 30kg用	トリガー 2セット付
	FHC2W50	ソフトクローザー	PA66 POM SUS	13,000	1×50	本	4 965938 705105	戸重 50kg用	
<p>FTG1</p>	FTG1	トリガー	S45CF	400	フリー	1セット FTG1 1個 ネジ1本	4 965938 705129	標準	色/BK 標準装備
<p>FHC208</p>	FHC208 戸重30kg用	ハンガー車 前後・左右 調整	PA6 ZDC	3,720	10×5	個	4 965938 703804	スチール 皿頭タッピング 3.5×40 3本	色/グレイ 取付ネジ付 フック付
	FHC208-50 戸重50kg用	ハンガー車 前後・左右 調整	PA6 ZDC	3,720	10×5	個	4 965938 703859	スチール 皿頭タッピング 3.5×40 3本	
<p>SP05U</p>	SP05U	フロント カバー	6ナイロン	280	100×12	個	WH 49 65938 703811 BA 49 65938 703842 DB 49 65938 703828 CM 49 65938 703835	標準	色/WH BA DB CM
<p>F107</p>	F107	案内ガイド (下)	ABS	200	100×4	個	4 965938 703903	標準	色/BA 取付ネジ付 建具掘込 11×16~18
<p>F102</p>	F102	案内ガイド (下)	6ナイロン	300	50×12	個	4 965938 701374	オプション	色/乳白色 取付ネジ付
<p>FG125</p>	FG125	案内ガイド (下)	スチール 6ナイロン	オープン価格	12×10	個	4 965938 706058	オプション	色/ユニクロ メイト 乳白色 木ネジ付

色：B2 シルバー AB アンバー ED WH ホワイト BA ブラウンアンバー DB ダークブラウン CM キヤメル BK ブラック

ロールスライドドア金具 SDタイプ

軌道図	品番	仕様	標準サイズ				ロールスライドドアシステム(RSDセット) 定価/組	注意
			W	OW	C	DW		
 <p>たて枠面仕様</p> <p>タイプA図面</p> <p>H=2000㎜(枠内高さ) W以外の寸法は、たて枠面付仕様のサイズです。</p>	RSD650	軽量用	650	530	247.5	583	52,000	注1 注3
	RSD750	軽量用	750	630	249	683	53,000	注1 注3
	RSD850	軽量用	850	730	252	783	54,000	注1 注3
	RSD950	軽量用	950	830	255	883	65,000	注2 注3
	RSD650G	重量用	650	530	247.5	583	66,000	注2 注3
	RSD750G	重量用	750	630	249	683	67,000	注2 注3
	RSD850G	重量用	850	730	252	783	68,000	注2 注3
	RSD950G	重量用	950	830	255	883	69,000	注2 注3
	RSD1100G	重量用	1100	980	260	1033	70,000	注2 注3

ロールスライドドア補助部品

※施工費別途

適応ドア品番	2点ロックシステム (DRSセット) (ケースロック付) 定価/組					木製レバー LW1M 空錠(ケースロック無) 定価		木製レバー LW2M 表示錠(ケースロック無) 定価		木製レバー LW1M-K 空錠(ケースロック付) 定価		木製レバー LW2M-K 表示錠(ケースロック付) 定価		注意
RSD650			9,000	3,500	4,600	7,500	8,600							
RSD750			9,000	3,500	4,600	7,500	8,600							
RSD850			9,000	3,500	4,600	7,500	8,600							
RSD950			9,500	3,500	4,600	7,500	8,600							
RSD1100			9,500	3,500	4,600	7,500	8,600							

備考 注1…2点ロック無し。
注2…2点ロック付。
注3…カタログ記載のA・Bタイプ定価は共通です。

ロールスライドドア金具 ATタイプ(オートクローズ半自動) ※施工費別途



軌道図	品番	仕様	標準サイズ				ロールスライドドアシステム(RSDセット) 定価/組	注意
			W	OW	C	DW		
	RSD650AT	オートクローズ(ATタイプ)	650	528	295.5	583	196,700	注1
	RSD750AT	オートクローズ(ATタイプ)	750	628	296.5	683	196,700	注1
	RSD850AT	オートクローズ(ATタイプ)	850	728	298.5	783	196,700	注1
	RSD950AT	オートクローズ(ATタイプ)	950	828	301.5	883	196,700	注1
	RSD1100AT	オートクローズ(ATタイプ)	1100	978	258	1033	196,700	注1

たて枠面仕様

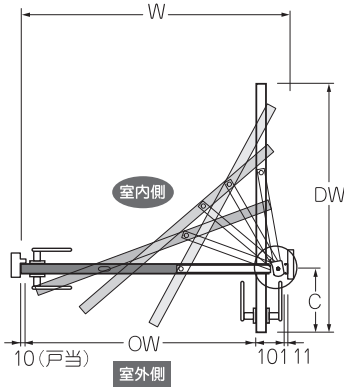

タイプA図面

- 上図はたて枠面付仕様です。
- たて枠掘込みの場合DW≤1044です。

※枠内寸法**650㎜未満**は開口が狭く**530㎜以下**となって使い勝手が悪くなります。

右吊元(室外側から見て)はⓇを使用します。動作は通常右吊元クローザーと同じです。

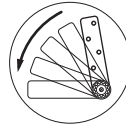

ロールスライドドア軽・重量用部品

- 1 RSR1
- 3 RSS1
- 7-1 RSB1
- 7-2 RSB1G
- 4 RSU1(G)
- 5-1 RSPS1 (部品組付済み)
- 5-2 RSPS1G (部品組付済み)
- 2点ロックシステム
- 9 DRS1
- 10-1 ST1
- 2 RSZ1
- 11-1 LW1M
- 11-2 LW2M
- 8 RSB2
- 6 RSU3

1 RSR1 吊レール(カバー式)

↑ ホワイトはカバーのみ
注意がホワイトです。

2 RSZ1 ボール受

5-1 RSPS1 回転ボール (部品組付済み)

5-2 RSPS1G 回転ボール (部品組付済み)

3 RSS1 吊車

4 RSU1(G) 上部ピボット

6 RSU3 下部ピボット

7-1 RSB1 上部取付プレート

7-2 RSB1G 上部取付プレート (重量用)

8 RSB2 下部取付プレート (抜け止めピン付)

↑ エリング(本止め用) たるまピン(仮止め用)

9 DRS1 2点ロックシステム

↑ クースロック

↑ チューブラーロック

10-1 ST1 調整ストライク

備考 注1…レバー芯高さ(ドア下より)が標準サイズ916㎜になります。
916㎜以外のレバー芯高さの場合は9台以下一式66,000円(定価が必要です)

アルミフレーム引戸 魅粹 セット定価

※送料別途
※施工費別途

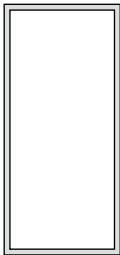
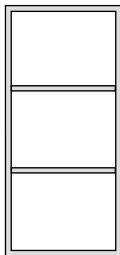

形状	品番	用途	定価 (セット)	寸法(mm) ≥DW×≥DH	セット内容	単位	ロット	在庫	備考	
中棧なし(N0) ポリスチレン4% 	H30-N0-NS	吊戸 タイプ	139,000	930 × 1900	中棧無し	枚	1	☆	部品込み セット定価 です。	
	H30-N2-NS	吊戸 タイプ	135,000	930 × 1900	中棧2本	枚	1	☆		
	H30-N2-WS	吊戸 タイプ	150,000	1225 × 1900	中棧2本	枚	1	☆		
	H30-N0-NT	吊戸 タイプ	139,000	930 × 2480	中棧無し	枚	1	☆		
	H30-N2-NT	吊戸 タイプ	147,000	930 × 2480	中棧2本	枚	1	☆		
	H30-N2-WT	吊戸 タイプ	181,000	1225 × 2480	中棧2本	枚	1	☆		
中棧2本(N2) ポリスチレン3% 	V30-N0-NS	Vレール タイプ	139,000	930 × 1900	中棧無し	枚	1	☆		
	V30-N2-NS	Vレール タイプ	135,000	930 × 1900	中棧2本	枚	1	☆		
	V30-N2-WS	Vレール タイプ	150,000	1225 × 1900	中棧2本	枚	1	☆		
	V30-N0-NT	Vレール タイプ	139,000	930 × 2480	中棧無し	枚	1	☆		
	V30-N2-NT	Vレール タイプ	147,000	930 × 2480	中棧2本	枚	1	☆		
	V30-N2-WT	Vレール タイプ	181,000	1225 × 2480	中棧2本	枚	1	☆		
ポリスチレン色 クリアマット調 薄グリーン										

☆印は受注生産品

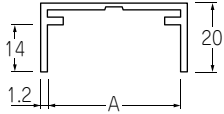
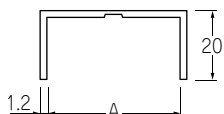
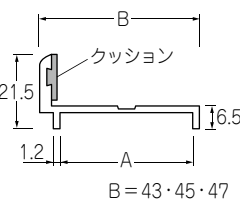
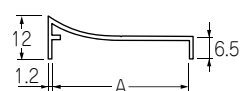
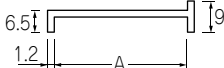
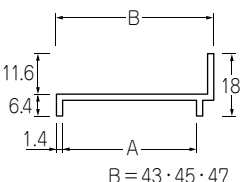
形状	品番	A寸法 (mm)	定尺 (mm)	定価 (本)	色	入数 (本)	バーコード	単位	備考
取付エッジ 	KGA1-36K20	36	2000	4,300	B2シルバー	40		本	穴無 注1
	KGA1-36K40	36	4010	8,600	B2シルバー	20		本	
	KGA1-38K20	38	2000	4,600	B2シルバー	40		本	
	KGA1-38K40	38	4010	9,200	B2シルバー	20		本	
	KGA1-40K20	40	2000	4,600	B2シルバー	40		本	
	KGA1-40K40	40	4010	9,000	B2シルバー	20		本	
※KGA1-38の1.2は1.4になります。									
取付エッジ 	KGA1B36K20	36	2000	3,900	B2シルバー	40		本	
	KGA1B36K40	36	4010	7,600	B2シルバー	20		本	
	KGA1B38K20	38	2000	4,100	B2シルバー	40		本	
	KGA1B38K40	38	4010	8,100	B2シルバー	20		本	
	KGA1B40K20	40	2000	4,100	B2シルバー	40		本	
	KGA1B40K40	40	4010	8,200	B2シルバー	20		本	
召合せ・吊元エッジ 	KGA2-36K20	36	2000	4,800	B2シルバー	40		本	
	KGA2-36K40	36	4010	9,500	B2シルバー	20		本	
	KGA2-38K20	38	2000	5,500	B2シルバー	40		本	
	KGA2-38K40	38	4010	11,000	B2シルバー	20		本	
	KGA2-40K20	40	2000	5,000	B2シルバー	40		本	
	KGA2-40K40	40	4010	9,900	B2シルバー	20		本	
※KGA2-38の1.2は1.4になります。									
召合せエッジ 	KGA2R40K20	40	2000	3,700	B2シルバー	40		本	
	KGA2R40K40	40	4010	7,400	B2シルバー	20		本	
ドアエッジ・吊元エッジ 	KGA3-36K20	36	2000	3,200	B2シルバー	40		本	
	KGA3-38K20	38	2000	3,400	B2シルバー	40		本	
	KGA3-40K20	40	2000	3,500	B2シルバー	40		本	
※KGA3-36・38の1.2は1.4になります。									
ドアエッジ・吊元エッジ 	KGA3A36K20	36	2000	3,700	B2シルバー	40		本	
	KGA3A36K40	36	4010	7,400	B2シルバー	20		本	
	KGA3A38K20	38	2000	3,800	B2シルバー	40		本	
	KGA3A38K40	38	4010	7,500	B2シルバー	20		本	
	KGA3A40K20	40	2000	3,900	B2シルバー	40		本	
	KGA3A40K40	40	4010	7,700	B2シルバー	20		本	

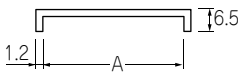
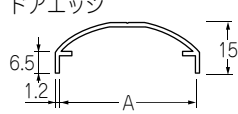
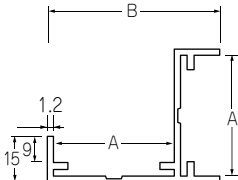
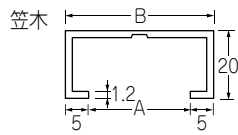
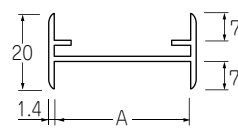
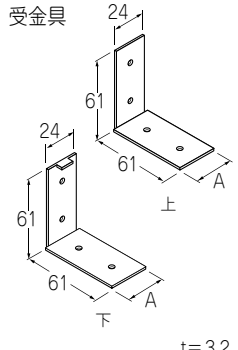

パルブース アルミ Aタイプ

型状	品番	A寸法 (mm)	定尺 (mm)	定価 (本)	色	入数 (本)	バーコード	単位	備考
ドアエッジ・吊元エッジ 	KGA3C36K20	36	2000	2,600	B2シルバー	40		本	穴無 注1
	KGA3C36K40	36	4010	5,200	B2シルバー	20		本	
	KGA3C38K20	38	2000	2,700	B2シルバー	40		本	
	KGA3C38K40	38	4010	5,400	B2シルバー	20		本	
	KGA3C40K20	40	2000	2,800	B2シルバー	40		本	
	KGA3C40K40	40	4010	5,500	B2シルバー	20		本	
ドアエッジ 	KGA3R40K20	40	2000	3,700	B2シルバー	40		本	
	KGA3R40K40	40	4010	7,400	B2シルバー	20		本	
コーナーエッジ  <p style="text-align: center;">B = 52・54・56</p>	KGA4-36K20	36	2000	6,800	B2シルバー	20		本	
	KGA4-36K40	36	4010	13,600	B2シルバー	20		本	
	KGA4-38K20	38	2000	7,300	B2シルバー	20		本	
	KGA4-38K40	38	4010	14,500	B2シルバー	20		本	
	KGA4-40K20	40	2000	7,300	B2シルバー	20		本	
	KGA4-40K40	40	4010	14,500	B2シルバー	20		本	
※KGA4-38の1.2は1.4になります。									
笠木  <p style="text-align: center;">B = 40・43</p>	KGA5-40K40	30	4010	9,700	B2シルバー	20		本	
	KGA5-43K40	33	4010	8,800	B2シルバー	20		本	
※KGA5-40の1.2は1.4になります。									
ジョイント 	KGA6-36K40	36	4010	9,500	B2シルバー	20		本	
	KGA6-38K40	38	4010	9,700	B2シルバー	20		本	
	KGA6-40K40	40	4010	9,900	B2シルバー	20		本	
受金具  <p style="text-align: center;">t=3.2</p>	BL1-36上	34	—	600	クロメート	40		個	穴付
	BL1-38上	36	—	600	クロメート	40		個	
	BL1-40上	38	—	600	クロメート	40		個	
	BL1-36下	34	—	600	クロメート	40		個	
	BL1-38下	36	—	600	クロメート	40		個	
	BL1-40下	38	—	600	クロメート	40		個	

備考

注1…穴加工定価200円/1箇所穴明仕様は両端50%下穴5^φ皿7^φ×6箇所

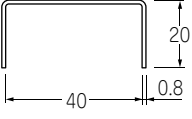
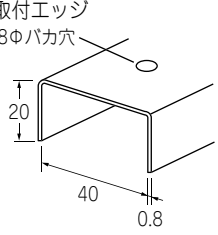

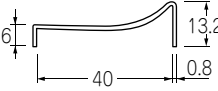
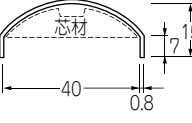
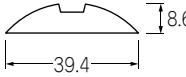

パルプース ステンレス SSタイプ

形状	品番	定尺 (mm)	定価 (本)	色	入数 (本)	バーコード	単位	備考	
取付エッジ 	KGSS1-18	1820	8,400	SUS304 HL-SPV	10		本	穴無 注1	
	KGSS1-19	1920	8,900	SUS304 HL-SPV	10		本		
	KGSS1-20	2000	9,200	SUS304 HL-SPV	10		本		
取付エッジ 8φバカ穴 	KGSS1H18	1820	9,800	SUS304 HL-SPV	10		本	 7~10 穴付 注2 8φバカ穴 ×3個のみ	
	KGSS1H19	1920	10,100	SUS304 HL-SPV	10		本		
召合せエッジ 	KGSS2R18	1820	9,300	SUS304 HL-SPV	10		本	穴無 注1	
	KGSS2R19	1920	9,600	SUS304 HL-SPV	10		本		
	KGSS2R22	2200	11,600	SUS304 HL-SPV	10		本		
ドアエッジ 	KGSS3R18	1820	8,100	SUS304 HL-SPV	10		本	穴無 芯材無 注1	
	KGSS3R18B	1820	11,200	SUS304 HL-SPV	10		本		穴無 芯材付 注1
	KGSS3R19	1920	8,400	SUS304 HL-SPV	10		本	穴無 芯材無 注1	
	KGSS3R19B	1920	11,400	SUS304 HL-SPV	10		本		穴無 芯材付 注1
	芯材 	KGSS3RB	2000	4,200	樹脂	10		本	

備考

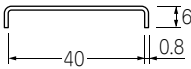
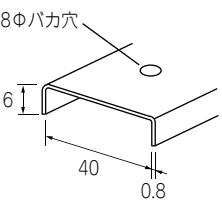
注1…穴加工定価200円/1箇所穴明仕様は両端50% 下穴5φ 皿7φ×6箇所
 注2…穴明仕様は3×8φ

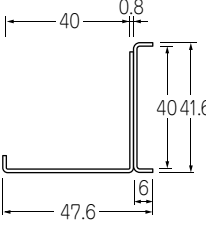
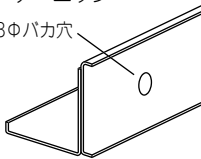
パルブース ステンレス SSタイプ

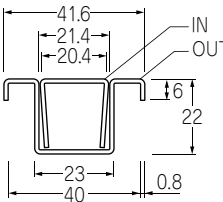
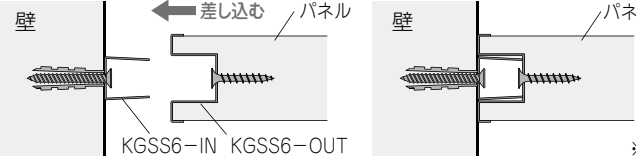
型状	品番	定尺 (mm)	定価 (本)	色	入数 (本)	バーコード	単位	備考	
ドアエッジ 	KGSS3-18	1820	6,500	SUS304 HL-SPV	10		本	穴無注1	
	KGSS3-19	1920	6,700	SUS304 HL-SPV	10		本		
	KGSS3-20	2000	6,900	SUS304 HL-SPV	10		本		
取付エッジ 8φバカ穴 	KGSS3H18	1820	7,800	SUS304 HL-SPV	10		本	 受 7~10 穴付注2 8φバカ穴 ×3個のみ	
	KGSS3H19	1920	8,000	SUS304 HL-SPV	10		本		
コーナーエッジ 	KGSS4-18	1820	15,600	SUS304 HL-SPV	5		本	穴無注1	
	KGSS4-19	1920	15,600	SUS304 HL-SPV	5		本		
	KGSS4-20	2000	16,800	SUS304 HL-SPV	5		本		
コーナーエッジ 8φバカ穴  <p>寸法は上記参照</p>	KGSS4H18	1820	18,300	SUS304 HL-SPV	5		本	 受 7~10 穴付注2 8φバカ穴 ×3個のみ	
	KGSS4H19	1920	18,300	SUS304 HL-SPV	5		本		
出調整式壁面取付エッジ 	KGSS6-18	1820	17,600	SUS304 HL-SPV	5	OUT・INセット	本	穴付注3	
施工方法				※壁面側の不陸調整が出来ます。					



備考

注1…穴加工定価200円/1箇所穴明仕様は両端50%下穴5φ皿7φ×6箇所

注2…穴明仕様は3×8φ

注3…穴明仕様はOUT 5ヶ所×4.5φバカ穴 IN 5ヶ所×5×25

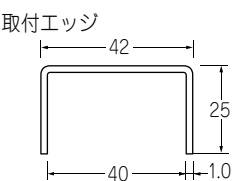
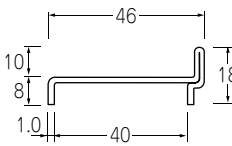
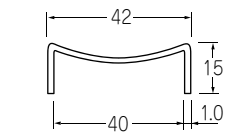
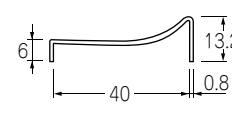
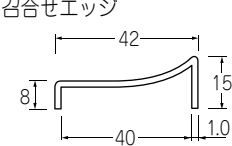
パルプース ステンレス Sタイプ

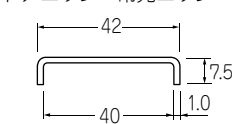
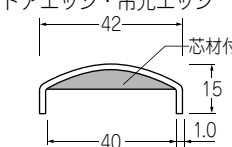
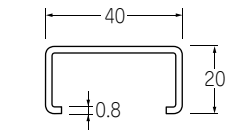
形状	品番	定尺 (mm)	定価 (本)	色	入数 (本)	バーコード	単位	備考
取付エッジ 	KGS1	2000	11,000	SUS304 HL-SPV	20		本	穴無 注1
召合せ・吊元エッジ 	KGS2	2000	13,500	SUS304 HL-SPV	20		本	
召合せ・吊元エッジ 	KGS2R	2000	8,100	SUS304 HL-SPV	20		本	
召合せエッジ 	KGSS2R20	2000	10,700	SUS304 HL-SPV	10		本	
	KGSS2R22	2200	11,600	SUS304 HL-SPV	10		本	
召合せエッジ 	KGS2RB	2000	10,800	SUS304 HL-SPV	10		本	 穴無 注1
ドアエッジ・吊元エッジ 	KGS3	2000	6,700	SUS304 HL-SPV	20		本	穴無 注1
ドアエッジ・吊元エッジ 	KGS3R	2000	11,600	SUS304 HL-SPV	20		本	
笠木 	KGS5	4000	9,500	SUS304 HL-SPV	10		本	穴無

備考

注1…穴加工定価200円/1箇所穴明仕様は両端50%下穴5 ϕ 皿7 ϕ ×6箇所

パルブス フリーカット調整巾木

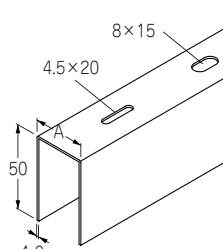
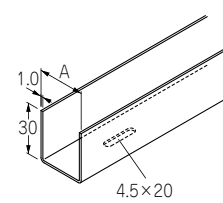
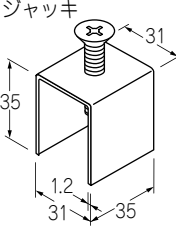
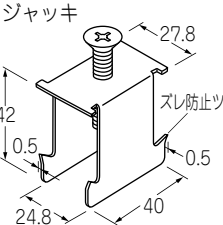
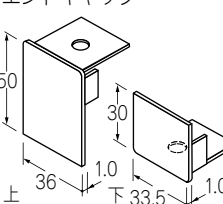
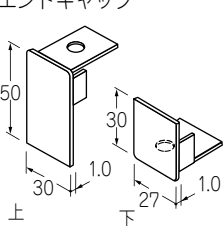
形状	品番	A寸法 (mm)	定尺 (mm)	定価 (本)	色	入数 (本)	バーコード	単位	備考	
調整巾木カバー 	KGS8U20	36	2000	16,000	SUS304 HL-SPV	6		本	穴付 フリーカット 注4	
	KGS8U30	36	3000	23,900	SUS304 HL-SPV	6		本		
	KGS9U20	30	2000	15,400	SUS304 HL-SPV	6		本		
	KGS9U30	30	3000	22,900	SUS304 HL-SPV	6		本		
調整巾木ベース 	KGS8S20	33.5	2000	11,500	SUS304 HL-SPV	6		本	穴付 フリーカット 注5	
	KGS8S30	33.5	3000	17,200	SUS304 HL-SPV	6		本		
	KGS9S20	27.5	2000	10,700	SUS304 HL-SPV	6		本		
	KGS9S30	27.5	3000	16,100	SUS304 HL-SPV	6		本		
ジャッキ 	T8T			820	SUS304 HL-SPV	100		個	ネジ付	
ジャッキ 	T9T			960	SUS304 HL-SPV	100		個	ネジ付	
エンドキャップ 	C8U			1,040	SUS304 HL-SPV	100		個	両面テープ	
	C8S			1,040	SUS304 HL-SPV	100		個		
エンドキャップ 	C9U			1,040	SUS304 HL-SPV	100		個	両面テープ	
	C9S			1,040	SUS304 HL-SPV	100		個		

備考 注4…穴明仕様は4.5×20 8×15 ピッチ120
注5…穴明仕様は4.5×20 ピッチ120

アルミロング引手 ALHタイプ・部品

B2…シルバー
 UBM…アーバンブラウンM
 OG…オイスタグレイン
 BKM…ブラック艶消し ※施工費別途



形状	品番	材質・色	長さ (mm)	バラ 定価	1甲 定価	バーコード	在庫	条件
	ALH1221	B2	2100	2,790	2,420		○	1甲40本 穴無
		UBM		3,020	2,620			
	ALH1223	B2	2300	2,790	2,420		○	1甲40本 穴無
		UBM		3,020	2,620			
	ALH1226	B2	2600	2,790	2,420		○	1甲40本 穴無
		UBM		3,020	2,620			
	ALH2220	B2	2100	2,640	2,290		○	1甲60本 穴無
	ALH2220K 鍵穴加工付 (鎌錠別途)	B2	2100	スライド側 4,520 表示側 3,570	スライド側 4,520 表示側 3,570	鎌錠位置 下から1000%	☆	1甲60本 鍵穴付
	ALH2220	BKM	2100	3,440	2,990		☆	1甲60本 穴無
	ALH2226	B2	2600	3,670	3,190		○	1甲60本 穴無
	ALH2226K 鍵穴加工付 (鎌錠別途)	B2	2600	スライド側 4,830 表示側 3,990	スライド側 4,830 表示側 3,990	鎌錠位置 下から1000%	☆	1甲60本 鍵穴付
	ALH2226	BKM	2600	4,100	3,560		☆	1甲60本 穴無
	鎌錠 	KTK	シルバー(S) ブラウン(BU) ゴールド(SG)	—	8,600	8,600	表示 KTK151 間仕切 KTK251 個室 KTK351 両サムターン KTK451	○
キャップ 	ALH22C	ABSグレー	—	370	320		○	1箱200個
	ALH22CC	ABSクローム	—	400	340		○	1箱200個
	ALH22CB	ABS黒	—	370	320		○	1箱200個
 ビス付	ALH22MP	ZDCクローム	—	450	—	鎌錠用 表示プレート	○	—

備考 ※鎌錠別注切欠き加工費(各々20本以上) ※19本以下一式価格となります。 ○印は在庫品 ☆印は受注生産品
 ・スライド側 定価2,000円/本 詳しくは担当者までお問い合わせください。
 ・表示側 定価1,150円/本

アルミロング引手 QLHタイプ・部品

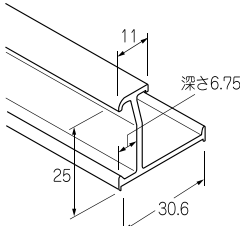
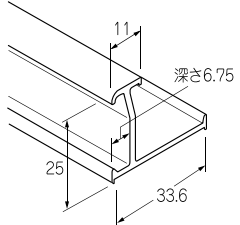
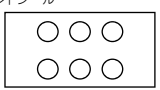
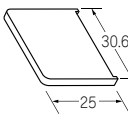
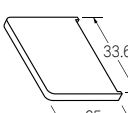
形状	品番	材質・色	長さ (mm)	バラ 定価	1甲 定価	バーコード	在庫	条件
	QLH3021	B2	2100	8,160	7,090		○	1甲10本 穴無
		UBM		9,700	8,430			
		BK		9,700	8,430			
	QLH3023	B2	2300	8,160	7,090		○	1甲10本 穴無
		UBM		9,700	8,430			
		BK		9,700	8,430			
	QLH3026	B2	2600	8,160	7,090		○	1甲10本 穴無
		UBM		9,700	8,430			
		BK		9,700	8,430			
	QLH3321	B2	2100	8,280	7,200		○	1甲10本 穴無
		UBM		10,010	8,700			
	QLH3323	B2	2300	8,280	7,200		○	1甲10本 穴無
		UBM		10,010	8,700			
	QLH3326	B2	2600	8,280	7,200		○	1甲10本 穴無
		UBM		10,010	8,700			
ブラインドシール 	BS1	OG	8 ϕ	350	350		○	1束10シート
		UBM						
エンドキャップ 両面テープ付 ABS 	QLH30EC	OG	—	340	300		○	1箱200個 QKH30用
		BK						
エンドキャップ 両面テープ付 ABS 	QLH33EC	OG	—	340	300		○	1箱200個 QKH33用

色: B2シルバー UBMアーバンブラウンM BKブラック OGオイスタグレイ

○印は在庫品 ☆印は受注生産品

アルミロング引手 KLHタイプ・部品

B2…シルバー
EA…エレガンスアンバー
BKM…ブラック艶消し

※施工費別途





形状	品番	材質・色	長さ (mm)	バラ 定価	1甲 定価	バーコード	在庫	条件		
	KLH3021(K)	B2	2100	11,400	9,910	(K)は鎌鋳穴付 下から1000% 鎌鋳穴加工費 定価1,600円プラス	○	注1 1甲8本 穴付		
		EA		12,470	10,840					
		BKM		12,320	10,710					
	KLH3023(K)	B2	2300	11,400	9,910					
		EA		12,470	10,840					
		BKM		12,320	10,710					
	KLH3026(K)	B2	2600	11,400	9,910					
		EA		12,470	10,840					
		BKM		12,320	10,710					
	KLH3321(K)	B2	2100	11,900	10,340	(K)は鎌鋳穴付 下から1000% 鎌鋳穴加工費 定価1,600円プラス	○	注1 1甲6本 穴付		
		EA		12,970	11,270					
		BKM		12,830	11,150					
	KLH3323(K)	B2	2300	11,900	10,340					
		EA		12,970	11,270					
		BKM		12,830	11,150					
	KLH3326(K)	B2	2600	11,900	10,340					
		EA		12,970	11,270					
		BKM		12,830	11,150					
	KLH3621(K)	B2	2100	12,400	10,780	(K)は鎌鋳穴付 下から1000% 鎌鋳穴加工費 定価1,600円プラス	○	注1 1甲6本 穴付		
		EA		13,460	11,700		○			
	KLH3623(K)	B2	2300	12,400	10,780		○	注1 1甲6本 穴付		
		EA		13,460	11,700		○			
	KLH3626(K)	B2	2600	12,400	10,780		○	注1 1甲6本 穴付		
		EA		13,460	11,700		○			
	戸当りクッション付									
		KTA1	ライトグレイ ブラック (エラストマー)	2600	1,900		1,700		○	—
		KTK	シルバー(S) ブラウン(BU) ゴールド(SG)	—	8,600		8,600	表示 KTK151 周仕切 KTK251 個室 KTK351 両サムターン KTK451	○	—
	KCP1	ZDC クローム ABS SUS	—	600	—	カバープレート スペーサー (ネジ付)	○	KLH専用		

備考

※鎌鋳別注切欠き加工費(20本以上)定価1,600円/本
※19本以下一式価格となります。
詳しくは担当者までお問い合わせください。 - 208 -

○印は在庫品
注1…戸当り、固定穴付、取付けネジ5本標準装備

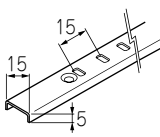
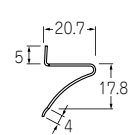
パル棚柱 ステンレス

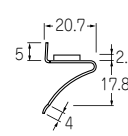
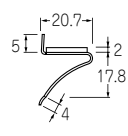
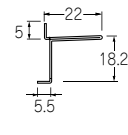
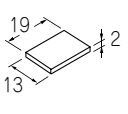
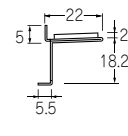
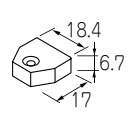
形状	品番	仕様	長さ (mm)	定価 (本/個) バラ 甲		条件	バーコード	入数 (本/個)	備考
	TBS818	SUS304 HLSPV青	1820	1,650	1,100	—	49 65938 490018	40	t=0.8
	TBS824	SUS304 HLSPV青	2424	2,910	1,940	—	49 65938 490025	40	t=0.8
	TB818	430・HL SPV透明	1820	1,260	840	—	49 65938 490032	40	t=0.8
	TB818W	SUS430 ホワイト塗装	1820	2,240	1,490	—	49 65938 490049	40	t=0.8
	TBU1	SUS430/パレル	—	90	60	—	49 65938 490056	200	t=0.8
	TBU1W	SUS430 ホワイト塗装	—	230	150	—	49 65938 490063	100	t=0.8
	TBU1RC	ファニサーブ(黒) テープ付	—	30	20	バラは1シート 単位受注 甲は100シート 単位受注	49 65938 490070	1シート 100枚 1甲 100シート	t=2.2
	TBU4	SUS430/パレル ファニサーブ(黒)	—	140	90	—	49 65938 490087	200	t=0.8
	TBU4W	SUS430 ホワイト塗装 ファニサーブ(黒)	—	260	170	—	49 65938 490094	100	t=0.8
	TBU5	SUS430/パレル 合成ゴム(黒)	—	230	150	—	49 65938 490100	200	t=0.8
	TBU5W	SUS430 ホワイト塗装 合成ゴム(黒)	—	360	240	—	49 65938 490117	200	t=0.8
	TBU2	SUS304/パレル	—	140	90	ネジ穴付	49 65938 490124	200	t=1.0
	TBU2RC	合成ゴム(黒)	—	120	80	—	49 65938 490313	200	t=2.0
	TBU3	SUS304/パレル 合成ゴム(黒)	—	240	160	ゴム付	49 65938 490148	100	t=1.0
エンドキャップ 	TBC1A	ABS	—	110	70	ブラック ホワイト	49 65938 490155 49 65938 490162	100	—

ネジ無

パル棚柱 アルミ ダボタイプ

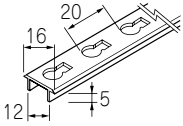
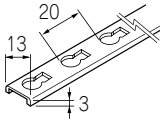
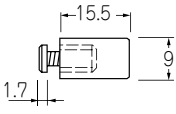
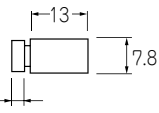
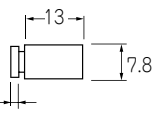
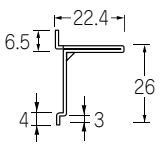
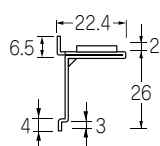
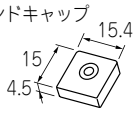
形状	品番	仕様	長さ (mm)	定価 (本/個) バラ 甲		条件	バーコード	入数 (本/個)	備考
	TBA118-B2	シルバー	1820	1,530	1,020	ピッチ20	49 65938 490513	120	—
	TBA218-B2	シルバー	1820	1,260	840	ピッチ20	49 65938 490537	120	—
	TBA218-W	ホワイト	1820	1,350	900	ピッチ20	49 65938 490544	120	—
	TBA218-B	ブラック	1820	1,380	920	ピッチ20	49 65938 490551	120	—
	DUA2	真鍮 ニッケル	—	380	250	—	49 65938 490629	50	TBA118 TBA218 兼用
	DUB1	ZDC ニッケル	—	150	100	—	49 65938 490636	100	TBA118 専用
	DUB2	ZDC ニッケル	—	150	100	—	49 65938 490643	100	TBA218 専用
	TBU9	SUS430	—	230	150	—	49 65938 490650	300	t=1.0
	TBU9W	SUS430 ホワイト塗装	—	450	300	—	49 65938 490667	300	t=1.0
	TBU9RC	合成ゴム(黒) テープ付	—	90	60	—	49 65938 490674	200	t=2.0
	TBU10	SUS430 合成ゴム(黒)	—	300	200	ゴム付	49 65938 490681	300	t=1.0
	TBU10W	SUS430 ホワイト塗装 合成ゴム(黒)	—	540	360	ゴム付	49 65938 490698	300	t=1.0
 <p>エンドキャップ ネジ無</p>	TBC2A	ABS	—	210	140	ブラック ホワイト	49 65938 490704 49 65938 490711	40	t=4.5

形状	品番	仕様・用途	長さ (mm)	定価	バーコード	1セット内容	単位	入数	備考
	TS1 (穴無)	アルミ 先付レール	825	8,100		TS1×1本 KN1×4本	セット	1	カラー/ シルバー
			1625	15,000		TS1×1本 KN1×9本	セット	1	
			2400	21,300		TS1×1本 KN1×12本	セット	1	
			4000	31,200		TS1×1本のみ	本	1	
	TUS1 (穴無)	アルミ 打込レール	4000	11,200		TUS1×1本のみ	本	1	カラー/ シルバー
	TUCP1	ABS エンド キャップ		200			個	1	カラー/ グレイ
	TSB1 (穴付)	アルミ 先付用 ベース レール	825	2,600		TSB1×1本 BKN1×3本	セット	1	カラー/ シルバー
			1625	4,300		TSB1×1本 BKN1×6本	セット	1	
			2400	5,800		TSB1×1本 BKN1×9本	セット	1	
			4000	10,000		TSB1×1本のみ	本	1	
	TSM1 (穴無)	アルミ ケーシング (回縁)	4000	14,100		回縁のみ	本	1	両面 テープ付 カラー/ シルバー
	TSM1 (穴無)	アルミ ケーシング (回縁)	4000	14,900		回縁のみ	本	1	

パルウォールディングシステム 先付・打込・差込ブラケット

※施工費別途



型状	品番	仕様・用途	長さ (mm)	定価	バーコード	1セット内容	単位	入数	備考	
	KBT1 (穴付)	アルミ 木製棚用 固定 ブラケット	450	10,600		KBT1×1本, CL1×3本, GC1×1本, ECP1左右各×1ヶ, HDP1×1本	セット	1	※GC1(クッション) の替わりにASP1 (後付サポート)を 使うと、後付レール (TS2W, TW2)に 御使用出来ませす。	
			790	15,100		KBT1×1本, CL1×4本, GC1×1本, ECP1左右各×1ヶ, HDP1×1本	セット	1		
			1590	26,200		KBT1×1本, CL1×8本, GC1×1本, ECP1左右各×1ヶ, HDP1×1本	セット	1		カラー/ シルバー
	KBT1 (穴付) レールのみ	3640	46,000		KBT1×1本のみ	本	1			
	HBT1 (穴付)	アルミ 木製棚用 可変 ブラケット	450	13,400		HBT1×1本, CL1×3本, GC1×1本, ECP1左右各×1ヶ, HDP1×1本	セット	1	受注生産品 ※GC1(クッション) の替わりにASP1 (後付サポート)を 使うと、後付レール (TS2W, TW2)に 御使用出来ませす。	
			790	18,100		HBT1×1本, CL1×4本, GC1×1本, ECP1左右各×1ヶ, HDP1×1本	セット	1		
			1590	32,200		HBT1×1本, CL1×8本, GC1×1本, ECP1左右各×1ヶ, HDP1×1本	セット	1		カラー/ シルバー
	HBT1 (穴付) 付属品付									
	HBT1G (穴無)	アルミ ガラス棚用 可変 ブラケット	450	14,300		HBT1G×1本, HDP1×1本, GC1×3本, ECP1左右各×1ヶ, NDP1×1本	セット	1	受注生産品 ※GC1(クッション) の替わりにASP1 (後付サポート)を 使うと、後付レール (TS2W, TW2)に 御使用出来ませす。	
			600	17,800		HBT1G×1本, HDP1×1本, GC1×3本, ECP1左右各×1ヶ, NDP1×1本	セット	1		
	HBT1G (穴無) 付属品付									
	ASP1	PC 後付 サポート	—	300		—	個	50	先付部品に 追加すると 後付レール に御使用出 来ませす。 カラー/ グレイ	

パルウォールディングシステム 先付・打込・差込ブラケット附属品

※施工費別途











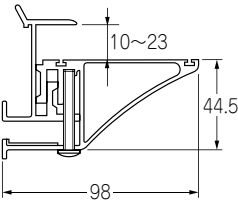

形状	品番	仕様・用途	長さ (mm)	定価	バーコード	1セット内容	単位	入数	備考	
	UBT1(穴無)	アルミ 木製棚用 下可変 ブラケット I型	450	17,800		UBT1×1本、 EUCP1左右各×1ヶ、 HDP1×1本	セット	1	受注生産品 カラー/ シルバー	
			790	26,200		UBT1×1本、 EUCP1左右各×1ヶ、 HDP1×1本	セット	1		
			1590	47,900		UBT1×1本、 EUCP1左右各×1ヶ、 HDP1×1本	セット	1		
附属品付										
	UBT1G(穴無)	アルミ ガラス棚用 下可変 ブラケット I型	450	19,800		UBT1G×1本、GC1×2本 EUCP1左右各×1ヶ、 HDP1×1本、NDP1×1本	セット	1	受注生産品 カラー/ シルバー	
			600	24,800		UBT1G×1本、GC1×2本 EUCP1左右各×1ヶ、 HDP1×1本、NDP1×1本	セット	1		
附属品付										
	DUBT1(穴無)	アルミ 木製or ガラス棚用 下可変 ブラケット II型	450	15,600		DUBT1×1本、 EDCP1左右各×1ヶ、 HDP1×1本	セット	1	受注生産品 カラー/ シルバー	
			600	18,100		DUBT1×1本、 EDCP1左右各×1ヶ、 HDP1×1本	セット	1		
			790	20,700		DUBT1×1本、 EDCP1左右各×1ヶ、 HDP1×1本	セット	1		
			1590	38,300		DUBT1×1本、 EDCP1左右各×1ヶ、 HDP1×1本	セット	1		
附属品付										

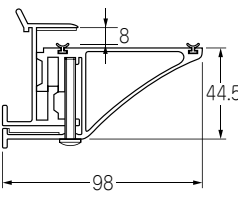

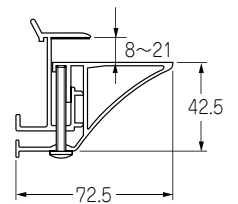







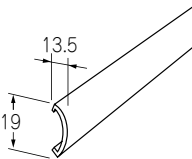

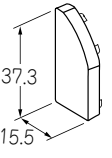
形状	品番	仕様・用途	長さ (mm)	定価	バーコード	単位	入数	備考	
	① ECP1	PC エンド キャップ	—	900		KBT1・HBT1用	セット (左右)	50	カラー/ グレイ
	② EUCP1		—	1,400		UBT1用	セット (左右)	50	
	③ EDCP1		—	1,000		DUBT1用	セット (左右)	50	
	HDP1	PP 脱落防止 パッキン	460	250			本	100	カラー/ グレイ
			610	300			本	100	
			800	350			本	100	
			1600	550			本	100	
			2400	800			本	100	
	GC1	PP クッション	449	300			本	100	カラー/ グレイ
			599	400			本	100	
			789	500			本	100	
			1589	1,000			本	100	
	NDP1	ガラス棚用 抜け止め パッキン	449	600			本	50	カラー/ グレイ
			599	750			本	50	
	KN1	スチール レール 取付ネジ	—	50			本	100	—
	BKN1	スチール ベースレール 取付ネジ	—	40			本	100	—
	CL1	スチール ブラケット棚板 固定ネジ	—	30			本	100	—

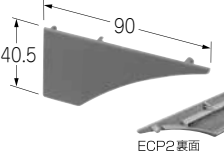
形状	品番	仕様・用途	長さ (mm)	定価	バーコード	1セット内容	単位	入数	備考
	TS2(穴無)	アルミ 後付レール 附属品付	825	6,240		TS2×1本,KN1×4本, TSC2×1本, RCP2左右各×1ヶ,MB2×1本	セット	1	カラー/ シルバー
			1625	9,870		TS2×1本,KN1×9本, TSC2×1本, RCP2左右各×1ヶ,MB2×1本	セット	1	付属品はセット されています。
			2400	14,600		TS2×1本,KN1×12本, TSC2×1本, RCP2左右各×1ヶ,MB2×1本	セット	1	
	TS2(穴無) レールのみ		4000	15,900		TS2×1本のみ	本	1	レールのみ
	KBT2(穴付)	アルミ 木製棚用 固定 ブラケット 附属品付	450	10,300		KBT2×1本,CL1×3本, HDP1×1本, ECP2左右各×1ヶ	セット	1	カラー/ シルバー
			790	15,000		KBT2×1本,CL1×4本, HDP1×1本, ECP2左右各×1ヶ	セット	1	
			1590	26,500		KBT2×1本,CL1×8本, HDP1×1本, ECP2左右各×1ヶ	セット	1	
	KBT2(穴無) レールのみ		3640	48,600		KBT2×1本のみ	本	1	
	HBT2(穴付)	アルミ 木製棚用 可変 ブラケット 附属品付	450	11,700		HBT2×1本,CL1×3本, HDP1×1本, ECP2左右各×1ヶ	セット	1	受注生産品 カラー/ シルバー
			790	17,000		HBT2×1本,CL1×4本, HDP1×1本, ECP2左右各×1ヶ	セット	1	
			1590	30,200		HBT2×1本,CL1×8本, HDP1×1本, ECP2左右各×1ヶ	セット	1	
	HBT2G(穴無)	アルミ ガラス棚用 可変 ブラケット 附属品付	450	13,600		HBT2G×1本,HDP1×1本, GC1×2本,ECP2左右各×1ヶ, NDP1×1本	セット	1	受注生産品 カラー/ シルバー
			600	16,700		HBT2G×1本,HDP1×1本, GC1×2本,ECP2左右各×1ヶ, NDP1×1本	セット	1	

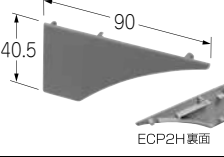

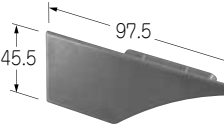

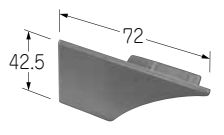
パルウォールディングシステム 後付システム・ブラケット

型状	品番	仕様・用途	長さ (mm)	定価	バーコード	1セット内容	単位	入数	備考	
	UBT2(穴無)	アルミ 木製棚用 下可変 ブラケット I型	450	16,600		UBT2×1本、 EUCP2左右各×1ヶ、 HDP1×1本	セット	1	受注生産品 カラー/ シルバー	
			790	24,400		UBT2×1本、 EUCP2左右各×1ヶ、 HDP1×1本	セット	1		
			1590	44,900		UBT2×1本、 EUCP2左右各×1ヶ、 HDP1×1本	セット	1		
付属品付										
	UBT2G(穴無)	アルミ ガラス棚用 下可変 ブラケット I型	450	15,500		UBT2G×1本、GC1×2本 EUCP2左右各×1ヶ、 HDP1×1本、NDP1×1本	セット	1	受注生産品 カラー/ シルバー	
			600	19,700		UBT2G×1本、GC1×2本 EUCP2左右各×1ヶ、 HDP1×1本、NDP1×1本	セット	1		
付属品付										
	DUBT2(穴無)	アルミ 木製棚or ガラス棚用 下可変 ブラケット II型	450	15,200		DUBT2×1本、 EDCP2左右各×1ヶ、 HDP1×1本	セット	1	受注生産品 カラー/ シルバー	
			600	17,600		DUBT2×1本、 EDCP2左右各×1ヶ、 HDP1×1本	セット	1		
			790	20,000		DUBT2×1本、 EDCP2左右各×1ヶ、 HDP1×1本	セット	1		
			1590	36,700		DUBT2×1本、 EDCP2左右各×1ヶ、 HDP1×1本	セット	1		
付属品付										

パルウォールディングシステム 後付システム附属品

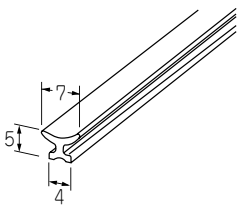
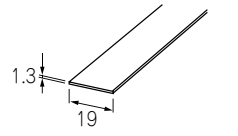
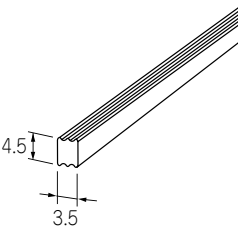
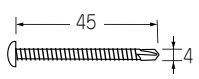
形状	品番	仕様・用途	長さ (mm)	定価	バーコード	1セット内容	単位	入数	備考
	TSC2	PP TS2用 カバー	2400	3,300		TS2用	本	50	カラー/ グレイ
			4000	3,800		TS2用	本	50	カラー/ グレイ
	RCP2	PC エンド キャップ	—	850		TS2用	セット (左右)	50	カラー/ グレイ
			—	—	—	—	—	—	—
 ECP2裏面	ECP2	PC エンド キャップ	—	900		KBT2用	セット (左右)	50	カラー/ グレイ
			—	—	—	—	—	—	—
 ECP2H裏面	ECP2H	PC エンド キャップ	—	1,200		HBT2・HBT2G用	セット (左右)	50	カラー/ グレイ
			—	—	—	—	—	—	—
	EUCP2	PC エンド キャップ	—	1,400		UBT2用	セット (左右)	50	カラー/ グレイ
			—	—	—	—	—	—	—
	EDCP2	PC エンド キャップ	—	1,000		DUBT2用	セット (左右)	50	カラー/ グレイ
			—	—	—	—	—	—	—

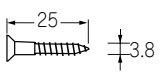
パルウォールディングシステム 後付システム附属品

形状	品番	仕様・用途	長さ (mm)	定価	バーコード	1セット内容	単位	入数	備考
	GC1	TPO クッション	449	300	49 65938 300836		本	100	カラー/ グレイ
			599	400	49 65938 300843		本	100	
			789	500	49 65938 300850		本	100	
			1589	1,000	49 65938 300867		本	100	
	NDP1	TPO ガラス用 抜け止め パッキン	449	600	49 65938 300904		本	50	カラー/ グレイ
			599	750	49 65938 300911		本	50	
	HDP1	TPO 脱落防止 パッキン	460	250	49 65938 300751		本	100	カラー/ グレイ
			610	300	49 65938 300768		本	100	
			800	350	49 65938 300775		本	100	
			1600	550	49 65938 300782		本	100	
			2400	800	49 65938 300799		本	100	
	KN1	スチール レール用 取付ネジ	—	50			本	100	
	CL1	スチール ブラケット 固定ネジ	—	30			本	100	

パルウォールディングシステム 先付・後付・打込・差込システムオプション部品 ※施工費別途



形状	品番	仕様・用途	長さ (mm)	定価	バーコード	1セット内容	単位	入数	備考
	ACT116	アルミ 脱落防止 パッキン付 アクセサリ トレイ	—	23,700			個	1	兼用 カラー/ シルバー
	① ANR1	アルミ 脱落防止 パッキン付 ネクタイ掛付	—	26,400			台	10	兼用 カラー/ シルバー
	② ANR2	ハンガー ラック	—	26,400			台	10	後付 カラー/ シルバー
	① AHR1	アルミ 脱落防止 パッキン付	—	12,700			台	10	先付 カラー/ シルバー
	② AHR2	ハンガー ラック	—	12,700			台	10	後付 カラー/ シルバー
	① AHA1	アルミ 脱落防止 パッキン付	—	8,200			台	10	先付・打込 差込・兼用 カラー/ シルバー
	② AHA2	ハンガー アーム	—	8,200			台	10	後付 カラー/ シルバー
	ANK1	アルミ脱落防 止パッキン付 ネクタイ掛	—	9,500			台	10	兼用 カラー/ シルバー
	ASH1	アルミ 脱落防止 パッキン付 スラックス ハンガー	—	12,000			台	10	兼用
	FMA2	アルミ 室内物干 アーム 脱落防止 パッキン付	—	17,800		FMA2×2本	セット 左右	1	後付 カラー/シルバー
	FMP1	スチール 樹脂 室内物干 パイプ	1000	2,600		2本袋入り	セット	1	カラー/ホワイト
			1000	1,300		1本袋入り	本	1	
	BP1	ABS 脱落防止具	—	140			個	100	カラー/グレイ

形状	品番	仕様・用途	長さ (mm)	定価	バーコード	1セット内容	単位	入数	備考			
	FFC1	アルミフック	—	1,650			個	50	兼用 カラー/ シルバー 			
		脱落防止具付										
	FFC2	ダイカストフック	—	520			個	100	兼用 カラー/ シルバー・クロム 			
		脱落防止具付										
	FFC3	アルミフック	—	1,550			個	50	兼用 カラー/ シルバー 			
		脱落防止具付										
	DFC1	アルミフック	—	670			個	100	兼用 カラー/ シルバー 			
		脱落防止具付										
	PFC1	アルミフック	—	880			個	100	兼用 カラー/ シルバー 			
		脱落防止具付										
	BFS1 (小)	アルミボールフック	—	3,820			個	50	兼用 カラー/ シルバー 			
		脱落防止具付										
	BFL1 (大)	アルミボールフック	—	4,850			個	50	兼用 カラー/ シルバー 			
		脱落防止具付										
	WPH1 (小)	アルミペーパーホルダー	55	1,960			本	50	兼用 カラー/ シルバー			
	WPH2 (大)		500	4,640							本	10

印はPB1 (脱落防止具) 付です。

型状	品番	仕様・用途	長さ (mm)	定価	バーコード	1セット内容	単位	入数	備考
	KBT3(穴付)	アルミ 木製 棚板用 固定 ブラケット	450	10,300		KBT3×1本、CL3×4本、 ECP1左右各×1ヶ、 MTN3×4本	セット	1	カラー/ シルバー
			790	14,800		KBT3×1本、CL3×6本、 ECP1左右各×1ヶ、 MTN3×6本	セット	1	
			1590	27,700		KBT3×1本、CL3×11本、 ECP1左右各×1ヶ、 MTN3×6本	セット	1	
	KUBT3(穴付)	アルミ 木製or ガラス棚 兼用 下可変 ブラケット	450	15,000		KUBT3×1本、 CL3×4本、 EDCP1左右各×1ヶ	セット	1	受注生産品 カラー/ シルバー
			600	17,400		KUBT3×1本、 CL3×5本、 EDCP1左右各×1ヶ	セット	1	
			790	20,000		KUBT3×1本、 CL3×6本、 EDCP1左右各×1ヶ	セット	1	
			1590	37,000		KUBT3×1本、 CL3×11本、 EDCP1左右各×1ヶ	セット	1	
	KBT4(穴付)	アルミ 木製棚用 傾き調整 タイプ	450	11,800		KBT4×1本、CL3×4本、 ECP1左右各×1ヶ、 MTN3×4本	セット	1	受注生産品 カラー/ シルバー
			790	16,900		KBT4×1本、CL3×6本、 ECP1左右各×1ヶ、 MTN3×6本	セット	1	
			1590	31,600		KBT4×1本、CL3×11本、 ECP1左右各×1ヶ、 MTN3×6本	セット	1	
		調整ネジ付							
	① MT3	木製棚板 (ゴム集成材)	470	19,400	LB 49 65938 302991 MB 49 65938 303004 HB 49 65938 303011	—	枚	1	木製カラー LB・ライト ブラウン MB・ミディアム ブラウン HB・ハニー ブラウン
	② MT3		820	31,300	LB 49 65938 303028 MB 49 65938 303035 HB 49 65938 303042		枚	1	
	③ MT3		1620	52,800	LB 49 65938 303059 MB 49 65938 303066 HB 49 65938 303073		枚	1	
	ECP1	PC エンドキャップ	—	900		KBT3・KBT4用	セット (左右)	50	カラー/ グレイ
	EDCP1	PC エンドキャップ	—	1,000		KUBT3用	セット (左右)	50	カラー/ グレイ
	MTN3	スチール ブラケット用 棚板 固定ネジ	—	50		—	本	100	
	CL3	スチール ブラケット用 棚板 固定ネジ	—	70		—	本	100	

パルウォールディング フリーハンガーシステム(後付用長押タイプ)

※施工費別途



形状	品番	仕様・用途	長さ (mm)	定価	バーコード	1セット内容	単位	入数	備考
	FTS2	アルミ フリーハンガー レール (後付) セット品	825	6,400	49 65938 304001	FTS2×1本、FN1×4本、 FCP2×2個、FMC3×1本	セット	1	目地カバー付 穴ナシ カラー/シルバー
			1625	9,900	49 65938 304018	FTS2×1本、FN1×9本、 FCP2×2個、FMC3×1本	セット	1	
			2400	13,700	49 65938 304025	FTS2×1本、FN1×12本、 FCP2×2個、FMC3×1本	セット	1	
	FTS2(穴無)	アルミ フリーハンガー レール (後付) レールのみ	4000	16,200	49 65938 304216	FTS2×1本(レールのみ)	本	1	カラー/シルバー
			4000	17,800	49 65938 304223	FTS2×1本(レールのみ)	本	1	カラー/ホワイト
	FMC3	ABS 目地カバー	4000	2,000		FMC3×1本	本	10	カラー/ホワイト
	FCP2	ABS キャップ	—	200		FCP2×1個(バラ)	個	50	FTS2用 カラー/ホワイト 左右兼用
	FFC1	アルミフック 脱落防止具付	—	1,650		FFC1×1個	個	50	兼用 カラー/シルバー
	FFC2	ダイカストフック 脱落防止具付	—	520		FFC2×1個(バラ)	個	100	兼用 カラー/ シルバー/クロム
	FFC3	アルミフック 脱落防止具付	—	1,550			個	50	兼用 カラー/シルバー
	FMA2	アルミ 室内物干アーム 脱落防止 パッキン付	—	17,800		FMA2×2本	セット 左右	1	後付 カラー/シルバー
	FMP1	スチール 樹脂 室内物干 パイプ	1000	2,600		2本袋入り	セット	1	カラー/ホワイト
			1000	1,300		1本袋入り	本	1	
	BP1	ABS 脱落防止具	—	140			個	100	カラー/グレイ
	FN1	スチール レール 取付ネジ	—	80		スチールユニクローム	本	50	

印はPB1(脱落防止具)付です。

商品索引 製品符号・品名照合表



A			
A1175	パルステップ アルミ		7
A12	パルハング 中量用Sタイプ(15kg)		77
A1270	パルステップ アルミ		7
A1270S	パルステップ アルミ		7
A2536	フロアー金具 アルミ		37
A2536H	フロアー金具 アルミ		37
A2613	手摺ブラケット パーツ		63
A3	パルレール ステンレス		145
A3	パルレール 真鍮		146
A315	フロアー金具 アルミ		40
A315H	フロアー金具 アルミ		40
A320	フロアー金具 アルミ		40
A320H	フロアー金具 アルミ		40
A325	フロアー金具 アルミ		40
A325H	フロアー金具 アルミ		40
A330	フロアー金具 アルミ		40
A330H	フロアー金具 アルミ		40
A3510JLH	パルステップ アルミ		7
A3510LH	パルステップ アルミ		7
A3520	フロアー金具 アルミ		35
A3520H	フロアー金具 アルミ		35
A3520MM	フロアー金具 アルミ		37
A3520MMH	フロアー金具 アルミ		37
A3520MW	フロアー金具 アルミ		37
A3520MWH	フロアー金具 アルミ		37
A3536	フロアー金具 アルミ		37
A3536H	フロアー金具 アルミ		37
A3540	フロアー金具 アルミ		35
A3540H	フロアー金具 アルミ		35
A3540MM	フロアー金具 アルミ		37
A3540MMH	フロアー金具 アルミ		37
A3540MW	フロアー金具 アルミ		37
A3540MWH	フロアー金具 アルミ		37
A35C	フロアー金具 ステンレス・アルミ		34
A35PASD	パルステップ アルミ		6
A35PK	パルステップ アルミ		6
A3616	手摺ブラケット パーツ		63
A38AB	パルステップ アルミ		5
A38LPAB	パルステップ アルミ		5
A38LPS	パルステップ アルミ		5
A38LPY	パルステップ アルミ		5
A38S	パルステップ アルミ		5
A4	パルレール 真鍮		146
A4	パルレール 鉄・アルミ		146
A4010LH	パルステップ アルミ		7
A40P	パルステップ アルミ		6
A40PG	パルステップ アルミ		6
A40PK	パルステップ アルミ		6
A5	パルレール 真鍮		146
A50P	パルステップ アルミ		7
A50S	パルステップ アルミ		5
A75	パルステップ アルミ		5
AI3520	フロアー金具 アルミ		36
AI3520H	フロアー金具 アルミ		36
AI3540	フロアー金具 アルミ		36
AI3540H	フロアー金具 アルミ		36
AA12	アルミアングル		48
AA15	アルミアングル		48
AA19	アルミアングル		48
AA25	アルミアングル		48
AA30	アルミアングル		48
AA38	アルミアングル		48
AA9	アルミアングル		48
AAN8X50	パルライン ハンドレール丸型・楕円型		16

A			
AAS1520	パルレール AA型		126
AAS1530	パルレール AA型		126
AAS1540	パルレール AA型		126
AAS8X50	パルライン ハンドレール丸型・楕円型		16
AAW3320	パルレール AA型		126
AAW3330	パルレール AA型		126
AAW3340	パルレール AA型		126
ABM25	パイプ金物 ブラケット		72
ABM32	パイプ金物 ブラケット		72
AC12	パルハング 中量用Sタイプ(15kg)		78
ACC9	パルハング 中重量用Cタイプ(30kg)		76
ACT116	バルウォールディングシステム 先付・後付・打込・差込システムオプション部品		220
ADP	パイプ金物 ブラケット・モンキーハンガー		71
ADP30	パイプ金物 ブラケット・モンキーハンガー		71
ADP36	パイプ金物 ブラケット・モンキーハンガー		71
AF35P	パルステップ アルミ		6
AF35PG	パルステップ アルミ		6
AF35PS	パルステップ アルミ		6
AFS3918	パルステン敷居レール AF・AF-P-K型(平付用) t=1.0 HL・SPV		177
AFS3920	パルステン敷居レール AF・AF-P-K型(平付用) t=1.0 HL・SPV		177
AFS3920-HBK	パルステン敷居レール AF型(平付用) t=1.0 HLブラック・SPV		178
AFS3927	パルステン敷居レール AF・AF-P-K型(平付用) t=1.0 HL・SPV		177
AFS3930	パルステン敷居レール AF・AF-P-K型(平付用) t=1.0 HL・SPV		177
AFS3930-HBK	パルステン敷居レール AF型(平付用) t=1.0 HLブラック・SPV		178
AFS3936	パルステン敷居レール AF・AF-P-K型(平付用) t=1.0 HL・SPV		177
AFS3940	パルステン敷居レール AF・AF-P-K型(平付用) t=1.0 HL・SPV		177
AFS3940-HBK	パルステン敷居レール AF型(平付用) t=1.0 HLブラック・SPV		178
AFS518P	パルステン敷居レール AF・AF-P-K型(平付用) t=1.0 HL・SPV		177
AFS520P	パルステン敷居レール AF・AF-P-K型(平付用) t=1.0 HL・SPV		177
AFS527P	パルステン敷居レール AF・AF-P-K型(平付用) t=1.0 HL・SPV		177
AFS530P	パルステン敷居レール AF・AF-P-K型(平付用) t=1.0 HL・SPV		177
AFS536P	パルステン敷居レール AF・AF-P-K型(平付用) t=1.0 HL・SPV		177
AFS540P	パルステン敷居レール AF・AF-P-K型(平付用) t=1.0 HL・SPV		177
AFW1018P	パルステン敷居レール AF・AF-P-K型(平付用) t=1.0 HL・SPV		177
AFW1020P	パルステン敷居レール AF・AF-P-K型(平付用) t=1.0 HL・SPV		177
AFW1027P	パルステン敷居レール AF・AF-P-K型(平付用) t=1.0 HL・SPV		177
AFW1030P	パルステン敷居レール AF・AF-P-K型(平付用) t=1.0 HL・SPV		177
AFW1036P	パルステン敷居レール AF・AF-P-K型(平付用) t=1.0 HL・SPV		177
AFW1040P	パルステン敷居レール AF・AF-P-K型(平付用) t=1.0 HL・SPV		177
AFW7818	パルステン敷居レール AF・AF-P-K型(平付用) t=1.0 HL・SPV		177
AFW7820	パルステン敷居レール AF・AF-P-K型(平付用) t=1.0 HL・SPV		177
AFW7827	パルステン敷居レール AF・AF-P-K型(平付用) t=1.0 HL・SPV		177
AFW7830	パルステン敷居レール AF・AF-P-K型(平付用) t=1.0 HL・SPV		177
AFW7836	パルステン敷居レール AF・AF-P-K型(平付用) t=1.0 HL・SPV		177
AFW7840	パルステン敷居レール AF・AF-P-K型(平付用) t=1.0 HL・SPV		177
AHA1	バルウォールディングシステム 先付・後付・打込・差込システムオプション部品		220
AHA2	バルウォールディングシステム 先付・後付・打込・差込システムオプション部品		220
AHKA32	手摺ブラケット L型Aタイプ 傾斜半受		67
AHKA34	手摺ブラケット L型Aタイプ 傾斜半受		67
AHKA38	手摺ブラケット L型Aタイプ 傾斜半受		67
AHKA40	手摺ブラケット L型Aタイプ 傾斜半受		67
AHKA42	手摺ブラケット L型Aタイプ 傾斜半受		67
AHKA45	手摺ブラケット L型Aタイプ 傾斜半受		67
AHKA48	手摺ブラケット L型Aタイプ 傾斜半受		67
AHKA50	手摺ブラケット L型Aタイプ 傾斜半受		67
AHKG32	手摺ブラケット L型Aタイプ 傾斜半受ガラス座		68
AHKG34	手摺ブラケット L型Aタイプ 傾斜半受ガラス座		68
AHKG38	手摺ブラケット L型Aタイプ 傾斜半受ガラス座		68
AHKG40	手摺ブラケット L型Aタイプ 傾斜半受ガラス座		68
AHKG42	手摺ブラケット L型Aタイプ 傾斜半受ガラス座		68
AHKG45	手摺ブラケット L型Aタイプ 傾斜半受ガラス座		68
AHKG48	手摺ブラケット L型Aタイプ 傾斜半受ガラス座		68
AHKG50	手摺ブラケット L型Aタイプ 傾斜半受ガラス座		68
AHKK32	手摺ブラケット L型Aタイプ 傾斜半受		67

商品索引 製品符号・品名照合表



B		
B3	バルレール ステンレス	145
B3	バルレール 真鍮	146
B3	バルレール 鉄・アルミ	146
B315	フロアー金具 真鍮	41
B315H	フロアー金具 真鍮	41
B320	フロアー金具 真鍮	41
B320H	フロアー金具 真鍮	41
B325	フロアー金具 真鍮	41
B325H	フロアー金具 真鍮	41
B330	フロアー金具 真鍮	41
B330H	フロアー金具 真鍮	41
B35	フロアー金具 真鍮	41
B35H	フロアー金具 真鍮	41
B4	バルレール ステンレス	145
B4	バルレール 真鍮	146
B6	手摺ブラケット パーツ	64
BC34	バルライン ハンドレール丸型・橋車型	15
BC34M	バルライン ハンドレール丸型・橋車型	15
BC40	バルライン ハンドレール丸型・橋車型	15
BC40M	バルライン ハンドレール丸型・橋車型	15
BC43	バルライン ハンドレール丸型・橋車型	15
BC43M	バルライン ハンドレール丸型・橋車型	15
BFL1	バルウォールディングシステム 先付・後付・打込・差込システムオプション部品	221
BFS1	バルウォールディングシステム 先付・後付・打込・差込システムオプション部品	221
BKF1-13	バルライン ハンドレール丸型・橋車型附属品	14
BKF1-16	バルライン ハンドレール丸型・橋車型附属品	14
BKN1	バルウォールディングシステム 先付・打込・差込システム付属品	214
BL1-36下	バルブース アルミ Aタイプ	200
BL1-36上	バルブース アルミ Aタイプ	200
BL1-38下	バルブース アルミ Aタイプ	200
BL1-38上	バルブース アルミ Aタイプ	200
BL1-40下	バルブース アルミ Aタイプ	200
BL1-40上	バルブース アルミ Aタイプ	200
BM21	フロアー金具 真鍮	41
BP1	バルウォールディングシステム 先付・後付・打込・差込システムオプション部品	220
BP1	バルウォールディング フリーハンガーシステム(後付用長押タイプ)	223
BS1	アルミロング引手 QLHタイプ・部品	207
BXN1	バルウォールディングシステム 先付・後付・打込・差込システムオプション部品	219
BXP1	バルウォールディングシステム 先付・後付・打込・差込システムオプション部品	219
BXP2	バルウォールディングシステム 先付・後付・打込・差込システムオプション部品	219
C		
C1060	手摺ブラケット パーツ	64
C12	バルハング 中重量用Cタイプ(30kg)	76
C3	バルレール 真鍮	146
C8S	バルブース フリーカット調整巾木	204
C8U	バルブース フリーカット調整巾木	204
C9	バルハング 中重量用Cタイプ(30kg)	76
C9S	バルブース フリーカット調整巾木	204
C9U	バルブース フリーカット調整巾木	204
CA9	バルハング 中重量用Cタイプ(30kg)	76
CCA12	バルハング 中重量用Cタイプ(30kg)	76
CCA9	バルハング 中重量用Cタイプ(30kg)	76
CH1510	バルハング 中重量用Cタイプ(30kg)	76
CH1515	バルハング 中重量用Cタイプ(30kg)	76
CH1520	バルハング 中重量用Cタイプ(30kg)	76
CL1	バルウォールディングシステム 先付・打込・差込システム付属品	214
CL1	バルウォールディングシステム 後付システム付属品	218
CL3	バルウォールディング直付システム ブラケット附属品	222
CNN1	バルハング 中重量用Cタイプ(30kg)	76
CO1	フロアー金具 アルミ	39
CO1H	フロアー金具 アルミ	39
COE1	フロアー金具 アルミ	39
CP16	バルフラットレール アウトセット下荷重引戸システム(前後調整式)	125
CP16	バルフラットレール Vタイプ 戸車	138

C		
CP16	バルフラットレールVタイプ戸車	139
CP16	バルフラットレール Yタイプ 戸車	141
CP18	バルフラットレール Vタイプ 戸車	138
CP18	バルフラットレール Yタイプ 戸車(非脱輪)	141
CP35I	コーナプロテクター 軟質樹脂タイプ(金具付)	45
CP35G	コーナプロテクター 軟質樹脂タイプ(金具付)	45
CP35P	コーナプロテクター 軟質樹脂タイプ(金具付)	45
CP35Y	コーナプロテクター 軟質樹脂タイプ(金具付)	45
CP50	コーナプロテクター 硬質樹脂タイプ(金具付)	47
CP5013	コーナプロテクター 硬質樹脂タイプ(金具付)	47
CP5013M	コーナプロテクター 硬質樹脂タイプ(金具付)	47
CP50M	コーナプロテクター 硬質樹脂タイプ(金具付)	47
CP65I	コーナプロテクター 軟質樹脂タイプ(金具付)	46
CP65B	コーナプロテクター 軟質樹脂タイプ(金具付)	46
CP65CB	コーナプロテクター 軟質樹脂タイプ(金具付)	46
CP65G	コーナプロテクター 軟質樹脂タイプ(金具付)	46
CP65P	コーナプロテクター 軟質樹脂タイプ(金具付)	46
CP65Y	コーナプロテクター 軟質樹脂タイプ(金具付)	46
CP75	コーナプロテクター 硬質樹脂タイプ(金具付)	47
CP75M	コーナプロテクター 硬質樹脂タイプ(金具付)	47
CP90I	コーナプロテクター 軟質樹脂タイプ(金具付)	46
CP90B	コーナプロテクター 軟質樹脂タイプ(金具付)	46
CP90Y	コーナプロテクター 軟質樹脂タイプ(金具付)	46
CPL3510I	コーナプロテクター 軟質樹脂タイプ(金具付)	45
CPL3510G	コーナプロテクター 軟質樹脂タイプ(金具付)	45
CPL3510P	コーナプロテクター 軟質樹脂タイプ(金具付)	45
CPL3510Y	コーナプロテクター 軟質樹脂タイプ(金具付)	45
CPL3515I	コーナプロテクター 軟質樹脂タイプ(金具付)	45
CPL3515G	コーナプロテクター 軟質樹脂タイプ(金具付)	45
CPL3515P	コーナプロテクター 軟質樹脂タイプ(金具付)	45
CPL3515Y	コーナプロテクター 軟質樹脂タイプ(金具付)	45
CPL3520I	コーナプロテクター 軟質樹脂タイプ(金具付)	45
CPL3520G	コーナプロテクター 軟質樹脂タイプ(金具付)	45
CPL3520P	コーナプロテクター 軟質樹脂タイプ(金具付)	45
CPL3520Y	コーナプロテクター 軟質樹脂タイプ(金具付)	45
CPL6510I	コーナプロテクター 軟質樹脂タイプ(金具付)	45
CPL6510B	コーナプロテクター 軟質樹脂タイプ(金具付)	45
CPL6510CB	コーナプロテクター 軟質樹脂タイプ(金具付)	46
CPL6510G	コーナプロテクター 軟質樹脂タイプ(金具付)	45
CPL6510P	コーナプロテクター 軟質樹脂タイプ(金具付)	45
CPL6510Y	コーナプロテクター 軟質樹脂タイプ(金具付)	46
CPL6515I	コーナプロテクター 軟質樹脂タイプ(金具付)	45
CPL6515B	コーナプロテクター 軟質樹脂タイプ(金具付)	45
CPL6515CB	コーナプロテクター 軟質樹脂タイプ(金具付)	46
CPL6515G	コーナプロテクター 軟質樹脂タイプ(金具付)	45
CPL6515P	コーナプロテクター 軟質樹脂タイプ(金具付)	45
CPL6515Y	コーナプロテクター 軟質樹脂タイプ(金具付)	46
CPL6520I	コーナプロテクター 軟質樹脂タイプ(金具付)	45
CPL6520B	コーナプロテクター 軟質樹脂タイプ(金具付)	45
CPL6520CB	コーナプロテクター 軟質樹脂タイプ(金具付)	46
CPL6520G	コーナプロテクター 軟質樹脂タイプ(金具付)	45
CPL6520P	コーナプロテクター 軟質樹脂タイプ(金具付)	45
CPL6520Y	コーナプロテクター 軟質樹脂タイプ(金具付)	46
CPL9010I	コーナプロテクター 軟質樹脂タイプ(金具付)	46
CPL9010B	コーナプロテクター 軟質樹脂タイプ(金具付)	46
CPL9010Y	コーナプロテクター 軟質樹脂タイプ(金具付)	46
CPL9020I	コーナプロテクター 軟質樹脂タイプ(金具付)	46
CPL9020B	コーナプロテクター 軟質樹脂タイプ(金具付)	46
CPL9020Y	コーナプロテクター 軟質樹脂タイプ(金具付)	46
CPV1920DG	コーナプロテクター 軟質樹脂タイプ(金具無)	48
CPV1920LB	コーナプロテクター 軟質樹脂タイプ(金具無)	48
CPV1920MB	コーナプロテクター 軟質樹脂タイプ(金具無)	48
CPV1920PW	コーナプロテクター 軟質樹脂タイプ(金具無)	48
CPV5030	コーナプロテクター 硬質樹脂タイプ(金具付)	47

商品索引 製品符号・品名照合表



C		
CPV5030-13	コーナープロテクター 硬質樹脂タイプ(金具付)	47
CPV5030M	コーナープロテクター 硬質樹脂タイプ(金具付)	47
CPV5030M-13	コーナープロテクター 硬質樹脂タイプ(金具付)	47
CPV7530	コーナープロテクター 硬質樹脂タイプ(金具付)	47
CPV7530M	コーナープロテクター 硬質樹脂タイプ(金具付)	47
CS1	パルハンク 中重量用Cタイプ(30kg)	76
CST1	パルスライド DFZタイプ 部品	187
CST1	パルスライド FZC2Wタイプ上吊両方向ソフトクローザー部品	190
CUW30-40	柱コーナー アンカー	44
CVRT25-2D-16	パルフラットレール Vタイプ 戸車	139
CVRT28-2D-16	パルフラットレール Vタイプ 戸車	138
CVRT28-2D-16L	パルフラットレール Vタイプ 戸車	138
CVRT28-2D-18L	パルフラットレール Vタイプ 戸車	138
CVT28-2D-16	パルフラットレール Vタイプ 戸車	138
CVT28-2D-16L	パルフラットレール Vタイプ 戸車	138
CVT28-2D-18L	パルフラットレール Vタイプ 戸車	138
CVT28II-2D-16	パルフラットレール Vタイプ 戸車	139
CVUT25-2D-16	パルフラットレール Vタイプ 戸車	139
CYL3	パルハンク 中重量用Cタイプ(30kg)	76
CYL3	パルハンク 中量用Dタイプ(15kg)	79
CYL3W	パルハンク 中重量用Cタイプ(30kg)	76
CYL3W	パルハンク 中量用Dタイプ(15kg)	79
CYRT25-2D-16	パルフラットレール Yタイプ 戸車(非脱輪)	141
CYRT28-2D-16	パルフラットレール アウトセット下荷重引戸システム(前後調整式)	125
CYRT28-2D-16	パルフラットレール Yタイプ 戸車(非脱輪)	141
CYRT28-2D-16L	パルフラットレール アウトセット下荷重引戸システム(前後調整式)	125
CYT28II-2D-16	パルフラットレール Yタイプ 戸車(非脱輪)	141
CYRT28-2D-16L	パルフラットレール Yタイプ 戸車(非脱輪)	141
CYRT28-2D-18L	パルフラットレール Yタイプ 戸車(非脱輪)	141
CYT26-2D-16	パルフラットレール Yタイプ 戸車(非脱輪)	141
CYT28-2D-16	パルフラットレール Yタイプ 戸車(非脱輪)	141
CYT28-2D-16-47	パルフラットレール Yタイプ 戸車(非脱輪)	141
CYT28-2D-16-47L	パルフラットレール Yタイプ 戸車(非脱輪)	141
CYT28-2D-16L	パルフラットレール Yタイプ 戸車(非脱輪)	141
CYT28-2D-18L	パルフラットレール Yタイプ 戸車(非脱輪)	141
CYUT25-2D-16	パルフラットレール Yタイプ 戸車(非脱輪)	141
D		
D0	パルハンク 中量用Dタイプ(15kg)	79
DOC	パルハンク 中量用Dタイプ(15kg)	79
D1	パルハンク 中量用Dタイプ(15kg)	79
D1C	パルハンク 中量用Dタイプ(15kg)	79
D25	パイプ金物 ソケット	73
D32	パイプ金物 ソケット	73
DB10	パイプ金物 ブラケット	72
DB13	パイプ金物 ブラケット	72
DB16	パイプ金物 ブラケット	72
DB19	パイプ金物 ブラケット	72
DB25	パイプ金物 ブラケット	72
DB32	パイプ金物 ブラケット	72
DB38	パイプ金物 ブラケット	72
DBS425-12	パルステン敷居レール WF型(平付用) t=1.0 HL-SPV	166
DBS425-20	パルステン敷居レール WF型(平付用) t=1.0 HL-SPV	166
DBS425-24	パルステン敷居レール WF型(平付用) t=1.0 HL-SPV	166
DCA10	パルハンク 中量用Dタイプ(15kg)	79
DCA11	パルハンク 中量用Dタイプ(15kg)	79
DF1	パルハンク 中量用Dタイプ(15kg)	79
DF1W	パルハンク 中量用Dタイプ(15kg)	79
DFC1	パルウォールディングシステム 先付・後付・打込・差込システムオプション部品	221
DFJ1	パルスライド FHCタイプ 部品	186
DFJ1	パルスライド DFZタイプ 部品	188
DFZ318	パルスライド DFZタイプ吊引戸レール	187
DFZ318	パルスライド FZC2W上吊両方向ソフトクローザー用レール・部品	189
DFZ320	パルスライド DFZタイプ吊引戸レール	187
DFZ320	パルスライド FZC2W上吊両方向ソフトクローザー用レール・部品	189

D		
DFZ327	パルスライド DFZタイプ吊引戸レール	187
DFZ327	パルスライド FZC2W上吊両方向ソフトクローザー用レール・部品	189
DFZ336	パルスライド DFZタイプ吊引戸レール	187
DFZ336	パルスライド FZC2W上吊両方向ソフトクローザー用レール・部品	189
DFZ340	パルスライド DFZタイプ吊引戸レール	187
DFZ340	パルスライド FZC2W上吊両方向ソフトクローザー用レール・部品	189
DFZ418	パルスライド DFZタイプ吊引戸レール	187
DFZ418	パルスライド FZC2W上吊両方向ソフトクローザー用レール・部品	189
DFZ420	パルスライド DFZタイプ吊引戸レール	187
DFZ420	パルスライド FZC2W上吊両方向ソフトクローザー用レール・部品	189
DFZ427	パルスライド DFZタイプ吊引戸レール	187
DFZ427	パルスライド FZC2W上吊両方向ソフトクローザー用レール・部品	189
DFZ436	パルスライド DFZタイプ吊引戸レール	187
DFZ436	パルスライド FZC2W上吊両方向ソフトクローザー用レール・部品	189
DFZ440	パルスライド DFZタイプ吊引戸レール	187
DFZ440	パルスライド FZC2W上吊両方向ソフトクローザー用レール・部品	189
DFZC1	パルスライド DFZタイプ 部品	188
DFZC1	パルスライド FZC2Wタイプ上吊両方向ソフトクローザー部品	190
DHA1220	パルフラットレール アルミ DHA12型-HA12型	95
DHA1230	パルフラットレール アルミ DHA12型-HA12型	95
DHA1240	パルフラットレール アルミ DHA12型-HA12型	95
DMA1520	パルフラットレール アルミ DMA15型	94
DMA1530	パルフラットレール アルミ DMA15型	94
DMA1540	パルフラットレール アルミ DMA15型	94
DMA418	パルフラットレール アルミ DMA4型	95
DMA420	パルフラットレール アルミ DMA4型	95
DMA427	パルフラットレール アルミ DMA4型	95
DMA430	パルフラットレール アルミ DMA4型	95
DMA436	パルフラットレール アルミ DMA4型	95
DMA440	パルフラットレール アルミ DMA4型	95
DMA6918	パルフラットレール アルミ DMA69型	96
DMA6920	パルフラットレール アルミ DMA69型	96
DMA6927	パルフラットレール アルミ DMA69型	96
DMA6930	パルフラットレール アルミ DMA69型	96
DMA6936	パルフラットレール アルミ DMA69型	96
DMA6940	パルフラットレール アルミ DMA69型	96
DMS1218	パルフラットレール ステンレス DMS12型	134
DMS1220	パルフラットレール ステンレス DMS12型	134
DMS1227	パルフラットレール ステンレス DMS12型	134
DMS1230	パルフラットレール ステンレス DMS12型	134
DMS1236	パルフラットレール ステンレス DMS12型	134
DMS1240	パルフラットレール ステンレス DMS12型	134
DMS918	パルフラットレール ステンレス DMS9型	134
DMS920	パルフラットレール ステンレス DMS9型	134
DMS927	パルフラットレール ステンレス DMS9型	134
DMS930	パルフラットレール ステンレス DMS9型	134
DMS936	パルフラットレール ステンレス DMS9型	134
DMS940	パルフラットレール ステンレス DMS9型	134
DOC318	パルスライド FHCタイプ吊引戸 レール・部品	185
DOC318	パルスライド カブセタイプ折戸 レール・部品	185
DOC318	パルスライド FHC2Wタイプ上吊両方向ソフトクローザー用レール	193
DOC320	パルスライド FHC2Wタイプ上吊両方向ソフトクローザー用レール	193
DOC327	パルスライド FHCタイプ吊引戸 レール・部品	185
DOC327	パルスライド カブセタイプ折戸 レール・部品	185
DOC327	パルスライド FHC2Wタイプ上吊両方向ソフトクローザー用レール	193
DOC336	パルスライド FHCタイプ吊引戸 レール・部品	185
DOC336	パルスライド カブセタイプ折戸 レール・部品	185
DOC336	パルスライド FHC2Wタイプ上吊両方向ソフトクローザー用レール	193
DOC340	パルスライド FHC2Wタイプ上吊両方向ソフトクローザー用レール	193
DOC918	パルスライド FHC2Wタイプ上吊両方向ソフトクローザー用レール	193
DOC920	パルスライド FHC2Wタイプ上吊両方向ソフトクローザー用レール	193
DOC927	パルスライド FHC2Wタイプ上吊両方向ソフトクローザー用レール	193
DOC936	パルスライド FHC2Wタイプ上吊両方向ソフトクローザー用レール	193
DOC940	パルスライド FHC2Wタイプ上吊両方向ソフトクローザー用レール	193

商品索引 製品符号・品名照合表



D			
DP15	パイプ金物	ブラケット・モンキーハンガー	71
DPD15-32	パイプ金物	ブラケット・モンキーハンガー	71
DPK1	パイプ金物	ブラケット・モンキーハンガー	71
DPLI15	パイプ金物	ブラケット・モンキーハンガー	71
DPLII15	パイプ金物	ブラケット・モンキーハンガー	71
DPTI15	パイプ金物	ブラケット・モンキーハンガー	71
DPTII15	パイプ金物	ブラケット・モンキーハンガー	71
DS10	パイプ金物	ソケット	73
DS112	バルハング	中量用Dタイプ(15kg)	79
DS13	パイプ金物	ソケット	73
DS16	パイプ金物	ソケット	73
DS19	パイプ金物	ソケット	73
DS25	パイプ金物	ソケット	73
DS32	パイプ金物	ソケット	73
DS38	パイプ金物	ソケット	73
DS50	パイプ金物	ソケット	73
DTA1218	バルフラットレール	アルミ DTA12型	85
DTA1220	バルフラットレール	アルミ DTA12型	85
DTA1227	バルフラットレール	アルミ DTA12型	85
DTA1230	バルフラットレール	アルミ DTA12型	85
DTA1236	バルフラットレール	アルミ DTA12型	85
DTA1240	バルフラットレール	アルミ DTA12型	85
DTA6518	バルフラットレール	アルミ DTA65型(旧6型)	86
DTA6520	バルフラットレール	アルミ DTA65型(旧6型)	86
DTA6527	バルフラットレール	アルミ DTA65型(旧6型)	86
DTA6530	バルフラットレール	アルミ DTA65型(旧6型)	86
DTA6536	バルフラットレール	アルミ DTA65型(旧6型)	86
DTA6540	バルフラットレール	アルミ DTA65型(旧6型)	86
DTA718	バルフラットレール	アルミ DTA7型	85
DTA720	バルフラットレール	アルミ DTA7型	85
DTA727	バルフラットレール	アルミ DTA7型	85
DTA730	バルフラットレール	アルミ DTA7型	85
DTA736	バルフラットレール	アルミ DTA7型	85
DTA740	バルフラットレール	アルミ DTA7型	85
DTA918	バルフラットレール	アルミ DTA9型	86
DTA920	バルフラットレール	アルミ DTA9型	86
DTA927	バルフラットレール	アルミ DTA9型	86
DTA930	バルフラットレール	アルミ DTA9型	86
DTA936	バルフラットレール	アルミ DTA9型	86
DTA940	バルフラットレール	アルミ DTA9型	86
DTAG618	バルフラットレール	DTAG6型	87
DTAG620	バルフラットレール	DTAG6型	87
DTAG627	バルフラットレール	DTAG6型	87
DTAG630	バルフラットレール	DTAG6型	87
DTAG636	バルフラットレール	DTAG6型	87
DTAG640	バルフラットレール	DTAG6型	87
DTB1218	バルフラットレール	真鍮 DTB12型	128
DTB1220	バルフラットレール	真鍮 DTB12型	128
DTB1227	バルフラットレール	真鍮 DTB12型	128
DTB1230	バルフラットレール	真鍮 DTB12型	128
DTB1236	バルフラットレール	真鍮 DTB12型	128
DTB1240	バルフラットレール	真鍮 DTB12型	128
DTB6518	バルフラットレール	真鍮 DTB65型(旧6型)	128
DTB6520	バルフラットレール	真鍮 DTB65型(旧6型)	128
DTB6527	バルフラットレール	真鍮 DTB65型(旧6型)	128
DTB6530	バルフラットレール	真鍮 DTB65型(旧6型)	128
DTB6536	バルフラットレール	真鍮 DTB65型(旧6型)	128
DTB6540	バルフラットレール	真鍮 DTB65型(旧6型)	128
DTB918	バルフラットレール	真鍮 DTB9型	128
DTB920	バルフラットレール	真鍮 DTB9型	128
DTB927	バルフラットレール	真鍮 DTB9型	128
DTB930	バルフラットレール	真鍮 DTB9型	128
DTB936	バルフラットレール	真鍮 DTB9型	128
DTB940	バルフラットレール	真鍮 DTB9型	128

D			
DUA1218	バルフラットレール	アルミ DUA12型	93
DUA1220	バルフラットレール	アルミ DUA12型	93
DUA1227	バルフラットレール	アルミ DUA12型	93
DUA1230	バルフラットレール	アルミ DUA12型	93
DUA1236	バルフラットレール	アルミ DUA12型	93
DUA1240	バルフラットレール	アルミ DUA12型	93
DUA2	バル棚柱	アルミ ダボタイプ	210
DUA6518	バルフラットレール	アルミ DUA65型	94
DUA6520	バルフラットレール	アルミ DUA65型	94
DUA6527	バルフラットレール	アルミ DUA65型	94
DUA6530	バルフラットレール	アルミ DUA65型	94
DUA6536	バルフラットレール	アルミ DUA65型	94
DUA6540	バルフラットレール	アルミ DUA65型	94
DUA918	バルフラットレール	アルミ DUA9型	93
DUA920	バルフラットレール	アルミ DUA9型	93
DUA927	バルフラットレール	アルミ DUA9型	93
DUA930	バルフラットレール	アルミ DUA9型	93
DUA936	バルフラットレール	アルミ DUA9型	93
DUA940	バルフラットレール	アルミ DUA9型	93
DUB1	バル棚柱	アルミ ダボタイプ	210
DUB1218	バルフラットレール	真鍮 DUB12型	130
DUB1220	バルフラットレール	真鍮 DUB12型	130
DUB1227	バルフラットレール	真鍮 DUB12型	130
DUB1230	バルフラットレール	真鍮 DUB12型	130
DUB1236	バルフラットレール	真鍮 DUB12型	130
DUB1240	バルフラットレール	真鍮 DUB12型	130
DUB2	バル棚柱	アルミ ダボタイプ	210
DUBT1	バルウォールディングシステム	先付・打込・差込ブラケット付属品	213
DUBT2	バルウォールディングシステム	後付システム・ブラケット	216
DYA1218	バルフラットレール	アルミ DYA12型	113
DYA1220	バルフラットレール	アルミ DYA12型	113
DYA1227	バルフラットレール	アルミ DYA12型	113
DYA1230	バルフラットレール	アルミ DYA12型	113
DYA1236	バルフラットレール	アルミ DYA12型	113
DYA1240	バルフラットレール	アルミ DYA12型	113
DYA418	バルフラットレール	アルミ DYA4型	115
DYA420	バルフラットレール	アルミ DYA4型	115
DYA427	バルフラットレール	アルミ DYA4型	115
DYA430	バルフラットレール	アルミ DYA4型	115
DYA436	バルフラットレール	アルミ DYA4型	115
DYA440	バルフラットレール	アルミ DYA4型	115
DYA6518	バルフラットレール	アルミ DYA65型	114
DYA6520	バルフラットレール	アルミ DYA65型	114
DYA6527	バルフラットレール	アルミ DYA65型	114
DYA6530	バルフラットレール	アルミ DYA65型	114
DYA6536	バルフラットレール	アルミ DYA65型	114
DYA6540	バルフラットレール	アルミ DYA65型	114
DYA718	バルフラットレール	アルミ DYA7型	113
DYA720	バルフラットレール	アルミ DYA7型	113
DYA727	バルフラットレール	アルミ DYA7型	113
DYA730	バルフラットレール	アルミ DYA7型	113
DYA736	バルフラットレール	アルミ DYA7型	113
DYA740	バルフラットレール	アルミ DYA7型	113
DYA918	バルフラットレール	アルミ DYA9型	114
DYA920	バルフラットレール	アルミ DYA9型	114
DYA927	バルフラットレール	アルミ DYA9型	114
DYA930	バルフラットレール	アルミ DYA9型	114
DYA936	バルフラットレール	アルミ DYA9型	114
DYA940	バルフラットレール	アルミ DYA9型	114
E			
E1	バルハング	重量用E-Gタイプ(50kg)	75
E2	バルハング	重量用E-Gタイプ(50kg)	75
ECP1	バルウォールディングシステム	先付・打込・差込システム付属品	214
ECP1	バルウォールディング直付システム	ブラケット・付属品	222

商品索引 製品符号・品名照合表



E		
ECP2	パルウォールディングシステム 後付システム附属品	217
ECP2H	パルウォールディングシステム 後付システム附属品	217
EDCP1	パルウォールディングシステム 先付・打込・差込システム付属品	214
EDCP1	パルウォールディング直付システム ブラケット・附属品	222
EDCP2	パルウォールディングシステム 後付システム附属品	217
EL1	パルハング 重量用E-Gタイプ(50kg)	75
EUCP1	パルウォールディングシステム 先付・打込・差込システム付属品	214
EUCP2	パルウォールディングシステム 後付システム附属品	217
F		
F101	パルスライド Fタイプ引戸部品	182
F101	パルスライド FHCタイプ吊引戸 レール・部品	185
F102	パルスライド Fタイプ引戸部品	182
F102	パルスライド FHCタイプ 部品	186
F102	パルスライド DFZタイプ 部品	187
F102	パルスライド FZC2Wタイプ上吊両方向ソフトクローザー部品	190
F102	パルスライド FHC2Wタイプ上吊両方向ソフトクローザー部品	193
F103	パルスライド Fタイプ引戸部品	182
F104	パルスライド Fタイプ引戸部品	182
F105	パルスライド FHCタイプ 部品	186
F105	パルスライド DFZタイプ 部品	188
F106-30	パルスライド FHCタイプ 部品	186
F106-30	パルスライド DFZタイプ 部品	188
F106-35	パルスライド FHCタイプ 部品	186
F106-35	パルスライド DFZタイプ 部品	188
F107	パルスライド FHCタイプ 部品	186
F107	パルスライド DFZタイプ 部品	187
F107	パルスライド FZC2Wタイプ上吊両方向ソフトクローザー部品	190
F107	パルスライド アウトセット吊引システム(吊りレール前後調整式)	192
F107	パルスライド FHC2Wタイプ上吊両方向ソフトクローザー部品	193
F108	パルスライド FZC2Wタイプ上吊両方向ソフトクローザー部品	190
F108	パルスライド FHC2Wタイプ上吊両方向ソフトクローザー部品	194
F1M	パルフラットレール 部品	135
F1S	パルフラットレール 部品	135
F201	パルスライド Pタイプ折戸・Fタイプ引戸部品	182
F201B	パルスライド Fタイプ引戸部品	182
F201F	パルスライド Fタイプ引戸部品	182
F202	パルスライド Fタイプ引戸部品	182
F203	パルスライド Fタイプ引戸部品	182
FCP2	パルウォールディング フリーハンガーシステム(後付用長押タイプ)	223
FE35GR	パルステップ フラットエンド	8
FE35GRA	パルステップ フラットエンド	8
FE35PA	パルステップ フラットエンド	8
FE35PR	パルステップ フラットエンド	8
FE35RA	パルステップ フラットエンド	8
FE38A	パルステップ フラットエンド	8
FE40GRA	パルステップ フラットエンド	8
FE40PR	パルステップ フラットエンド	8
FE40RA	パルステップ フラットエンド	8
FE50PR	パルステップ フラットエンド	8
FE50RA	パルステップ フラットエンド	8
FE75PR	パルステップ フラットエンド	8
FFC1	パルウォールディングシステム 先付・後付・打込・差込システムオプション部品	221
FFC1	パルウォールディング フリーハンガーシステム(後付用長押タイプ)	223
FFC2	パルウォールディングシステム 先付・後付・打込・差込システムオプション部品	221
FFC2	パルウォールディング フリーハンガーシステム(後付用長押タイプ)	223
FFC3	パルウォールディングシステム 先付・後付・打込・差込システムオプション部品	221
FFC3	パルウォールディング フリーハンガーシステム(後付用長押タイプ)	223
FG125	パルスライド FHCタイプ 部品	186
FG125	パルスライド DFZタイプ 部品	188
FG125	パルスライド FZC2Wタイプ上吊両方向ソフトクローザー部品	190
FG125	パルスライド FHC2Wタイプ上吊両方向ソフトクローザー部品	193
FHC208	パルスライド FHCタイプ吊引戸 レール・部品	185
FHC208	パルスライド FHC2タイプ上吊両方向ソフトクローザー部品	193
FHC208-50	パルスライド FHC2Wタイプ上吊両方向ソフトクローザー部品	193

F		
FHC2W	パルスライド FHC2Wタイプ上吊両方向ソフトクローザー部品	193
FHC2W50	パルスライド FHC2Wタイプ上吊両方向ソフトクローザー部品	193
FJA2220	パルフラットレール アルミ FJA222型	108
FJA2230	パルフラットレール アルミ FJA222型	108
FJA2240	パルフラットレール アルミ FJA222型	108
FJA7220	パルフラットレール アルミ FJA72型	108
FJA7230	パルフラットレール アルミ FJA72型	108
FJA7240	パルフラットレール アルミ FJA72型	108
FKG050	パルスライド FHCタイプ 部品	186
FKG050	パルスライド DFZタイプ 部品	188
FKG050	パルスライド FZC2Wタイプ上吊両方向ソフトクローザー部品	190
FKG050	パルスライド アウトセット吊引システム(吊りレール前後調整式)	192
FKG050	パルスライド FHC2Wタイプ上吊両方向ソフトクローザー部品	194
FKG33	パルスライド FHCタイプ 部品	186
FKG33	パルスライド DFZタイプ 部品	188
FKG33	パルスライド FZC2Wタイプ上吊両方向ソフトクローザー部品	190
FKG33	パルスライド FHC2Wタイプ上吊両方向ソフトクローザー部品	194
FKG33・36・40	パルスライド アウトセット吊引システム(吊りレール前後調整式)	192
FKG36	パルスライド FHCタイプ 部品	186
FKG36	パルスライド DFZタイプ 部品	188
FKG36	パルスライド FZC2Wタイプ上吊両方向ソフトクローザー部品	190
FKG36	パルスライド FHC2Wタイプ上吊両方向ソフトクローザー部品	194
FKG40	パルスライド FHCタイプ 部品	186
FKG40	パルスライド DFZタイプ 部品	188
FKG40	パルスライド FZC2Wタイプ上吊両方向ソフトクローザー部品	190
FKG40	パルスライド FHC2Wタイプ上吊両方向ソフトクローザー部品	194
FMA2	パルウォールディングシステム 先付・後付・打込・差込システムオプション部品	220
FMA2	パルウォールディング フリーハンガーシステム(後付用長押タイプ)	223
FMB1	フロアー金具 真鍮	41
FMB1H	フロアー金具 真鍮	41
FMB2	フロアー金具 真鍮	41
FMB2H	フロアー金具 真鍮	41
FMB3	フロアー金具 真鍮	41
FMB3H	フロアー金具 真鍮	41
FMC3	パルウォールディング フリーハンガーシステム(後付用長押タイプ)	223
FMP1	パルウォールディングシステム 先付・後付・打込・差込システムオプション部品	220
FMP1	パルウォールディング フリーハンガーシステム(後付用長押タイプ)	223
FN1	パルウォールディング フリーハンガーシステム(後付用長押タイプ)	223
FPI 400	ジャンティサポ-トFP-FSRタイプ(樹脂被膜)芯材/パイプSUS304 φ27.2×1.5-亜鉛メッキ φ27.2×2.0	23
FPI 400M	ジャンティサポ-トFP-FSRタイプ(樹脂被膜)芯材/パイプSUS304 φ27.2×1.5-亜鉛メッキ φ27.2×2.0	23
FPI 600	ジャンティサポ-トFP-FSRタイプ(樹脂被膜)芯材/パイプSUS304 φ27.2×1.5-亜鉛メッキ φ27.2×2.0	23
FPI 600M	ジャンティサポ-トFP-FSRタイプ(樹脂被膜)芯材/パイプSUS304 φ27.2×1.5-亜鉛メッキ φ27.2×2.0	23
FPI 800	ジャンティサポ-トFP-FSRタイプ(樹脂被膜)芯材/パイプSUS304 φ27.2×1.5-亜鉛メッキ φ27.2×2.0	23
FPI 800M	ジャンティサポ-トFP-FSRタイプ(樹脂被膜)芯材/パイプSUS304 φ27.2×1.5-亜鉛メッキ φ27.2×2.0	23
FPL 7060 R・L	ジャンティサポ-トFP-FSRタイプ(樹脂被膜)芯材/パイプSUS304 φ27.2×1.5-亜鉛メッキ φ27.2×2.0	23
FPL 7060M R・L	ジャンティサポ-トFP-FSRタイプ(樹脂被膜)芯材/パイプSUS304 φ27.2×1.5-亜鉛メッキ φ27.2×2.0	23
FPL 7070	ジャンティサポ-トFP-FSRタイプ(樹脂被膜)芯材/パイプSUS304 φ27.2×1.5-亜鉛メッキ φ27.2×2.0	23
FPL 7070M	ジャンティサポ-トFP-FSRタイプ(樹脂被膜)芯材/パイプSUS304 φ27.2×1.5-亜鉛メッキ φ27.2×2.0	23
FR1 15	パルスライド Pタイプ折戸・Fタイプ吊引戸レール	179
FR1 18	パルスライド Pタイプ折戸・Fタイプ吊引戸レール	179
FR1 27	パルスライド Pタイプ折戸・Fタイプ吊引戸レール	179
FR1 36	パルスライド Pタイプ折戸・Fタイプ吊引戸レール	179
FR1 9	パルスライド Pタイプ折戸・Fタイプ吊引戸レール	179
FRB2420	パルフラットレール 真鍮 FRB24型・専用戸車(重量扉用)	130
FRB2430	パルフラットレール 真鍮 FRB24型・専用戸車(重量扉用)	130
FRB2440	パルフラットレール 真鍮 FRB24型・専用戸車(重量扉用)	130
FRS1218	パルフラットレール ステンレス FRS12型	133
FRS1220	パルフラットレール ステンレス FRS12型	133
FRS1227	パルフラットレール ステンレス FRS12型	133
FRS1230	パルフラットレール ステンレス FRS12型	133
FRS1236	パルフラットレール ステンレス FRS12型	133
FRS1240	パルフラットレール ステンレス FRS12型	133
FRS918	パルフラットレール ステンレス FRS9型	133
FRS920	パルフラットレール ステンレス FRS9型	133

商品索引 製品符号・品名照合表



F			
FRS927	バルフラットレール	ステンレス FRS9型	133
FRS930	バルフラットレール	ステンレス FRS9型	133
FRS936	バルフラットレール	ステンレス FRS9型	133
FRS940	バルフラットレール	ステンレス FRS9型	133
FS514A	バルステップ	フラットエンド	8
FS516A	バルステップ	フラットエンド	8
FS518A	バルステップ	フラットエンド	8
FSP1	バルライン	ハンドレール丸型・橋田型附属品	14
FSRC101	ジャンティサポートFP-FSRタイプ(樹脂被膜)	芯材パイプ:SUS304 φ27.2×1.5 垂鉛メッキ φ27.2×2.0	23
FSRC101M	ジャンティサポートFP-FSRタイプ(樹脂被膜)	芯材パイプ:SUS304 φ27.2×1.5 垂鉛メッキ φ27.2×2.0	23
FSRC600	ジャンティサポートFP-FSRタイプ(樹脂被膜)	芯材パイプ:SUS304 φ27.2×1.5 垂鉛メッキ φ27.2×2.0	23
FSRC600M	ジャンティサポートFP-FSRタイプ(樹脂被膜)	芯材パイプ:SUS304 φ27.2×1.5 垂鉛メッキ φ27.2×2.0	23
FSRC901	ジャンティサポートFP-FSRタイプ(樹脂被膜)	芯材パイプ:SUS304 φ27.2×1.5 垂鉛メッキ φ27.2×2.0	23
FSRC901M	ジャンティサポートFP-FSRタイプ(樹脂被膜)	芯材パイプ:SUS304 φ27.2×1.5 垂鉛メッキ φ27.2×2.0	23
FSRH301	ジャンティサポートFP-FSRタイプ(樹脂被膜)	芯材パイプ:SUS304 φ27.2×1.5 垂鉛メッキ φ27.2×2.0	23
FSRH301M	ジャンティサポートFP-FSRタイプ(樹脂被膜)	芯材パイプ:SUS304 φ27.2×1.5 垂鉛メッキ φ27.2×2.0	23
FSRH401	ジャンティサポートFP-FSRタイプ(樹脂被膜)	芯材パイプ:SUS304 φ27.2×1.5 垂鉛メッキ φ27.2×2.0	23
FSRH401M	ジャンティサポートFP-FSRタイプ(樹脂被膜)	芯材パイプ:SUS304 φ27.2×1.5 垂鉛メッキ φ27.2×2.0	23
FSRI 1000	ジャンティサポートFP-FSRタイプ(樹脂被膜)	芯材パイプ:SUS304 φ27.2×1.5 垂鉛メッキ φ27.2×2.0	23
FSRI 1000M	ジャンティサポートFP-FSRタイプ(樹脂被膜)	芯材パイプ:SUS304 φ27.2×1.5 垂鉛メッキ φ27.2×2.0	23
FSRI 400	ジャンティサポートFP-FSRタイプ(樹脂被膜)	芯材パイプ:SUS304 φ27.2×1.5 垂鉛メッキ φ27.2×2.0	23
FSRI 400M	ジャンティサポートFP-FSRタイプ(樹脂被膜)	芯材パイプ:SUS304 φ27.2×1.5 垂鉛メッキ φ27.2×2.0	23
FSRI 600	ジャンティサポートFP-FSRタイプ(樹脂被膜)	芯材パイプ:SUS304 φ27.2×1.5 垂鉛メッキ φ27.2×2.0	23
FSRI 600M	ジャンティサポートFP-FSRタイプ(樹脂被膜)	芯材パイプ:SUS304 φ27.2×1.5 垂鉛メッキ φ27.2×2.0	23
FSRI 800	ジャンティサポートFP-FSRタイプ(樹脂被膜)	芯材パイプ:SUS304 φ27.2×1.5 垂鉛メッキ φ27.2×2.0	23
FSRI 800M	ジャンティサポートFP-FSRタイプ(樹脂被膜)	芯材パイプ:SUS304 φ27.2×1.5 垂鉛メッキ φ27.2×2.0	23
FSRL7060 R-L	ジャンティサポートFP-FSRタイプ(樹脂被膜)	芯材パイプ:SUS304 φ27.2×1.5 垂鉛メッキ φ27.2×2.0	23
FSRL7060M R-L	ジャンティサポートFP-FSRタイプ(樹脂被膜)	芯材パイプ:SUS304 φ27.2×1.5 垂鉛メッキ φ27.2×2.0	23
FSRL7070 R-L	ジャンティサポートFP-FSRタイプ(樹脂被膜)	芯材パイプ:SUS304 φ27.2×1.5 垂鉛メッキ φ27.2×2.0	23
FSRL7070M R-L	ジャンティサポートFP-FSRタイプ(樹脂被膜)	芯材パイプ:SUS304 φ27.2×1.5 垂鉛メッキ φ27.2×2.0	23
FSRT550	ジャンティサポートFP-FSRタイプ(樹脂被膜)	芯材パイプ:SUS304 φ27.2×1.5 垂鉛メッキ φ27.2×2.0	23
FSRT550M	ジャンティサポートFP-FSRタイプ(樹脂被膜)	芯材パイプ:SUS304 φ27.2×1.5 垂鉛メッキ φ27.2×2.0	23
FSRT700	ジャンティサポートFP-FSRタイプ(樹脂被膜)	芯材パイプ:SUS304 φ27.2×1.5 垂鉛メッキ φ27.2×2.0	23
FSRT700M	ジャンティサポートFP-FSRタイプ(樹脂被膜)	芯材パイプ:SUS304 φ27.2×1.5 垂鉛メッキ φ27.2×2.0	23
FTG1	バルスライド	FZC2W上吊両方向ソフトクローザー用レール・部品	189
FTG1	バルスライド	FHC2Wタイプ上吊両方向ソフトクローザー部品	193
FTG1FX	バルスライド	アウトセット吊引戸システム(吊りレール前後調整式)	192
FTS2	バルウォールディング	フリーハンガーシステム(後付用長押タイプ)	223
FXA2118	バルフラットレール	アルミ FXA21型	92
FXA2120	バルフラットレール	アルミ FXA21型	92
FXA2127	バルフラットレール	アルミ FXA21型	92
FXA2130	バルフラットレール	アルミ FXA21型	92
FXA2136	バルフラットレール	アルミ FXA21型	92
FXA2140	バルフラットレール	アルミ FXA21型	92
FXA2218	バルフラットレール	アルミ FXA22型	91
FXA2220	バルフラットレール	アルミ FXA22型	91
FXA2227	バルフラットレール	アルミ FXA22型	91
FXA2230	バルフラットレール	アルミ FXA22型	91
FXA2236	バルフラットレール	アルミ FXA22型	91
FXA2240	バルフラットレール	アルミ FXA22型	91
FXA7218	バルフラットレール	アルミ FXA72型	92
FXA7220	バルフラットレール	アルミ FXA72型	92
FXA7227	バルフラットレール	アルミ FXA72型	92
FXA7230	バルフラットレール	アルミ FXA72型	92
FXA7236	バルフラットレール	アルミ FXA72型	92
FXA7240	バルフラットレール	アルミ FXA72型	92
FXB2218	バルフラットレール	真鍮 FXB22型	129
FXB2220	バルフラットレール	真鍮 FXB22型	129
FXB2227	バルフラットレール	真鍮 FXB22型	129
FXB2230	バルフラットレール	真鍮 FXB22型	129
FXB2236	バルフラットレール	真鍮 FXB22型	129
FXB2240	バルフラットレール	真鍮 FXB22型	129
FXC1 (R-L)	バルスライド	アウトセット吊引戸システム	191
FXC2 (R-L)	バルスライド	アウトセット吊引戸システム	191

F			
FXK1	バルスライド	アウトセット吊引戸システム	191
FXU50	バルスライド	アウトセット吊引戸システム	191
FXU50ST	バルスライド	アウトセット吊引戸システム(吊りレール前後調整式)	192
FXUR1	バルスライド	アウトセット吊引戸システム	191
FXUR1ST	バルスライド	アウトセット吊引戸システム(吊りレール前後調整式)	192
FXUS2	バルスライド	アウトセット吊引戸システム	191
FXV2218	バルフラットレール	ビニール FXV22型	132
FXV2220	バルフラットレール	ビニール FXV22型	132
FXV2227	バルフラットレール	ビニール FXV22型	132
FXV2230	バルフラットレール	ビニール FXV22型	132
FXV2236	バルフラットレール	ビニール FXV22型	132
FXV2240	バルフラットレール	ビニール FXV22型	132
FXV7218	バルフラットレール	ビニール FXV72型	132
FXV7220	バルフラットレール	ビニール FXV72型	132
FXV7227	バルフラットレール	ビニール FXV72型	132
FXV7230	バルフラットレール	ビニール FXV72型	132
FXV7236	バルフラットレール	ビニール FXV72型	132
FXV7240	バルフラットレール	ビニール FXV72型	132
FZC1203	バルスライド	DFZタイプ 部品	187
FZC1203	バルスライド	FZC2W上吊両方向ソフトクローザー用レール・部品	189
FZC1203	バルスライド	アウトセット吊引戸システム	191
FZC1203-40	バルスライド	DFZタイプ 部品	187
FZC1203-40	バルスライド	FZC2W上吊両方向ソフトクローザー用レール・部品	189
FZC2W	バルスライド	FZC2W上吊両方向ソフトクローザー用レール・部品	189
FZC2W40	バルスライド	FZC2W上吊両方向ソフトクローザー用レール・部品	189
FZC2W-FX	バルスライド	アウトセット吊引戸システム(吊りレール前後調整式)	192
FZC3W	バルスライド	FZC2W上吊両方向ソフトクローザー用レール・部品	189
G			
G40	手摺ブラケット	パーツ	63
GB1	バルライン	ストレッチャーガード・車椅子ガード	17
GC1	バルウォールディングシステム	先付・打込・差込システム付属品	214
GC1	バルウォールディングシステム	後付システム附属品	218
GCA11	バルハンダ	重量用E-Gタイプ(50kg)	75
GCR19	パイプ金物	ジョイント・足掛金具	74
GCR25	パイプ金物	ジョイント・足掛金具	74
GCR32	パイプ金物	ジョイント・足掛金具	74
GCR38	パイプ金物	ジョイント・足掛金具	74
GCT19	パイプ金物	ジョイント・足掛金具	74
GCT25	パイプ金物	ジョイント・足掛金具	74
GCT32	パイプ金物	ジョイント・足掛金具	74
GCT38	パイプ金物	ジョイント・足掛金具	74
GEV19	パイプ金物	ジョイント・足掛金具	74
GEV25	パイプ金物	ジョイント・足掛金具	74
GEV32	パイプ金物	ジョイント・足掛金具	74
GEV38	パイプ金物	ジョイント・足掛金具	74
GF1	バルハンダ	重量用E-Gタイプ(50kg)	75
GHS20 (IGH1720)	バルステン玄関用レール	GHS-GHW型(直付) t=1.0 HL-SPV	145
GHS30 (IGH1730)	バルステン玄関用レール	GHS-GHW型(直付) t=1.0 HL-SPV	145
GHS40 (IGH1740)	バルステン玄関用レール	GHS-GHW型(直付) t=1.0 HL-SPV	145
GHW20 (IGH4120)	バルステン玄関用レール	GHS-GHW型(直付) t=1.0 HL-SPV	145
GHW30 (IGH4130)	バルステン玄関用レール	GHS-GHW型(直付) t=1.0 HL-SPV	145
GHW40 (IGH4140)	バルステン玄関用レール	GHS-GHW型(直付) t=1.0 HL-SPV	145
GJ200	バルライン	ストレッチャーガード・車椅子ガード	17
GK100	バルライン	ストレッチャーガード・車椅子ガード	17
GK150	バルライン	ストレッチャーガード・車椅子ガード	17
GK200	バルライン	ストレッチャーガード・車椅子ガード	17
GKT33	バルフラットレール	M(R)タイプ 戸車	137
GN1	フロアー金具	アルミ	38
GN1C	フロアー金具	ステンレス・アルミ	34
GN1R	フロアー金具	アルミ	38
GP強化ガラス棚板	バルウォールディングシステム	先付・後付・打込・差込システムオプション部品	219
GQT32	パイプ金物	ジョイント・足掛金具	74
GRF1	バルハンダ	重量用E-Gタイプ(50kg)	75
GS120	バルライン	ストレッチャーガード・車椅子ガード	17

G		
GSI150	パルライン ストレッチャーガード車椅子ガード	17
GSK1	パルライン ハンドレール丸型・橋円型 (材工共参考上代)	12
GSK1C	パルライン ハンドレール 丸型・橋円型	11
GSK1F	パルライン ハンドレール丸型・橋円型 (材工共参考上代)	12
GSK1FC	パルライン ハンドレール 丸型・橋円型	11
GSK1FG	パルライン ハンドレール丸型・橋円型 (材工共参考上代)	12
GSK1FGC	パルライン ハンドレール 丸型・橋円型	11
GSK1FM	パルライン ハンドレール丸型・橋円型 (材工共参考上代)	12
GSK1FMC	パルライン ハンドレール 丸型・橋円型	11
GSK1G	パルライン ハンドレール丸型・橋円型 (材工共参考上代)	12
GSK1GC	パルライン ハンドレール 丸型・橋円型	11
GSK1M	パルライン ハンドレール丸型・橋円型 (材工共参考上代)	12
GSK1MC	パルライン ハンドレール 丸型・橋円型	11
GSK3	パルライン ハンドレール丸型・橋円型 (材工共参考上代)	12
GSK3C	パルライン ハンドレール 丸型・橋円型	11
GSK3F	パルライン ハンドレール丸型・橋円型 (材工共参考上代)	12
GSK3FC	パルライン ハンドレール 丸型・橋円型	11
GSK3FG	パルライン ハンドレール丸型・橋円型 (材工共参考上代)	12
GSK3FGC	パルライン ハンドレール 丸型・橋円型	11
GSK3FM	パルライン ハンドレール丸型・橋円型 (材工共参考上代)	12
GSK3FMC	パルライン ハンドレール 丸型・橋円型	11
GSK3FS	パルライン ハンドレール丸型・橋円型 (材工共参考上代)	12
GSK3FSC	パルライン ハンドレール 丸型・橋円型	11
GSK3G	パルライン ハンドレール丸型・橋円型 (材工共参考上代)	12
GSK3GC	パルライン ハンドレール 丸型・橋円型	11
GSK3M	パルライン ハンドレール丸型・橋円型 (材工共参考上代)	12
GSK3MC	パルライン ハンドレール 丸型・橋円型	11
GSK6(橋円)	パルライン ハンドレール丸型・橋円型 (材工共参考上代)	12
GSK6C(橋円)	パルライン ハンドレール 丸型・橋円型	11
GSK6G(橋円)	パルライン ハンドレール丸型・橋円型 (材工共参考上代)	12
GSK6GC(橋円)	パルライン ハンドレール 丸型・橋円型	11
GSK6M(橋円)	パルライン ハンドレール丸型・橋円型 (材工共参考上代)	12
GSK6MC(橋円)	パルライン ハンドレール 丸型・橋円型	11
GT1	パルフラットレール Yタイプ ガイド車	139
GT1	パルスライド アウトセット吊引システム(吊りレール前後調整式)	192
GT19	パイプ金物 ジョイント・足掛金具	74
GT2	パルフラットレール 部品	124
GT2	パルフラットレール アウトセット下荷重引システム(前後調整式)	125
GT25	パイプ金物 ジョイント・足掛金具	74
GT2-CST1	パルフラットレール 部品	124
GT2ST	パルフラットレール 部品	124
GT3	パルフラットレール Yタイプ ガイド車	139
GT32	パイプ金物 ジョイント・足掛金具	74
GT38	パイプ金物 ジョイント・足掛金具	74
GT5	パルフラットレール Yタイプ ガイド車	139
GT5	パルスライド アウトセット吊引システム(吊りレール前後調整式)	192
GTP19	パイプ金物 ジョイント・足掛金具	74
GTP25	パイプ金物 ジョイント・足掛金具	74
GTP32	パイプ金物 ジョイント・足掛金具	74
GTP38	パイプ金物 ジョイント・足掛金具	74
GTSII1718	パルフラットレール アルミ GTSII17型(上部用)	122
GTSII1720	パルフラットレール アルミ GTSII17型(上部用)	122
GTSII1727	パルフラットレール アルミ GTSII17型(上部用)	122
GTSII1730	パルフラットレール アルミ GTSII17型(上部用)	122
GTSII1736	パルフラットレール アルミ GTSII17型(上部用)	122
GTSII1740	パルフラットレール アルミ GTSII17型(上部用)	122
GTTII3320	パルフラットレール アルミ GTTII33-36型(上部用)	124
GTTII3330	パルフラットレール アルミ GTTII33-36型(上部用)	124
GTTII3340	パルフラットレール アルミ GTTII33-36型(上部用)	124
GTTII3620	パルフラットレール アルミ GTTII33-36型(上部用)	124
GTTII3630	パルフラットレール アルミ GTTII33-36型(上部用)	124
GTTII3640	パルフラットレール アルミ GTTII33-36型(上部用)	124
GTWII3318	パルフラットレール アルミ GTWII33型(上部用)	122
GTWII3320	パルフラットレール アルミ GTWII33型(上部用)	122

G		
GTWII3327	パルフラットレール アルミ GTWII33型(上部用)	122
GTWII3330	パルフラットレール アルミ GTWII33型(上部用)	122
GTWII3336	パルフラットレール アルミ GTWII33型(上部用)	122
GTWII3340	パルフラットレール アルミ GTWII33型(上部用)	122
GTWII3618	パルフラットレール アルミ GTWII36-39型(上部用)	123
GTWII3620	パルフラットレール アルミ GTWII36-39型(上部用)	123
GTWII3627	パルフラットレール アルミ GTWII36-39型(上部用)	123
GTWII3630	パルフラットレール アルミ GTWII36-39型(上部用)	123
GTWII3636	パルフラットレール アルミ GTWII36-39型(上部用)	123
GTWII3640	パルフラットレール アルミ GTWII36-39型(上部用)	123
GTWII3918	パルフラットレール アルミ GTWII36-39型(上部用)	123
GTWII3920	パルフラットレール アルミ GTWII36-39型(上部用)	123
GTWII3927	パルフラットレール アルミ GTWII36-39型(上部用)	123
GTWII3930	パルフラットレール アルミ GTWII36-39型(上部用)	123
GTWII3936	パルフラットレール アルミ GTWII36-39型(上部用)	123
GTWII3940	パルフラットレール アルミ GTWII36-39型(上部用)	123
GU1	パルハンク 重量用E-Gタイプ(50kg)	75
GUT133	パルフラットレール M(R)タイプ 戸車	137
H		
H1210	パルハンク 中量用Sタイプ(15kg)	78
H1215	パルハンク 中量用Sタイプ(15kg)	78
H1220	パルハンク 中量用Sタイプ(15kg)	78
H2010	パルハンク 重量用E-Gタイプ(50kg)	75
H2015	パルハンク 重量用E-Gタイプ(50kg)	75
H2020	パルハンク 重量用E-Gタイプ(50kg)	75
H30-N0-NS	アルミフレーム引戸 魅枠 セット定価	197
H30-N0-NT	アルミフレーム引戸 魅枠 セット定価	197
H30-N2-NS	アルミフレーム引戸 魅枠 セット定価	197
H30-N2-NT	アルミフレーム引戸 魅枠 セット定価	197
H30-N2-WS	アルミフレーム引戸 魅枠 セット定価	197
H30-N2-WT	アルミフレーム引戸 魅枠 セット定価	197
HA1220	パルフラットレール アルミ DHA12型-HA12型	95
HA1230	パルフラットレール アルミ DHA12型-HA12型	95
HA1240	パルフラットレール アルミ DHA12型-HA12型	95
HB2	パルステン敷居レール S型(コンクリート用) t=1.2 HL-SPV	169
HBT1	パルウォールディングシステム 先付・打込 差込ブラケット	212
HBT1G	パルウォールディングシステム 先付・打込 差込ブラケット	212
HBT2	パルウォールディングシステム 後付システムレール・ブラケット	215
HBT2G	パルウォールディングシステム 後付システムレール・ブラケット	215
HC3030	柱コーナー ステンレス	43
HC4030	柱コーナー ステンレス	43
HCB3030	柱コーナー ステンレス	43
HCB4030	柱コーナー ステンレス	43
HCC2530	柱コーナー ステンレス	43
HCR2530	柱コーナー ステンレス	43
HD-1	パルステン敷居レール S型(コンクリート用) t=1.2 HL-SPV	169
HDP1	パルウォールディングシステム 先付・打込 差込システム付属品	214
HDP1	パルウォールディングシステム 後付システム付属品	218
HG1	パルハンク 中量用Sタイプ(15kg)	78
HG15	パルハンク 中重量用Cタイプ(30kg)	76
HG2	パルハンク 重量用E-Gタイプ(50kg)	75
HGA1220T33	パルフラットレール アルミ HGA12-T型	97
HGA1220T36	パルフラットレール アルミ HGA12-T型	97
HGA1220T43	パルフラットレール アルミ HGA12-T型	97
HGA1220W33	パルフラットレール アルミ HGA12-W型	96
HGA1220W36	パルフラットレール アルミ HGA12-W型	96
HGA1220W43	パルフラットレール アルミ HGA12-W型	96
HGA1230T33	パルフラットレール アルミ HGA12-T型	97
HGA1230T36	パルフラットレール アルミ HGA12-T型	97
HGA1230T43	パルフラットレール アルミ HGA12-T型	97
HGA1230W33	パルフラットレール アルミ HGA12-W型	96
HGA1230W36	パルフラットレール アルミ HGA12-W型	96
HGA1230W43	パルフラットレール アルミ HGA12-W型	96
HGA1240T33	パルフラットレール アルミ HGA12-T型	97

商品索引 製品符号・品名照合表



H			
HGA1240T36	バルフラットレール アルミ HGA12-T型	97	
HGA1240T43	バルフラットレール アルミ HGA12-T型	97	
HGA1240W33	バルフラットレール アルミ HGA12-W型	96	
HGA1240W36	バルフラットレール アルミ HGA12-W型	96	
HGA1240W43	バルフラットレール アルミ HGA12-W型	96	
HGA1520W33	バルフラットレールアルミHGA15-W型	98	
HGA1520W36	バルフラットレールアルミHGA15-W型	98	
HGA1530W33	バルフラットレールアルミHGA15-W型	98	
HGA1530W36	バルフラットレールアルミHGA15-W型	98	
HGA1540W33	バルフラットレールアルミHGA15-W型	98	
HGA1540W36	バルフラットレールアルミHGA15-W型	98	
HSEC12	コーナープロテクター 軟質H鋼用エッジカバー	50	
HSEC15	コーナープロテクター 軟質H鋼用エッジカバー	50	
HSEC9	コーナープロテクター 軟質H鋼用エッジカバー	50	
HSR2018F	ハイスベックレール アルミ HSR20F型	143	
HSR2027F	ハイスベックレール アルミ HSR20F型	143	
HSR2036F	ハイスベックレール アルミ HSR20F型	143	
HSR3618S2	ハイスベックレール アルミ HSR36S2型 巾36mm	143	
HSR3627S2	ハイスベックレール アルミ HSR36S2型 巾36mm	143	
HSR3636S2	ハイスベックレール アルミ HSR36S2型 巾36mm	143	
HSR7518W2	ハイスベックレール アルミ HSR75W2型 巾75mm	144	
HSR7527W2	ハイスベックレール アルミ HSR75W2型 巾75mm	144	
HSR7536W2	ハイスベックレール アルミ HSR75W2型 巾75mm	144	
HSSB30	バルレール O・Hタイプ戸車	148	
HSSB35	バルレール O・Hタイプ戸車	148	
HSSB50	バルレール O・Hタイプ戸車	148	
HSSP30	バルレール O・Hタイプ戸車	148	
HSSP35	バルレール O・Hタイプ戸車	148	
HSSS30	バルレール O・Hタイプ戸車	148	
HSSS35	バルレール O・Hタイプ戸車	148	
HSSS42	バルレール O・Hタイプ戸車	148	
HU2080	手摺ブラケット パーツ	63	
HU2580	手摺ブラケット パーツ	63	
J			
J1	バルライン ハンドレール丸型・橋円型	16	
JC34	バルライン ハンドレール丸型・橋円型	16	
JC34M	バルライン ハンドレール丸型・橋円型	16	
JC40	バルライン ハンドレール丸型・橋円型	16	
JC40M	バルライン ハンドレール丸型・橋円型	16	
JC43(橋円)	バルライン ハンドレール丸型・橋円型	16	
JC43M(橋円)	バルライン ハンドレール丸型・橋円型	16	
JP150	バルライン ジャンティガードPタイプ	19	
JP150M	バルライン ジャンティガードPタイプ	19	
JP15C	バルライン ジャンティガードPタイプ	20	
JP15CM	バルライン ジャンティガードPタイプ	20	
JP15E	バルライン ジャンティガードPタイプ	20	
JP15EM	バルライン ジャンティガードPタイプ	20	
JP15J	バルライン ジャンティガードPタイプ	20	
JP15JC	バルライン ジャンティガードPタイプ	20	
JP15JCM	バルライン ジャンティガードPタイプ	20	
JP15JK	バルライン ジャンティガードPタイプ	20	
JP15K	バルライン ジャンティガードPタイプ	19	
JP15KM	バルライン ジャンティガードPタイプ	19	
JP15RE	バルライン ジャンティガードPタイプ	20	
JP15REM	バルライン ジャンティガードPタイプ	20	
JP15U	バルライン ジャンティガードDタイプ (こげし形)	18	
JP15U	バルライン ジャンティガードPタイプ	19	
JP-SP	バルライン ジャンティガードPタイプ	20	
JS100	バルライン ジャンティガードスリム	21	
JS10C	バルライン ジャンティガードスリム	22	
JS10E	バルライン ジャンティガードスリム	22	
JS10J	バルライン ジャンティガードスリム	22	
JS150R	バルライン ジャンティガードスリム	21	
JS15J	バルライン ジャンティガードスリム	22	

J			
JS15RC	バルライン ジャンティガードスリム	22	
JS15RE	バルライン ジャンティガードスリム	22	
JS200R	バルライン ジャンティガードスリム	21	
JS200RM	バルライン ジャンティガードスリム	21	
JS20J	バルライン ジャンティガードスリム	22	
JS20RC	バルライン ジャンティガードスリム	22	
JS20RCM	バルライン ジャンティガードスリム	22	
JS20RE	バルライン ジャンティガードスリム	22	
JS20REM	バルライン ジャンティガードスリム	22	
JS300R	バルライン ジャンティガードスリム	21	
JS30J	バルライン ジャンティガードスリム	22	
JS30RC	バルライン ジャンティガードスリム	22	
JS30RE	バルライン ジャンティガードスリム	22	
JSK1	バルライン ジャンティガードスリム	21	
JSK1M	バルライン ジャンティガードスリム	21	
JT34	バルライン ハンドレール丸型・橋円型	15	
JT34M	バルライン ハンドレール丸型・橋円型	15	
JT40	バルライン ハンドレール丸型・橋円型	15	
JT40M	バルライン ハンドレール丸型・橋円型	15	
JY1	バルライン ハンドレール丸型・橋円型	16	
K			
K45	手摺ブラケット パーツ	63	
K55	手摺ブラケット パーツ	63	
K6	手摺ブラケット パーツ	64	
KBT1	バルウォールディングシステム 先付・打込・差込ブラケット	212	
KBT2	バルウォールディングシステム 後付システムレール・ブラケット	215	
KBT3	バルウォールディング直付システム ブラケット・附属品	222	
KBT4	バルウォールディング直付システム ブラケット・附属品	222	
KC100	バルライン ストレッチャーガード・車椅子ガード	17	
KC150	バルライン ストレッチャーガード・車椅子ガード	17	
KC200	バルライン ストレッチャーガード・車椅子ガード	17	
KC3030-10	柱コーナー ステンレス	43	
KC3030-15	柱コーナー ステンレス	43	
KC3030-20	柱コーナー ステンレス	43	
KC4030-10	柱コーナー ステンレス	43	
KC4030-15	柱コーナー ステンレス	43	
KC4030-20	柱コーナー ステンレス	43	
KCP1	アルミロング引手 KLHタイプ・部品	208	
KG3206	バルライン ハンドレール平型	12	
KG350P	バルステップ ステンレス(SUS304・HL)・部品	4	
KG3520P	バルステップ ステンレス(SUS304・HL)・部品	4	
KG3809	バルライン ハンドレール平型	12	
KG400P	バルステップ ステンレス(SUS304・HL)・部品	4	
KG4020P	バルステップ ステンレス(SUS304・HL)・部品	4	
KG500	バルステップ ステンレス(SUS304・HL)・部品	4	
KG5009	バルライン ハンドレール平型	12	
KG505P	バルステップ ステンレス(SUS304・HL)・部品	4	
KG508	バルステップ ステンレス(SUS304・HL)・部品	4	
KG508C	バルステップ ステンレス(SUS304・HL)・部品	4	
KG508Y	バルステップ ステンレス(SUS304・HL)・部品	4	
KG513K	バルステップ ステンレス	2	
KG514JG	バルステップ ステンレス	3	
KG514K	バルステップ ステンレス	1	
KG515K	バルステップ ステンレス	1	
KG516ASD	バルステップ ステンレス	1	
KG516CN	バルステップ ステンレス	1	
KG516JG	バルステップ ステンレス	3	
KG516K	バルステップ ステンレス	1	
KG5175-25	バルステップ ステンレス	2	
KG518H	バルステップ ステンレス	2	
KG518JH	バルステップ ステンレス	3	
KG518JLH	バルステップ ステンレス	3	
KG518LH	バルステップ ステンレス	2	
KG519-20	バルステップ ステンレス	2	

K		
KG519-35	パルステップ ステンレス	2
KGA1-36K20	パルブース アルミ Aタイプ	199
KGA1-36K40	パルブース アルミ Aタイプ	199
KGA1-38K20	パルブース アルミ Aタイプ	199
KGA1-38K40	パルブース アルミ Aタイプ	199
KGA1-40K20	パルブース アルミ Aタイプ	199
KGA1-40K40	パルブース アルミ Aタイプ	199
KGA1B36K20	パルブース アルミ Aタイプ	199
KGA1B36K40	パルブース アルミ Aタイプ	199
KGA1B38K20	パルブース アルミ Aタイプ	199
KGA1B38K40	パルブース アルミ Aタイプ	199
KGA1B40K20	パルブース アルミ Aタイプ	199
KGA1B40K40	パルブース アルミ Aタイプ	199
KGA2-36K20	パルブース アルミ Aタイプ	199
KGA2-36K40	パルブース アルミ Aタイプ	199
KGA2-38K20	パルブース アルミ Aタイプ	199
KGA2-38K40	パルブース アルミ Aタイプ	199
KGA2-40K20	パルブース アルミ Aタイプ	199
KGA2-40K40	パルブース アルミ Aタイプ	199
KGA2R40K20	パルブース アルミ Aタイプ	199
KGA2R40K40	パルブース アルミ Aタイプ	199
KGA3-36K20	パルブース アルミ Aタイプ	199
KGA3-38K20	パルブース アルミ Aタイプ	199
KGA3-40K20	パルブース アルミ Aタイプ	199
KGA3A36K20	パルブース アルミ Aタイプ	199
KGA3A36K40	パルブース アルミ Aタイプ	199
KGA3A38K20	パルブース アルミ Aタイプ	199
KGA3A38K40	パルブース アルミ Aタイプ	199
KGA3A40K20	パルブース アルミ Aタイプ	199
KGA3A40K40	パルブース アルミ Aタイプ	199
KGA3C36K20	パルブース アルミ Aタイプ	200
KGA3C36K40	パルブース アルミ Aタイプ	200
KGA3C38K20	パルブース アルミ Aタイプ	200
KGA3C38K40	パルブース アルミ Aタイプ	200
KGA3C40K20	パルブース アルミ Aタイプ	200
KGA3C40K40	パルブース アルミ Aタイプ	200
KGA3R40K20	パルブース アルミ Aタイプ	200
KGA3R40K40	パルブース アルミ Aタイプ	200
KGA4-36K20	パルブース アルミ Aタイプ	200
KGA4-36K40	パルブース アルミ Aタイプ	200
KGA4-38K20	パルブース アルミ Aタイプ	200
KGA4-38K40	パルブース アルミ Aタイプ	200
KGA4-40K20	パルブース アルミ Aタイプ	200
KGA4-40K40	パルブース アルミ Aタイプ	200
KGA5-40K40	パルブース アルミ Aタイプ	200
KGA5-43K40	パルブース アルミ Aタイプ	200
KGA6-36K40	パルブース アルミ Aタイプ	200
KGA6-38K40	パルブース アルミ Aタイプ	200
KGA6-40K40	パルブース アルミ Aタイプ	200
KGf513	パルステップ ステンレス	2
KGf513G	パルステップ ステンレス	2
KGf514	パルステップ ステンレス	1
KGf514G	パルステップ ステンレス	1
KGf515	パルステップ ステンレス	1
KGf5150A	パルステップ ステンレス	1
KGf515G	パルステップ ステンレス	1
KGf516	パルステップ ステンレス	1
KGf516G	パルステップ ステンレス	1
KGf516R	パルステップ ステンレス	3
KGf516S	パルステップ ステンレス	1
KGf516Y	パルステップ ステンレス	1
KGf5275	パルステップ ステンレス	2
KGf5275S	パルステップ ステンレス	2
KGS1	パルブース ステンレス Sタイプ	203

K		
KGS2	パルブース ステンレス Sタイプ	203
KGS2R	パルブース ステンレス Sタイプ	203
KGS2RB	パルブース ステンレス Sタイプ	203
KGS3	パルブース ステンレス Sタイプ	203
KGS3R	パルブース ステンレス Sタイプ	203
KGS5	パルブース ステンレス Sタイプ	203
KGS8S20	パルブース フリーカット調整巾木	204
KGS8S30	パルブース フリーカット調整巾木	204
KGS8U20	パルブース フリーカット調整巾木	204
KGS8U30	パルブース フリーカット調整巾木	204
KGS9S20	パルブース フリーカット調整巾木	204
KGS9S30	パルブース フリーカット調整巾木	204
KGS9U20	パルブース フリーカット調整巾木	204
KGS9U30	パルブース フリーカット調整巾木	204
KGSS1-18	パルブース ステンレス SSタイプ	201
KGSS1-19	パルブース ステンレス SSタイプ	201
KGSS1-20	パルブース ステンレス SSタイプ	201
KGSS1H18	パルブース ステンレス SSタイプ	201
KGSS1H19	パルブース ステンレス SSタイプ	201
KGSS2R18	パルブース ステンレス SSタイプ	201
KGSS2R19	パルブース ステンレス SSタイプ	201
KGSS2R20	パルブース ステンレス Sタイプ	203
KGSS2R22	パルブース ステンレス SSタイプ	201
KGSS2R22	パルブース ステンレス Sタイプ	203
KGSS3-18	パルブース ステンレス SSタイプ	202
KGSS3-19	パルブース ステンレス SSタイプ	202
KGSS3-20	パルブース ステンレス SSタイプ	202
KGSS3H18	パルブース ステンレス SSタイプ	202
KGSS3H19	パルブース ステンレス SSタイプ	202
KGSS3R18	パルブース ステンレス SSタイプ	201
KGSS3R18B	パルブース ステンレス SSタイプ	201
KGSS3R19	パルブース ステンレス SSタイプ	201
KGSS3R19B	パルブース ステンレス SSタイプ	201
KGSS3RB	パルブース ステンレス SSタイプ	201
KGSS4-18	パルブース ステンレス SSタイプ	202
KGSS4-19	パルブース ステンレス SSタイプ	202
KGSS4-20	パルブース ステンレス SSタイプ	202
KGSS4H18	パルブース ステンレス SSタイプ	202
KGSS4H19	パルブース ステンレス SSタイプ	202
KGSS6-18	パルブース ステンレス SSタイプ	202
KHU2580	手摺ブラケット パーツ	63
KIW1018C(M)	パルステン敷居レール AF-AF-P-K型(平付用) t=1.0 HL-SPV	177
KIW1020C(M)	パルステン敷居レール AF-AF-P-K型(平付用) t=1.0 HL-SPV	177
KIW1027C(M)	パルステン敷居レール AF-AF-P-K型(平付用) t=1.0 HL-SPV	177
KIW1030C(M)	パルステン敷居レール AF-AF-P-K型(平付用) t=1.0 HL-SPV	177
KIW1036C(M)	パルステン敷居レール AF-AF-P-K型(平付用) t=1.0 HL-SPV	177
KIW1040C(M)	パルステン敷居レール AF-AF-P-K型(平付用) t=1.0 HL-SPV	177
KK55	手摺ブラケット パーツ	63
KLH3021(K)	アルミロング引手 KLHタイプ・部品	208
KLH3023(K)	アルミロング引手 KLHタイプ・部品	208
KLH3026(K)	アルミロング引手 KLHタイプ・部品	208
KLH3321(K)	アルミロング引手 KLHタイプ・部品	208
KLH3323(K)	アルミロング引手 KLHタイプ・部品	208
KLH3326(K)	アルミロング引手 KLHタイプ・部品	208
KLH3621(K)	アルミロング引手 KLHタイプ・部品	208
KLH3623(K)	アルミロング引手 KLHタイプ・部品	208
KLH3626(K)	アルミロング引手 KLHタイプ・部品	208
KN1	パルウォールディングシステム 先付・打込・差込システム付属品	214
KN1	パルウォールディングシステム 後付システム付属品	218
KNK33	パルフラットレール M(R)タイプ 戸車	137
KOS右(左)	パルスライド カブセタイプ折戸 レール・部品	185
KOU右(左)	パルスライド カブセタイプ折戸 レール・部品	185
KP10	PAL 視覚障害者誘導用標示 PSタイプ	26
KP8	PAL 視覚障害者誘導用標示 PSタイプ	26

商品索引 製品符号・品名照合表



K		
KSK33	バルフラットレール M(R)タイプ 戸車	137
KTA1	アルミロング引手 KLHタイプ・部品	208
KTK	アルミロング引手 ALHタイプ・部品	205
KTK	アルミロング引手 KLHタイプ・部品	208
KU32	手摺ブラケット パーツ	63
KU34	手摺ブラケット パーツ	63
KU38	手摺ブラケット パーツ	63
KU40	手摺ブラケット パーツ	63
KU42	手摺ブラケット パーツ	63
KU45	手摺ブラケット パーツ	63
KU48	手摺ブラケット パーツ	63
KU50	手摺ブラケット パーツ	63
KUBT3	バルウォールディング直付システム ブラケット・附属品	222
L		
L1	柱コーナー アンカー	44
L2	柱コーナー アンカー	44
L3	柱コーナー アンカー	44
L-5	バルフラットレール Yタイプ ガイド車	139
L-5	パルスライド アウトセット吊引システム(吊りレール前後調整式)	192
LJ1	バルライン ハンドレール丸型・橋円型	16
LJ1016	手摺ブラケット パーツ	64
LJ1216	手摺ブラケット パーツ	64
LJ1516	手摺ブラケット パーツ	64
LJ2016	手摺ブラケット パーツ	64
LJ5513	手摺ブラケット パーツ	64
LJ5816	手摺ブラケット パーツ	64
LJ7013	手摺ブラケット パーツ	64
LJ7016	手摺ブラケット パーツ	64
LJ8016	手摺ブラケット パーツ	64
LRC34	バルライン ハンドレール丸型・橋円型	16
LRC34M	バルライン ハンドレール丸型・橋円型	16
LRC40	バルライン ハンドレール丸型・橋円型	16
LRC40M	バルライン ハンドレール丸型・橋円型	16
LU32	手摺ブラケット パーツ	63
LU34	手摺ブラケット パーツ	63
LU38	手摺ブラケット パーツ	63
LU40	手摺ブラケット パーツ	63
LU42	手摺ブラケット パーツ	63
LU45	手摺ブラケット パーツ	63
LU48	手摺ブラケット パーツ	63
LU50	手摺ブラケット パーツ	63
LU60	手摺ブラケット パーツ	63
LVSRT30	バルフラットレール Vタイプ 戸車	138
LVNRT30	バルフラットレール Vタイプ 戸車	138
LYSRT30	バルフラットレール V・Y・T兼用タイプ戸車(非脱輪)	140
M		
M303	目地棒 真鍮 目地足 スチール	42
M305	目地棒 真鍮 目地足 スチール	42
M45	手摺ブラケット パーツ	63
M45	バルステン敷居レール S・Aタイプ戸車	167
M55	手摺ブラケット パーツ	63
M84	目地棒 真鍮 目地足 スチール	42
M86	目地棒 真鍮 目地足 スチール	42
M87	目地棒 真鍮 目地足 スチール	42
M88	目地棒 真鍮 目地足 スチール	42
MBS33(丸)	バルフラットレール M(R)タイプ 戸車	137
MBS42(丸)	バルフラットレール M(R)タイプ 戸車	137
MBS60	バルフラットレール 真鍮 FRB24型・専用戸車(重量扉用)	130
MF25	バルフラットレール M(R)タイプ 戸車	137
MF33	バルフラットレール M(R)タイプ 戸車	137
MF42	バルフラットレール M(R)タイプ 戸車	137
MFS33	バルフラットレール M(R)タイプ 戸車	137
MFS42	バルフラットレール M(R)タイプ 戸車	137
MFT42	バルフラットレール M(R)タイプ 戸車	137

M		
MH3	バルレール 真鍮	146
MH4	バルレール 真鍮	146
MHD1S500	パイプ金物 ブラケット・モンキーハンガー	71
MHD1S800	パイプ金物 ブラケット・モンキーハンガー	71
MHD1WH500	パイプ金物 ブラケット・モンキーハンガー	71
MHD1WH800	パイプ金物 ブラケット・モンキーハンガー	71
MHG1	バルフラットレール 部品	135
MHJ	バルレール 真鍮	146
MHM1S500	パイプ金物 ブラケット・モンキーハンガー	71
MHM1S800	パイプ金物 ブラケット・モンキーハンガー	71
MHM1WH500	パイプ金物 ブラケット・モンキーハンガー	71
MHM1WH800	パイプ金物 ブラケット・モンキーハンガー	71
MK2580	手摺ブラケット パーツ	63
MK4060	手摺ブラケット パーツ	63
MNS3525-12	バルステン敷居レール WF型(平付用) t=1.0 HL・SPV	166
MNS3525-20	バルステン敷居レール WF型(平付用) t=1.0 HL・SPV	166
MNS3525-24	バルステン敷居レール WF型(平付用) t=1.0 HL・SPV	166
MS45	バルステン敷居レール S・Aタイプ戸車	167
MSU133	バルフラットレール M(R)タイプ 戸車	137
MT1	バルウォールディングシステム 先付後付打込差込システムオプション部品	219
MT3	バルライン ハンドレール丸型・橋円型	16
MT3	バルウォールディング直付システム ブラケット・附属品	222
MT3F	バルライン ハンドレール丸型・橋円型	16
MT4	バルレール 真鍮	147
MT45	バルステン敷居レール S・Aタイプ戸車	167
MTN3	バルウォールディング直付システム ブラケット・附属品	222
MU133	バルフラットレール M(R)タイプ 戸車	137
N		
N101	バルステップ 真鍮	9
N35P	バルステップ 真鍮	9
N35PG	バルステップ 真鍮	9
N35PK	バルステップ 真鍮	9
N35PS	バルステップ 真鍮	9
N4	バルレール 真鍮	147
N4010LH	バルステップ 真鍮	10
N40P	バルステップ 真鍮	9
N40PG	バルステップ 真鍮	9
N40PK	バルステップ 真鍮	9
N50P	バルステップ 真鍮	9
N65	バルステップ 真鍮	9
NDP1	バルウォールディングシステム 先付打込差込システム付属品	214
NDP1	バルウォールディングシステム 後付システム附属品	218
NHS33AB	ハイスベックレール 戸車	144
NHS33B	ハイスベックレール 戸車	144
NHS33N	ハイスベックレール 戸車	144
NM45B(IBM45B)	バルステン敷居レール S・Aタイプ戸車	167
NMS45B(IBM45B)	バルステン敷居レール S・Aタイプ戸車	167
NSP25	パイプ金物 ブラケット	72
NSP32	パイプ金物 ブラケット	72
NV33AB-R	バルフラットレール 精密防音R・V・YAタイプ戸車	142
NV33AB-V	バルフラットレール 精密防音R・V・YAタイプ戸車	142
NV33AB-YA	バルフラットレール 精密防音R・V・YAタイプ戸車	142
NV33B-R	バルフラットレール 精密防音R・V・YAタイプ戸車	142
NV33B-V	バルフラットレール 精密防音R・V・YAタイプ戸車	142
NV33B-YA	バルフラットレール 精密防音R・V・YAタイプ戸車	142
NV33N-R	バルフラットレール 精密防音R・V・YAタイプ戸車	142
NV33N-V	バルフラットレール 精密防音R・V・YAタイプ戸車	142
NV33N-YA	バルフラットレール 精密防音R・V・YAタイプ戸車	142
NV42B-R	バルフラットレール 精密防音R・V・YAタイプ戸車	142
NV42B-V	バルフラットレール 精密防音R・V・YAタイプ戸車	142
NV42B-YA	バルフラットレール 精密防音R・V・YAタイプ戸車	142
O		
OC3030	柱コーナーステンレス	43
OC4030	柱コーナー ステンレス	43

O		
OCB3030	柱コーナー ステンレス	43
OCB4030	柱コーナー ステンレス	43
ONE30	パルレール O・Hタイプ戸車	148
ONE36	パルレール O・Hタイプ戸車	148
OSB30	パルレール O・Hタイプ戸車	148
OSB35	パルレール O・Hタイプ戸車	148
OSB40	パルレール O・Hタイプ戸車	148
OSS30	パルレール O・Hタイプ戸車	148
OSS35	パルレール O・Hタイプ戸車	148
OSS42	パルレール O・Hタイプ戸車	148
OTSM42	パルレール O・Hタイプ戸車	148
OTSM50	パルレール O・Hタイプ戸車	148
OTSP35	パルレール O・Hタイプ戸車	148
OTSS35	パルレール O・Hタイプ戸車	148
OTSS42	パルレール O・Hタイプ戸車	148
P		
P1	パルライン ストレッチャーガード・車椅子ガード	17
P4	パルレール ステンレス	145
P4	パルレール 真鍮	147
PA4013	パルステップ アルミ	5
PB19	パイプ金物 ブラケット	72
PB25	パイプ金物 ブラケット	72
PB32	パイプ金物 ブラケット	72
PB38	パイプ金物 ブラケット	72
PB901	パルスライド Pタイプ折戸部品	180
PB902	パルスライド Pタイプ折戸部品	180
PB904	パルスライド Pタイプ折戸部品	180
PB906	パルスライド Pタイプ折戸部品	180
PC1	パルハング 重量用E・Gタイプ(50kg)	75
PC2	パルハング 重量用E・Gタイプ(50kg)	75
PF301	パルスライド Pタイプ折戸部品	181
PF302	パルスライド Pタイプ折戸部品	181
PF303	パルスライド Pタイプ折戸部品	181
PF305	パルスライド Pタイプ折戸部品	181
PF306	パルスライド Pタイプ折戸部品	181
PF507	パルスライド Pタイプ折戸部品	180,182
PFA4013	パルステップ アルミ	5
PFC1	パルウォールディングシステム 先付・後付・打込・差込システムオプション部品	221
PFN4013	パルステップ 真鍮	10
PH401	パルスライド Pタイプ折戸部品	181
PH402	パルスライド Pタイプ折戸部品	181
PH404	パルスライド Pタイプ折戸部品	181
PHA32	手摺ブラケット L型Pタイプ 半受	51
PHA34	手摺ブラケット L型Pタイプ 半受	51
PHA38	手摺ブラケット L型Pタイプ 半受	51
PHA40	手摺ブラケット L型Pタイプ 半受	51
PHA42	手摺ブラケット L型Pタイプ 半受	51
PHA45	手摺ブラケット L型Pタイプ 半受	51
PHA48	手摺ブラケット L型Pタイプ 半受	51
PHA50	手摺ブラケット L型Pタイプ 半受	51
PHA60	手摺ブラケット L型Pタイプ 半受	51
PHD1	パルハング 中量用Dタイプ(15kg)	79
PHG32	手摺ブラケット L型Pタイプ 半受ガラス座	52
PHG34	手摺ブラケット L型Pタイプ 半受ガラス座	52
PHG38	手摺ブラケット L型Pタイプ 半受ガラス座	52
PHG40	手摺ブラケット L型Pタイプ 半受ガラス座	52
PHG42	手摺ブラケット L型Pタイプ 半受ガラス座	52
PHG45	手摺ブラケット L型Pタイプ 半受ガラス座	52
PHG48	手摺ブラケット L型Pタイプ 半受ガラス座	52
PHG50	手摺ブラケット L型Pタイプ 半受ガラス座	52
PHG60	手摺ブラケット L型Pタイプ 半受ガラス座	52
PHJ1	パルハング 重量用E・Gタイプ(50kg)	75
PHJ1	パルハング 中重量用Cタイプ(30kg)	76
PHJ1	パルハング 中量用Sタイプ(15kg)	78

P		
PHJ1	パルハング 中量用Dタイプ(15kg)	79
PHJ1	パルハング 軽量用Rタイプ(8kg)	80
PHK32	手摺ブラケット L型Pタイプ 半受	51
PHK34	手摺ブラケット L型Pタイプ 半受	51
PHK38	手摺ブラケット L型Pタイプ 半受	51
PHK40	手摺ブラケット L型Pタイプ 半受	51
PHK42	手摺ブラケット L型Pタイプ 半受	51
PHK45	手摺ブラケット L型Pタイプ 半受	51
PHK48	手摺ブラケット L型Pタイプ 半受	51
PHK50	手摺ブラケット L型Pタイプ 半受	51
PHK60	手摺ブラケット L型Pタイプ 半受	51
PHKA32	手摺ブラケット L型Pタイプ 傾斜半受	53
PHKA34	手摺ブラケット L型Pタイプ 傾斜半受	53
PHKA38	手摺ブラケット L型Pタイプ 傾斜半受	53
PHKA40	手摺ブラケット L型Pタイプ 傾斜半受	53
PHKA42	手摺ブラケット L型Pタイプ 傾斜半受	53
PHKA45	手摺ブラケット L型Pタイプ 傾斜半受	53
PHKA48	手摺ブラケット L型Pタイプ 傾斜半受	53
PHKA50	手摺ブラケット L型Pタイプ 傾斜半受	53
PHKG32	手摺ブラケット L型Pタイプ 傾斜半受ガラス座	54
PHKG34	手摺ブラケット L型Pタイプ 傾斜半受ガラス座	54
PHKG38	手摺ブラケット L型Pタイプ 傾斜半受ガラス座	54
PHKG40	手摺ブラケット L型Pタイプ 傾斜半受ガラス座	54
PHKG42	手摺ブラケット L型Pタイプ 傾斜半受ガラス座	54
PHKG45	手摺ブラケット L型Pタイプ 傾斜半受ガラス座	54
PHKG48	手摺ブラケット L型Pタイプ 傾斜半受ガラス座	54
PHKG50	手摺ブラケット L型Pタイプ 傾斜半受ガラス座	54
PHKK32	手摺ブラケット L型Pタイプ 傾斜半受	53
PHKK34	手摺ブラケット L型Pタイプ 傾斜半受	53
PHKK38	手摺ブラケット L型Pタイプ 傾斜半受	53
PHKK40	手摺ブラケット L型Pタイプ 傾斜半受	53
PHKK42	手摺ブラケット L型Pタイプ 傾斜半受	53
PHKK45	手摺ブラケット L型Pタイプ 傾斜半受	53
PHKK48	手摺ブラケット L型Pタイプ 傾斜半受	53
PHKK50	手摺ブラケット L型Pタイプ 傾斜半受	53
PHKM32	手摺ブラケット L型Pタイプ 傾斜半受	53
PHKM34	手摺ブラケット L型Pタイプ 傾斜半受	53
PHKM38	手摺ブラケット L型Pタイプ 傾斜半受	53
PHKM40	手摺ブラケット L型Pタイプ 傾斜半受	53
PHKM42	手摺ブラケット L型Pタイプ 傾斜半受	53
PHKM45	手摺ブラケット L型Pタイプ 傾斜半受	53
PHKM48	手摺ブラケット L型Pタイプ 傾斜半受	53
PHKM50	手摺ブラケット L型Pタイプ 傾斜半受	53
PHM32	手摺ブラケット L型Pタイプ 半受	51
PHM34	手摺ブラケット L型Pタイプ 半受	51
PHM38	手摺ブラケット L型Pタイプ 半受	51
PHM40	手摺ブラケット L型Pタイプ 半受	51
PHM42	手摺ブラケット L型Pタイプ 半受	51
PHM45	手摺ブラケット L型Pタイプ 半受	51
PHM48	手摺ブラケット L型Pタイプ 半受	51
PHM50	手摺ブラケット L型Pタイプ 半受	51
PHM60	手摺ブラケット L型Pタイプ 半受	51
PHS405	パルスライド Pタイプ折戸部品	181
PHS407	パルスライド Pタイプ折戸部品	181
PHTA32	手摺ブラケット 直型Pタイプ 半受	57
PHTA34	手摺ブラケット 直型Pタイプ 半受	57
PHTA38	手摺ブラケット 直型Pタイプ 半受	57
PHTA40	手摺ブラケット 直型Pタイプ 半受	57
PHTA42	手摺ブラケット 直型Pタイプ 半受	57
PHTA45	手摺ブラケット 直型Pタイプ 半受	57
PHTA48	手摺ブラケット 直型Pタイプ 半受	57
PHTA50	手摺ブラケット 直型Pタイプ 半受	57
PHTK32	手摺ブラケット 直型Pタイプ 半受	57
PHTK34	手摺ブラケット 直型Pタイプ 半受	57

商品索引 製品符号・品名照合表



P		
PPTA50T通	手摺ブラケット 直型Pタイプ パイプ受	61
PPTK32K片	手摺ブラケット 直型Pタイプ パイプ受	62
PPTK32T通	手摺ブラケット 直型Pタイプ パイプ受	62
PPTK34K片	手摺ブラケット 直型Pタイプ パイプ受	62
PPTK34T通	手摺ブラケット 直型Pタイプ パイプ受	62
PPTK38K片	手摺ブラケット 直型Pタイプ パイプ受	62
PPTK38T通	手摺ブラケット 直型Pタイプ パイプ受	62
PPTK42K片	手摺ブラケット 直型Pタイプ パイプ受	62
PPTK42T通	手摺ブラケット 直型Pタイプ パイプ受	62
PPTK48K片	手摺ブラケット 直型Pタイプ パイプ受	62
PPTK48T通	手摺ブラケット 直型Pタイプ パイプ受	62
PPTK50K片	手摺ブラケット 直型Pタイプ パイプ受	62
PPTK50T通	手摺ブラケット 直型Pタイプ パイプ受	62
PPTM32K片	手摺ブラケット 直型Pタイプ パイプ受	61
PPTM32T通	手摺ブラケット 直型Pタイプ パイプ受	61
PPTM34K片	手摺ブラケット 直型Pタイプ パイプ受	61
PPTM34T通	手摺ブラケット 直型Pタイプ パイプ受	61
PPTM38K片	手摺ブラケット 直型Pタイプ パイプ受	61
PPTM38T通	手摺ブラケット 直型Pタイプ パイプ受	61
PPTM42K片	手摺ブラケット 直型Pタイプ パイプ受	61
PPTM42T通	手摺ブラケット 直型Pタイプ パイプ受	61
PPTM48K片	手摺ブラケット 直型Pタイプ パイプ受	61
PPTM48T通	手摺ブラケット 直型Pタイプ パイプ受	61
PPTM50K片	手摺ブラケット 直型Pタイプ パイプ受	61
PPTM50T通	手摺ブラケット 直型Pタイプ パイプ受	61
PRA	パルスライド カブセタイプ折戸 レール・部品	185
PRA15	パルスライド Pタイプ折戸・Fタイプ吊引戸レール	179
PRA18	パルスライド Pタイプ折戸・Fタイプ吊引戸レール	179
PRA27	パルスライド Pタイプ折戸・Fタイプ吊引戸レール	179
PRA36	パルスライド Pタイプ折戸・Fタイプ吊引戸レール	179
PRA9	パルスライド Pタイプ折戸・Fタイプ吊引戸レール	179
PRB15	パルスライド Pタイプ折戸・Fタイプ吊引戸レール	179
PRB18	パルスライド Pタイプ折戸・Fタイプ吊引戸レール	179
PRB27	パルスライド Pタイプ折戸・Fタイプ吊引戸レール	179
PRB36	パルスライド Pタイプ折戸・Fタイプ吊引戸レール	179
PRB9	パルスライド Pタイプ折戸・Fタイプ吊引戸レール	179
PRC15	パルスライド Pタイプ折戸・Fタイプ吊引戸レール	179
PRC18	パルスライド Pタイプ折戸・Fタイプ吊引戸レール	179
PRC27	パルスライド Pタイプ折戸・Fタイプ吊引戸レール	179
PRC36	パルスライド Pタイプ折戸・Fタイプ吊引戸レール	179
PRC9	パルスライド Pタイプ折戸・Fタイプ吊引戸レール	179
PS22PCD	PAL視覚障害者誘導用標識 PSタイプ	26
PS22PCS	PAL視覚障害者誘導用標識 PSタイプ	26
PS22PCY	PAL視覚障害者誘導用標識 PSタイプ	26
PS22SHL	PAL視覚障害者誘導用標識 PSタイプ	26
PS22SN	PAL視覚障害者誘導用標識 PSタイプ	26
PS280PCD	PAL視覚障害者誘導用標識 PSタイプ	26
PS280PCS	PAL視覚障害者誘導用標識 PSタイプ	26
PS280PCY	PAL視覚障害者誘導用標識 PSタイプ	26
PS280SHL	PAL視覚障害者誘導用標識 PSタイプ	26
PS280SN	PAL視覚障害者誘導用標識 PSタイプ	26
PS3813	パルスステップ ステンレス	2
PS4016	パルスステップ ステンレス	2
PS501	パルスライド Pタイプ折戸部品	180
PS502L	パルスライド Pタイプ折戸部品	181
PS502R	パルスライド Pタイプ折戸部品	181
PS503	パルスライド Pタイプ折戸部品	181
PS504	パルスライド Pタイプ折戸部品	181
PS505	パルスライド Pタイプ折戸部品	181
PS506	パルスライド Pタイプ折戸部品	182
PS508W-A	パルスライド Pタイプ折戸部品	180
PS508W-B	パルスライド Pタイプ折戸部品	180
PSA2	パルスステップ アルミ	5
PSA3	パルスステップ アルミ	5

P		
PSB3	パルスステップ 真鍮	9
PSS4	パルスステップ ステンレス	3
PSS5	パルスステップ ステンレス	3
PSS6	パルスステップ ステンレス	3
PSS7	パルスステップ ステンレス	3
PSS8	パルスフラットレール PSS8 セーフストッパー	107
PTG3	パルスライド FZC2W上吊両方向ソフトクローザー用レール・部品	189
PUK32片	手摺ブラケット パーツ	64
PUK34片	手摺ブラケット パーツ	64
PUK38片	手摺ブラケット パーツ	64
PUK42片	手摺ブラケット パーツ	64
PUK48片	手摺ブラケット パーツ	64
PUK50片	手摺ブラケット パーツ	64
PUT32通	手摺ブラケット パーツ	64
PUT34通	手摺ブラケット パーツ	64
PUT38通	手摺ブラケット パーツ	64
PUT42通	手摺ブラケット パーツ	64
PUT48通	手摺ブラケット パーツ	64
PUT50通	手摺ブラケット パーツ	64
Q		
QLH3021	アルミロング引手 QLHタイプ・部品	207
QLH3023	アルミロング引手 QLHタイプ・部品	207
QLH3026	アルミロング引手 QLHタイプ・部品	207
QLH30EC	アルミロング引手 QLHタイプ・部品	207
QLH3321	アルミロング引手 QLHタイプ・部品	207
QLH3323	アルミロング引手 QLHタイプ・部品	207
QLH3326	アルミロング引手 QLHタイプ・部品	207
QLH33EC	アルミロング引手 QLHタイプ・部品	207
R		
R1	パルハンク 軽量用Rタイプ(8kg)	80
RA9	パルハンク 軽量用Rタイプ(8kg)	80
RAA4	パルスライド 金具標準PH404セット一覧表	183
RAA5	パルスライド 金具標準PH405セット一覧表	184
RAB4	パルスライド 金具標準PH404セット一覧表	183
RAB5	パルスライド 金具標準PH405セット一覧表	184
RAC9	パルハンク 軽量用Rタイプ(8kg)	80
RBL32	パイプ金物 ブラケット	72
RC1	フロアー金具 アルミ	39
RC2	フロアー金具 アルミ	39
RC34	パルライン ハンドレール丸型・楕円型	15
RC34M	パルライン ハンドレール丸型・楕円型	15
RC34V-70	パルライン ハンドレール丸型・楕円型	15
RC34V-70M	パルライン ハンドレール丸型・楕円型	15
RC34V-90	パルライン ハンドレール丸型・楕円型	15
RC34V-90M	パルライン ハンドレール丸型・楕円型	15
RC40	パルライン ハンドレール丸型・楕円型	15
RC40M	パルライン ハンドレール丸型・楕円型	15
RC43-73	パルライン ハンドレール丸型・楕円型	15
RC43-73M	パルライン ハンドレール丸型・楕円型	15
RC43-93	パルライン ハンドレール丸型・楕円型	15
RC43-93M	パルライン ハンドレール丸型・楕円型	15
RC9	パルハンク 軽量用Rタイプ(8kg)	80
RCA11	パルハンク 軽量用Rタイプ(8kg)	80
RCA9	パルハンク 軽量用Rタイプ(8kg)	80
RCP2	パルウォールディングシステム 後付システム附属品	217
RCTL1	パルハンク 軽量用Rタイプ(8kg)	80
RCTL1W	パルハンク 軽量用Rタイプ(8kg)	80
RD150	パルライン ジャンティガードDタイプ(こけし形)	18
RD150M	パルライン ジャンティガードDタイプ(こけし形)	18
RD15E-(R・L)	パルライン ジャンティガードDタイプ(こけし形)	18
RD15EM-(R・L)	パルライン ジャンティガードDタイプ(こけし形)	18
RD15JC	パルライン ジャンティガードDタイプ(こけし形)	18
RD15JCM	パルライン ジャンティガードDタイプ(こけし形)	18
RD15K	パルライン ジャンティガードDタイプ(こけし形)	18

商品索引 製品符号・品名照合表



R		
RD15KJ	バルライン ジャンティガードDタイプ (こけし形)	18
RD15KJM	バルライン ジャンティガードDタイプ (こけし形)	18
RD15KM	バルライン ジャンティガードDタイプ (こけし形)	18
RGM0720B	ウォールガードリサイクルストッパー	50
RGM1020B	ウォールガードリサイクルストッパー	50
RGM1520B	ウォールガードリサイクルストッパー	50
RGMA1820B	ウォールガードリサイクルストッパー	50
RGMB1820B	ウォールガードリサイクルストッパー	50
RGMC1820B	ウォールガードリサイクルストッパー	50
RGMP1720B	ウォールガードリサイクルストッパー	50
RO1	フロアー金具 ステンレス	31
RO1H	フロアー金具 ステンレス	31
RP1	フロアー金具 アルミ	38
RP150	バルライン ジャンティガードPタイプ	19
RP150M	バルライン ジャンティガードPタイプ	19
RP1C	フロアー金具 ステンレス・アルミ	34
RPB	バルライン ジャンティガードDタイプ (こけし形)	18
RPB	バルライン ジャンティガードPタイプ	20
RS9	バルハング 軽量用Rタイプ(8kg)	80
RSD1100	ロールスライドドア補助部品	195
RSD1100AT	ロールスライドドア金具 ATタイプ(オートクローズ半自動)	196
RSD1100G	ロールスライドドア金具 SDタイプ	195
RSD650	ロールスライドドア金具 SDタイプ	195
RSD650	ロールスライドドア補助部品	195
RSD650AT	ロールスライドドア金具 ATタイプ(オートクローズ半自動)	196
RSD650G	ロールスライドドア金具 SDタイプ	195
RSD750	ロールスライドドア金具 SDタイプ	195
RSD750	ロールスライドドア補助部品	195
RSD750AT	ロールスライドドア金具 ATタイプ(オートクローズ半自動)	196
RSD750G	ロールスライドドア金具 SDタイプ	195
RSD850	ロールスライドドア金具 SDタイプ	195
RSD850	ロールスライドドア補助部品	195
RSD850AT	ロールスライドドア金具 ATタイプ(オートクローズ半自動)	196
RSD850G	ロールスライドドア金具 SDタイプ	195
RSD950	ロールスライドドア金具 SDタイプ	195
RSD950	ロールスライドドア補助部品	195
RSD950AT	ロールスライドドア金具 ATタイプ(オートクローズ半自動)	196
RSD950G	ロールスライドドア金具 SDタイプ	195
RTL1	バルハング 軽量用Rタイプ(8kg)	80
RYL2	バルハング 軽量用Rタイプ(8kg)	80
RYL3	バルハング 中量用Sタイプ(15kg)	77
RYL3	バルハング 軽量用Rタイプ(8kg)	80
RYL3W	バルハング 中量用Sタイプ(15kg)	77
RYL3W	バルハング 軽量用Rタイプ(8kg)	80
S		
S1	バルハング 中量用Sタイプ(15kg)	77
S10015A	フロアー金具 ステンレス	29
S10015AH	フロアー金具 ステンレス	29
S12	バルハング 中量用Sタイプ(15kg)	77
S128	手摺ブラケット パーツ	64
S1M	バルフラットレール アンカー	135
S1S	バルフラットレール アンカー	135
S2M	バルフラットレール アンカー	135
S2S	バルフラットレール アンカー	135
S3	バルフラットレール アンカー	135
S312	目地棒 ステンレス	42
S315	フロアー金具 ステンレス	33
S315H	フロアー金具 ステンレス	33
S320	フロアー金具 ステンレス	33
S320H	フロアー金具 ステンレス	33
S325	フロアー金具 ステンレス	33
S325H	フロアー金具 ステンレス	33
S330	フロアー金具 ステンレス	33
S330H	フロアー金具 ステンレス	33

S		
S3512-20	フロアー金具 ステンレス	29
S3512-20H	フロアー金具 ステンレス	29
S3512-40	フロアー金具 ステンレス	29
S3512-40H	フロアー金具 ステンレス	29
S3512A	フロアー金具 ステンレス	29
S3512AH	フロアー金具 ステンレス	29
S35C	フロアー金具 ステンレス・アルミ	34
S35CK	フロアー金具 ステンレス・アルミ	34
S35CKH	フロアー金具 ステンレス・アルミ	34
S35CR	フロアー金具 ステンレス・アルミ	34
S35CRH	フロアー金具 ステンレス・アルミ	34
S3815A	フロアー金具 ステンレス	29
S3815AH	フロアー金具 ステンレス	29
S412	目地棒 ステンレス	42
S5015A	フロアー金具 ステンレス	29
S5015AH	フロアー金具 ステンレス	29
S512	目地棒 ステンレス	42
S55F2	バルライン ハンドレール丸型・楕円型附属品	13
S613	フロアー金具 ステンレス	33
S613H	フロアー金具 ステンレス	33
S615	目地棒 ステンレス	42
S618	目地棒 ステンレス	42
S75F	バルライン ハンドレール丸型・楕円型附属品	13
S9	バルハング 中量用Sタイプ(15kg)	77
SA4	バルスライド 金具標準PH404セット一覧表	183
SA5	バルスライド 金具標準PH405セット一覧表	184
SAM1	フロアー金具 ステンレス	31
SAM2	フロアー金具 ステンレス	31
SAM3	フロアー金具 ステンレス	31
SAM4	フロアー金具 ステンレス	31
SAM5	フロアー金具 ステンレス	31
SB4	バルスライド 金具標準PH404セット一覧表	183
SB5	バルスライド 金具標準PH405セット一覧表	184
SC12	バルハング 中量用Sタイプ(15kg)	78
SC120	バルライン ストレッチャーガード・車椅子ガード	17
SC150	バルライン ストレッチャーガード・車椅子ガード	17
SC3813R(K)	バルステップ ステンレス	2
SC4016R(K)	バルステップ ステンレス	2
SCA15	バルハング 中量用Sタイプ(15kg)	78
SCA4013R(K)	バルステップ アルミ	5
SCA8	バルハング 中量用Sタイプ(15kg)	78
SCC1	バルハング 中量用Cタイプ(30kg)	76
SCCN1G	バルハング 中量用Cタイプ(30kg)	76
SCCN1W	バルハング 中量用Cタイプ(30kg)	76
SCFA4013R(K)	バルステップ アルミ	5
SCFN4013R(K)	バルステップ 真鍮	10
SCM1	フロアー金具 ステンレス	31
SCM1B	フロアー金具 ステンレス	31
SCM1BMC	フロアー金具 ステンレス・アルミ	34
SCM1MC	フロアー金具 ステンレス・アルミ	34
SCM2	フロアー金具 ステンレス	31
SCM3	フロアー金具 ステンレス	31
SCN4013R(K)	バルステップ 真鍮	10
SCTL1	バルハング 中量用Cタイプ(30kg)	76
SCTL1	バルハング 中量用Sタイプ(15kg)	77
SCTL1W	バルハング 中量用Cタイプ(30kg)	76
SCTL1W	バルハング 中量用Sタイプ(15kg)	77
SCTL2	バルハング 中量用Cタイプ(30kg)	76
SCTL2	バルハング 中量用Sタイプ(15kg)	77
SCTL2	バルハング 軽量用Rタイプ(8kg)	80
SFM25	フロアー金具 ステンレス	30
SFM30	フロアー金具 ステンレス	30
SFM40	フロアー金具 ステンレス	30
SGM40	フロアー金具 ステンレス	30

商品索引 製品符号・品名照合表



S			
SHW2010	パルハンガ	重量用E・Gタイプ(50kg)	75
SHW2015	パルハンガ	重量用E・Gタイプ(50kg)	75
SHW2020	パルハンガ	重量用E・Gタイプ(50kg)	75
SK1A	パルライン	ハンドレール 丸型・楕円型	11
SK3A	パルライン	ハンドレール 丸型・楕円型	11
SK3B	パルライン	ハンドレール 丸型・楕円型	11
SK6A(楕円)	パルライン	ハンドレール 丸型・楕円型	11
SM1	フロアー金具	ステンレス	31
SM3	フロアー金具	ステンレス	31
SM310	フロアー金具	ステンレス	32
SM310H	フロアー金具	ステンレス	32
SM4	フロアー金具	ステンレス	31
SM415	フロアー金具	ステンレス	32
SM415H	フロアー金具	ステンレス	32
SM510	フロアー金具	ステンレス	32
SM510H	フロアー金具	ステンレス	32
SM610	フロアー金具	ステンレス	32
SM610H	フロアー金具	ステンレス	32
SM911	フロアー金具	ステンレス	32
SM911H	フロアー金具	ステンレス	32
SP05U	パルスライド	FHCタイプ吊戸用レール・部品	185
SP05U	パルスライド	DFZタイプ 部品	187
SP05U	パルスライド	FZC2W上吊両方向ソフトクローザー用レール・部品	189
SP05U	パルスライド	アウトセット吊戸システム	191
SP05U	パルスライド	FHC2Wタイプ上吊両方向ソフトクローザー部品	193
SP16	パルフラットレール	Vタイプ 戸車	139
SP16	パルフラットレール	Yタイプ 戸車(非脱輪)	141
SP18U	パルスライド	DFZタイプ 部品	187
SP18U	パルスライド	FZC2W上吊両方向ソフトクローザー用レール・部品	189
SPB25	パイプ金物	ブラケット	72
SPB32	パイプ金物	ブラケット	72
SPL25	パイプ金物	ブラケット	72
SPL32	パイプ金物	ブラケット	72
SS1018	パルステン敷居レール	S型(コンクリート用) t=1.2(1.5 2.0) HL-SPV	167
SS1018RN	パルステン敷居レール	S型(コンクリート用) t=1.2(1.5 2.0) HL-SPV	168
SS1020	パルステン敷居レール	S型(コンクリート用) t=1.2(1.5 2.0) HL-SPV	167
SS1020RN	パルステン敷居レール	S型(コンクリート用) t=1.2(1.5 2.0) HL-SPV	168
SS1024	パルステン敷居レール	S型(コンクリート用) t=1.2(1.5 2.0) HL-SPV	167
SS1024RN	パルステン敷居レール	S型(コンクリート用) t=1.2(1.5 2.0) HL-SPV	168
SS1030	パルステン敷居レール	S型(コンクリート用) t=1.2(1.5 2.0) HL-SPV	167
SS1030RN	パルステン敷居レール	S型(コンクリート用) t=1.2(1.5 2.0) HL-SPV	168
SS1036	パルステン敷居レール	S型(コンクリート用) t=1.2(1.5 2.0) HL-SPV	167
SS1036RN	パルステン敷居レール	S型(コンクリート用) t=1.2(1.5 2.0) HL-SPV	168
SS1040	パルステン敷居レール	S型(コンクリート用) t=1.2(1.5 2.0) HL-SPV	167
SS1040RN	パルステン敷居レール	S型(コンクリート用) t=1.2(1.5 2.0) HL-SPV	168
SS19	パイプ金物	ソケット	73
SS2	パルフラットレール	部品	136
SS25	パイプ金物	ソケット	73
SS32	パイプ金物	ソケット	73
SS38	パイプ金物	ソケット	73
SS4	パルフラットレール	部品	136
SS518	パルステン敷居レール	S型(コンクリート用) t=1.2(1.5 2.0) HL-SPV	167
SS518RN	パルステン敷居レール	S型(コンクリート用) t=1.2(1.5 2.0) HL-SPV	168
SS520	パルステン敷居レール	S型(コンクリート用) t=1.2(1.5 2.0) HL-SPV	167
SS520RN	パルステン敷居レール	S型(コンクリート用) t=1.2(1.5 2.0) HL-SPV	168
SS524	パルステン敷居レール	S型(コンクリート用) t=1.2(1.5 2.0) HL-SPV	167
SS524RN	パルステン敷居レール	S型(コンクリート用) t=1.2(1.5 2.0) HL-SPV	168
SS530	パルステン敷居レール	S型(コンクリート用) t=1.2(1.5 2.0) HL-SPV	167
SS530RN	パルステン敷居レール	S型(コンクリート用) t=1.2(1.5 2.0) HL-SPV	168
SS536	パルステン敷居レール	S型(コンクリート用) t=1.2(1.5 2.0) HL-SPV	167
SS536RN	パルステン敷居レール	S型(コンクリート用) t=1.2(1.5 2.0) HL-SPV	168
SS540	パルステン敷居レール	S型(コンクリート用) t=1.2(1.5 2.0) HL-SPV	167
SS540RN	パルステン敷居レール	S型(コンクリート用) t=1.2(1.5 2.0) HL-SPV	168
SS6	パルフラットレール	部品	136

S			
SS7	パルフラットレール	部品	136
SS型別注参考定価	パルステン敷居レール	SS型 t=1.2 HL-SPV	171
SU30・40	柱コーナー	アンカー	44
SUA1	パルレール	ステンレス・部品	145
SUA2	パルレール	ステンレス・部品	145
SW1018	パルステン敷居レール	S型(コンクリート用) t=1.2(1.5 2.0) HL-SPV	167
SW1018RN	パルステン敷居レール	S型(コンクリート用) t=1.2(1.5 2.0) HL-SPV	168
SW1020	パルステン敷居レール	S型(コンクリート用) t=1.2(1.5 2.0) HL-SPV	167
SW1020RN	パルステン敷居レール	S型(コンクリート用) t=1.2(1.5 2.0) HL-SPV	168
SW1024	パルステン敷居レール	S型(コンクリート用) t=1.2(1.5 2.0) HL-SPV	167
SW1024RN	パルステン敷居レール	S型(コンクリート用) t=1.2(1.5 2.0) HL-SPV	168
SW1030	パルステン敷居レール	S型(コンクリート用) t=1.2(1.5 2.0) HL-SPV	167
SW1030RN	パルステン敷居レール	S型(コンクリート用) t=1.2(1.5 2.0) HL-SPV	168
SW1036	パルステン敷居レール	S型(コンクリート用) t=1.2(1.5 2.0) HL-SPV	167
SW1036RN	パルステン敷居レール	S型(コンクリート用) t=1.2(1.5 2.0) HL-SPV	168
SW1040	パルステン敷居レール	S型(コンクリート用) t=1.2(1.5 2.0) HL-SPV	167
SW1040RN	パルステン敷居レール	S型(コンクリート用) t=1.2(1.5 2.0) HL-SPV	168
SW12	パルハンガ	中量用Sタイプ(15kg)	77
SW15100A	フロアー金具	ステンレス	30
SW15100AH	フロアー金具	ステンレス	30
SW1535A	フロアー金具	ステンレス	30
SW1535AH	フロアー金具	ステンレス	30
SW1550A	フロアー金具	ステンレス	30
SW1550AH	フロアー金具	ステンレス	30
SW6818	パルステン敷居レール	S型(コンクリート用) t=1.2 HL-SPV	169
SW6818RN	パルステン敷居レール	S型(コンクリート用) t=1.2 HL-SPV	170
SW6820	パルステン敷居レール	S型(コンクリート用) t=1.2 HL-SPV	169
SW6820RN	パルステン敷居レール	S型(コンクリート用) t=1.2 HL-SPV	170
SW6830	パルステン敷居レール	S型(コンクリート用) t=1.2 HL-SPV	169
SW6830RN	パルステン敷居レール	S型(コンクリート用) t=1.2 HL-SPV	170
SW6836	パルステン敷居レール	S型(コンクリート用) t=1.2 HL-SPV	169
SW6836RN	パルステン敷居レール	S型(コンクリート用) t=1.2 HL-SPV	170
SW6840	パルステン敷居レール	S型(コンクリート用) t=1.2 HL-SPV	169
SW6840RN	パルステン敷居レール	S型(コンクリート用) t=1.2 HL-SPV	170
SW7018	パルステン敷居レール	S型(コンクリート用) t=1.2 HL-SPV	169
SW7018RN	パルステン敷居レール	S型(コンクリート用) t=1.2 HL-SPV	170
SW7020	パルステン敷居レール	S型(コンクリート用) t=1.2 HL-SPV	169
SW7020RN	パルステン敷居レール	S型(コンクリート用) t=1.2 HL-SPV	170
SW7030	パルステン敷居レール	S型(コンクリート用) t=1.2 HL-SPV	169
SW7030RN	パルステン敷居レール	S型(コンクリート用) t=1.2 HL-SPV	170
SW7036	パルステン敷居レール	S型(コンクリート用) t=1.2 HL-SPV	169
SW7036RN	パルステン敷居レール	S型(コンクリート用) t=1.2 HL-SPV	170
SW7040	パルステン敷居レール	S型(コンクリート用) t=1.2 HL-SPV	169
SW7040RN	パルステン敷居レール	S型(コンクリート用) t=1.2 HL-SPV	170
SW型別注参考価格	パルステン敷居レール	SW型 t=1.2 HL-SPV	171
T			
T55F2	パルライン	ハンドレール丸型・楕円型附属品	14
T55F2M	パルライン	ハンドレール丸型・楕円型附属品	14
T8T	パルブース	フリーカット調整巾木	204
T9T	パルブース	フリーカット調整巾木	204
TA1218	パルフラットレール	アルミ TA12型	81
TA1220	パルフラットレール	アルミ TA12型	81
TA1227	パルフラットレール	アルミ TA12型	81
TA1230	パルフラットレール	アルミ TA12型	81
TA1236	パルフラットレール	アルミ TA12型	81
TA1240	パルフラットレール	アルミ TA12型	81
TA618	パルフラットレール	アルミ TA6型	84
TA620	パルフラットレール	アルミ TA6型	84
TA627	パルフラットレール	アルミ TA6型	84
TA630	パルフラットレール	アルミ TA6型	84
TA636	パルフラットレール	アルミ TA6型	84
TA640	パルフラットレール	アルミ TA6型	84
TA6518	パルフラットレール	アルミ TA65型	84
TA6520	パルフラットレール	アルミ TA65型	84

商品索引 製品符号・品名照合表



T			
TA6527	バルフラットレール	アルミ TA65型	84
TA6530	バルフラットレール	アルミ TA65型	84
TA6536	バルフラットレール	アルミ TA65型	84
TA6540	バルフラットレール	アルミ TA65型	84
TA718	バルフラットレール	アルミ TA7型	82
TA720	バルフラットレール	アルミ TA7型	82
TA727	バルフラットレール	アルミ TA7型	82
TA730	バルフラットレール	アルミ TA7型	82
TA736	バルフラットレール	アルミ TA7型	82
TA740	バルフラットレール	アルミ TA7型	82
TA918	バルフラットレール	アルミ TA9型	83
TA920	バルフラットレール	アルミ TA9型	83
TA927	バルフラットレール	アルミ TA9型	83
TA930	バルフラットレール	アルミ TA9型	83
TA936	バルフラットレール	アルミ TA9型	83
TA940	バルフラットレール	アルミ TA9型	83
TAA128	バルウォールディングシステム	アルミアングル棚受	224
TAA138	バルウォールディングシステム	アルミアングル棚受	224
TAA4	バルスライド	金具標準PH404セット一覧表	183
TAA5	バルスライド	金具標準PH405セット一覧表	184
TAB4	バルスライド	金具標準PH404セット一覧表	183
TAB5	バルスライド	金具標準PH405セット一覧表	184
TB1218	バルフラットレール	真鍮 TB12型	127
TB1220	バルフラットレール	真鍮 TB12型	127
TB1227	バルフラットレール	真鍮 TB12型	127
TB1230	バルフラットレール	真鍮 TB12型	127
TB1236	バルフラットレール	真鍮 TB12型	127
TB1240	バルフラットレール	真鍮 TB12型	127
TB718	バルフラットレール	真鍮 TB7型	127
TB720	バルフラットレール	真鍮 TB7型	127
TB727	バルフラットレール	真鍮 TB7型	127
TB730	バルフラットレール	真鍮 TB7型	127
TB736	バルフラットレール	真鍮 TB7型	127
TB740	バルフラットレール	真鍮 TB7型	127
TB818	バル棚柱	ステンレス	209
TB818W	バル棚柱	ステンレス	209
TB918	バルフラットレール	真鍮 TB9型	127
TB920	バルフラットレール	真鍮 TB9型	127
TB927	バルフラットレール	真鍮 TB9型	127
TB930	バルフラットレール	真鍮 TB9型	127
TB936	バルフラットレール	真鍮 TB9型	127
TB940	バルフラットレール	真鍮 TB9型	127
TBA118-B2	バル棚柱	アルミ ダボタイプ	210
TBA218-B	バル棚柱	アルミ ダボタイプ	210
TBA218-B2	バル棚柱	アルミ ダボタイプ	210
TBA218-W	バル棚柱	アルミ ダボタイプ	210
TBC1A	バル棚柱	ステンレス	209
TBC2A	バル棚柱	アルミ ダボタイプ	210
TBS818	バル棚柱	ステンレス	209
TBS824	バル棚柱	ステンレス	209
TBU1	バル棚柱	ステンレス	209
TBU10	バル棚柱	アルミ ダボタイプ	210
TBU10W	バル棚柱	アルミ ダボタイプ	210
TBU1RC	バル棚柱	ステンレス	209
TBU1W	バル棚柱	ステンレス	209
TBU2	バル棚柱	ステンレス	209
TBU2RC	バル棚柱	ステンレス	209
TBU3	バル棚柱	ステンレス	209
TBU4	バル棚柱	ステンレス	209
TBU4W	バル棚柱	ステンレス	209
TBU5	バル棚柱	ステンレス	209
TBU5W	バル棚柱	ステンレス	209
TBU9	バル棚柱	アルミ ダボタイプ	210
TBU9RC	バル棚柱	アルミ ダボタイプ	210

T			
TBU9W	バル棚柱	アルミ ダボタイプ	210
TJ1016	手摺ブラケット	パーツ	64
TJ1516	手摺ブラケット	パーツ	64
TJ2016	手摺ブラケット	パーツ	64
TJ2516	手摺ブラケット	パーツ	64
TJ3016	手摺ブラケット	パーツ	64
TJ4016	手摺ブラケット	パーツ	64
TJ6016	手摺ブラケット	パーツ	64
TL1	バルハンク	中量用Sタイプ(15kg)	77
TMC1	バルライン	ハンドレール丸型・楕円型	16
TS1	バルウォールディングシステム	先付・打込・差込レール	211
TS2	バルウォールディングシステム	後付システムレール・ブラケット	215
TSB1	バルウォールディングシステム	先付・打込・差込レール	211
TSC2	バルウォールディングシステム	後付システム附属品	217
TSM1	バルウォールディングシステム	先付・打込・差込レール	211
TT1	バルフラットレール	部品	136
TT1D	バルフラットレール	部品	136
TU32	手摺ブラケット	パーツ	63
TU34	手摺ブラケット	パーツ	63
TU38	手摺ブラケット	パーツ	63
TU40	手摺ブラケット	パーツ	63
TU42	手摺ブラケット	パーツ	63
TU45	手摺ブラケット	パーツ	63
TU48	手摺ブラケット	パーツ	63
TU50	手摺ブラケット	パーツ	63
TUCP1	バルウォールディングシステム	先付・打込・差込レール	211
TUS1	バルウォールディングシステム	先付・打込・差込レール	211
TWH1210	バルハンク	中量用Sタイプ(15kg)	78
TWH1215	バルハンク	中量用Sタイプ(15kg)	78
TWH1220	バルハンク	中量用Sタイプ(15kg)	78
TWS25	パイプ金物	ソケット	73
TWS32	パイプ金物	ソケット	73
U			
U25	パイプ金物	ソケット	73
U32	パイプ金物	ソケット	73
UA1218	バルフラットレール	アルミ UA12型	89
UA1220	バルフラットレール	アルミ UA12型	89
UA1227	バルフラットレール	アルミ UA12型	89
UA1230	バルフラットレール	アルミ UA12型	89
UA1236	バルフラットレール	アルミ UA12型	89
UA1240	バルフラットレール	アルミ UA12型	89
UA6518	バルフラットレール	アルミ UA65型	90
UA6520	バルフラットレール	アルミ UA65型	90
UA6527	バルフラットレール	アルミ UA65型	90
UA6530	バルフラットレール	アルミ UA65型	90
UA6536	バルフラットレール	アルミ UA65型	90
UA6540	バルフラットレール	アルミ UA65型	90
UA918	バルフラットレール	アルミ UA9型	89
UA920	バルフラットレール	アルミ UA9型	89
UA927	バルフラットレール	アルミ UA9型	89
UA930	バルフラットレール	アルミ UA9型	89
UA936	バルフラットレール	アルミ UA9型	89
UA940	バルフラットレール	アルミ UA9型	89
UA9518	バルフラットレール	アルミ UA95型	90
UA9520	バルフラットレール	アルミ UA95型	90
UA9527	バルフラットレール	アルミ UA95型	90
UA9530	バルフラットレール	アルミ UA95型	90
UA9536	バルフラットレール	アルミ UA95型	90
UA9540	バルフラットレール	アルミ UA95型	90
UAA4	バルスライド	金具標準PH404セット一覧表	183
UAA5	バルスライド	金具標準PH405セット一覧表	184
UAB4	バルスライド	金具標準PH404セット一覧表	183
UAB5	バルスライド	金具標準PH405セット一覧表	184
UB1218	バルフラットレール	真鍮 UB12型	129

商品索引 製品符号・品名照合表



V			
VFW1040P2	パルステン敷居レール	VFW-P2型(平付用) t=1.0(1.2) HL-SPV	155
VS1018C	パルステン敷居レール	VSC型(コンクリート用) t=1.0(1.2) HL-SPV	151
VS1018M	パルステン敷居レール	VSM型(木製用) t=1.0(1.2) HL-SPV	151
VS1020C	パルステン敷居レール	VSC型(コンクリート用) t=1.0(1.2) HL-SPV	151
VS1020M	パルステン敷居レール	VSM型(木製用) t=1.0(1.2) HL-SPV	151
VS1027C	パルステン敷居レール	VSC型(コンクリート用) t=1.0(1.2) HL-SPV	151
VS1027M	パルステン敷居レール	VSM型(木製用) t=1.0(1.2) HL-SPV	151
VS1030C	パルステン敷居レール	VSC型(コンクリート用) t=1.0(1.2) HL-SPV	151
VS1030M	パルステン敷居レール	VSM型(木製用) t=1.0(1.2) HL-SPV	151
VS1036C	パルステン敷居レール	VSC型(コンクリート用) t=1.0(1.2) HL-SPV	151
VS1036M	パルステン敷居レール	VSM型(木製用) t=1.0(1.2) HL-SPV	151
VS1040C	パルステン敷居レール	VSC型(コンクリート用) t=1.0(1.2) HL-SPV	151
VS1040M	パルステン敷居レール	VSM型(木製用) t=1.0(1.2) HL-SPV	151
VS42	バルフラットレール	Vタイプ 戸車	138
VS518C	パルステン敷居レール	VSC型(コンクリート用) t=1.0(1.2) HL-SPV	149
VS518M	パルステン敷居レール	VSM型(木製用) t=1.0(1.2) HL-SPV	149
VS520C	パルステン敷居レール	VSC型(コンクリート用) t=1.0(1.2) HL-SPV	149
VS520M	パルステン敷居レール	VSM型(木製用) t=1.0(1.2) HL-SPV	149
VS527C	パルステン敷居レール	VSC型(コンクリート用) t=1.0(1.2) HL-SPV	149
VS527M	パルステン敷居レール	VSM型(木製用) t=1.0(1.2) HL-SPV	149
VS530C	パルステン敷居レール	VSC型(コンクリート用) t=1.0(1.2) HL-SPV	149
VS530M	パルステン敷居レール	VSM型(木製用) t=1.0(1.2) HL-SPV	149
VS536C	パルステン敷居レール	VSC型(コンクリート用) t=1.0(1.2) HL-SPV	149
VS536M	パルステン敷居レール	VSM型(木製用) t=1.0(1.2) HL-SPV	149
VS540C	パルステン敷居レール	VSC型(コンクリート用) t=1.0(1.2) HL-SPV	149
VS540M	パルステン敷居レール	VSM型(木製用) t=1.0(1.2) HL-SPV	149
VSK33	バルフラットレール	Vタイプ 戸車	138
VSM12	バルレール	ステンレス	145
VS型別注参考定価	パルステン敷居レール	VS型 t=1.0 HL-SPV	156
VTSM42	バルレール	Y・Vタイプ 重量戸車	147
VTSM50	バルレール	Y・Vタイプ 重量戸車	147
VTSS42	バルレール	Y・V重量タイプ 戸車	147
VTSS50	バルレール	Y・Vタイプ 重量戸車	147
VU125	バルフラットレール	Vタイプ 戸車	138
VU133	バルフラットレール	Vタイプ 戸車	138
VW1018C	パルステン敷居レール	VWC(コンクリート用) t=1.0(1.2) HL-SPV	150
VW1018M	パルステン敷居レール	VWM型(木製用) t=1.0(1.2) HL-SPV	150
VW1020C	パルステン敷居レール	VWC(コンクリート用) t=1.0(1.2) HL-SPV	150
VW1020M	パルステン敷居レール	VWM型(木製用) t=1.0(1.2) HL-SPV	150
VW1027C	パルステン敷居レール	VWC(コンクリート用) t=1.0(1.2) HL-SPV	150
VW1027M	パルステン敷居レール	VWM型(木製用) t=1.0(1.2) HL-SPV	150
VW1030C	パルステン敷居レール	VWC(コンクリート用) t=1.0(1.2) HL-SPV	150
VW1030M	パルステン敷居レール	VWM型(木製用) t=1.0(1.2) HL-SPV	150
VW1036C	パルステン敷居レール	VWC(コンクリート用) t=1.0(1.2) HL-SPV	150
VW1036M	パルステン敷居レール	VWM型(木製用) t=1.0(1.2) HL-SPV	150
VW1040C	パルステン敷居レール	VWC(コンクリート用) t=1.0(1.2) HL-SPV	150
VW1040M	パルステン敷居レール	VWM型(木製用) t=1.0(1.2) HL-SPV	150
VW型別注参考定価	パルステン敷居レール	VW型 t=1.0 HL-SPV	156
W			
W1M	バルフラットレール	アンカー	135
W1S	バルフラットレール	アンカー	135
W2F	バルライン	ハンドレール丸型・橋円型附属品	14
W2FM	バルライン	ハンドレール丸型・橋円型附属品	14
W32	パイプ金物	ジョイント・足掛金具	74
W38	パイプ金物	ジョイント・足掛金具	74
W50	パイプ金物	ジョイント・足掛金具	74
W5F	バルライン	ハンドレール丸型・橋円型附属品	14
WC32	パイプ金物	ジョイント・足掛金具	74
WC38	パイプ金物	ジョイント・足掛金具	74
WC50	パイプ金物	ジョイント・足掛金具	74
WCA4	パルスライド	金具標準PH404セット一覧表	183
WCA5	パルスライド	金具標準PH405セット一覧表	184
WCB4	パルスライド	金具標準PH404セット一覧表	183
WCB5	パルスライド	金具標準PH405セット一覧表	184

W			
WFC1	バルフラットレール	アウトセット下荷重引戸システム(前後調整式)	125
WFJS1	バルフラットレール	アウトセット下荷重引戸システム(前後調整式)	125
WFKS1	バルフラットレール	アウトセット下荷重引戸システム(前後調整式)	125
WFKS1	パルスライド	FHCタイプ 部品	186
WFKS1	パルスライド	DFZタイプ 部品	188
WFKS1	パルスライド	FZC2Wタイプ上吊両方向ソフトクローザー部品	190
WFKS1	パルスライド	アウトセット吊引戸システム	191
WFKS1	パルスライド	FHC2Wタイプ上吊両方向ソフトクローザー部品	194
WFKS2	パルスライド	FHCタイプ 部品	186
WFKS2	パルスライド	DFZタイプ 部品	188
WFKS2	パルスライド	FZC2Wタイプ上吊両方向ソフトクローザー部品	190
WFKS2	パルスライド	アウトセット吊引戸システム	191
WFKS2	パルスライド	FHC2Wタイプ上吊両方向ソフトクローザー部品	194
WFS518-520G2	パルステン敷居レール	WF型(平付用) t=1.0 HL-SPV	166
WFS518-520N2	パルステン敷居レール	WF型(平付用) t=1.0 HL-SPV	166
WFS518-520P2	パルステン敷居レール	WF型(平付用) t=1.0 HL-SPV	166
WFS527-530G2	パルステン敷居レール	WF型(平付用) t=1.0 HL-SPV	166
WFS527-530N2	パルステン敷居レール	WF型(平付用) t=1.0 HL-SPV	166
WFS527-530P2	パルステン敷居レール	WF型(平付用) t=1.0 HL-SPV	166
WFS536-540G2	パルステン敷居レール	WF型(平付用) t=1.0 HL-SPV	166
WFS536-540N2	パルステン敷居レール	WF型(平付用) t=1.0 HL-SPV	166
WFS536-540P2	パルステン敷居レール	WF型(平付用) t=1.0 HL-SPV	166
WFW1018-1020G2	パルステン敷居レール	WF型(平付用) t=1.0 HL-SPV	166
WFW1018-1020N2	パルステン敷居レール	WF型(平付用) t=1.0 HL-SPV	166
WFW1018-1020P2	パルステン敷居レール	WF型(平付用) t=1.0 HL-SPV	166
WFW1027-1030G2	パルステン敷居レール	WF型(平付用) t=1.0 HL-SPV	166
WFW1027-1030N2	パルステン敷居レール	WF型(平付用) t=1.0 HL-SPV	166
WFW1027-1030P2	パルステン敷居レール	WF型(平付用) t=1.0 HL-SPV	166
WFW1036-1040G2	パルステン敷居レール	WF型(平付用) t=1.0 HL-SPV	166
WFW1036-1040N2	パルステン敷居レール	WF型(平付用) t=1.0 HL-SPV	166
WFW1036-1040P2	パルステン敷居レール	WF型(平付用) t=1.0 HL-SPV	166
WFKX21B	バルフラットレール	アウトセット下荷重引戸システム(前後調整式)	125
WFKX21B-R	バルフラットレール	アウトセット下荷重引戸システム(前後調整式)	125
WFKX21UB	バルフラットレール	アウトセット下荷重引戸システム(前後調整式)	125
WFKX21UB-R	バルフラットレール	アウトセット下荷重引戸システム(前後調整式)	125
WFXU21B	バルフラットレール	アウトセット下荷重引戸システム(前後調整式)	125
WFXU21B-R	バルフラットレール	アウトセット下荷重引戸システム(前後調整式)	125
WFXU21UB	バルフラットレール	アウトセット下荷重引戸システム(前後調整式)	125
WFXU21UB-R	バルフラットレール	アウトセット下荷重引戸システム(前後調整式)	125
WG1	フロアー金具	アルミ	38
WG2107B	ウォールガード	合成ゴムタイプ(金具付)	49
WG2207B	ウォールガード	合成ゴムタイプ(金具付)	49
WG2210B	ウォールガード	合成ゴムタイプ(金具付)	49
WG2215B	ウォールガード	合成ゴムタイプ(金具付)	49
WG2307B	ウォールガード	合成ゴムタイプ(金具付)	49
WG2310B	ウォールガード	合成ゴムタイプ(金具付)	49
WG2315B	ウォールガード	合成ゴムタイプ(金具付)	49
WGC1B	ウォールガード	合成ゴムタイプ(金具付)	49
WGC2B	ウォールガード	合成ゴムタイプ(金具付)	49
WGL1B	ウォールガード	合成ゴムタイプ・部品	50
WGL2210BY	ウォールガード	合成ゴムタイプ(金具付)	49
WGL2215BY	ウォールガード	合成ゴムタイプ(金具付)	49
WGL2310BY	ウォールガード	合成ゴムタイプ(金具付)	49
WGL2315BY	ウォールガード	合成ゴムタイプ(金具付)	49
WGM2110B	ウォールガード	合成ゴムタイプ(金具付)	49
WGM2210B	ウォールガード	合成ゴムタイプ(金具付)	49
WGP1B	ウォールガード	合成ゴムタイプ・部品	50
WGP2B	ウォールガード	合成ゴムタイプ・部品	50
WGP2Y	ウォールガード	合成ゴムタイプ・部品	50
WGP3B	ウォールガード	合成ゴムタイプ・部品	50
WGP4B	ウォールガード	合成ゴムタイプ・部品	50
WGP5B	ウォールガード	合成ゴムタイプ・部品	50
WK55	手摺ブラケット	パーツ	63
WL1	フロアー金具	アルミ	39

商品索引 製品符号・品名照合表



W		
WN1	PAL 視覚障害者誘導用標識 PSタイプ	26
WP2	フロアー金具 アルミ	38
WPH1	パルウォールディングシステム 先付 後付 打込 差込システムオプション部品	221
WPH2	パルウォールディングシステム 先付 後付 打込 差込システムオプション部品	221
WRS3418	パルステン敷居レール WR型(コンクリート用) t=1.2-1.5 HL-SPV	165
WRS3424	パルステン敷居レール WR型(コンクリート用) t=1.2-1.5 HL-SPV	165
WRS5018	パルステン敷居レール WR型(コンクリート用) t=1.2-1.5 HL-SPV	165
WRS5020	パルステン敷居レール WR型(コンクリート用) t=1.2-1.5 HL-SPV	165
WRS5024	パルステン敷居レール WR型(コンクリート用) t=1.2-1.5 HL-SPV	165
WRS5030	パルステン敷居レール WR型(コンクリート用) t=1.2-1.5 HL-SPV	165
WRS5040	パルステン敷居レール WR型(コンクリート用) t=1.2-1.5 HL-SPV	165
WRS9818-69	パルステン敷居レール WR型(コンクリート用) t=1.2-1.5 HL-SPV	165
WRS9818-71	パルステン敷居レール WR型(コンクリート用) t=1.2-1.5 HL-SPV	165
WRS9824-69	パルステン敷居レール WR型(コンクリート用) t=1.2-1.5 HL-SPV	165
WRS9824-71	パルステン敷居レール WR型(コンクリート用) t=1.2-1.5 HL-SPV	165
WRW6818	パルステン敷居レール WR型(コンクリート用) t=1.2-1.5 HL-SPV	165
WRW6824	パルステン敷居レール WR型(コンクリート用) t=1.2-1.5 HL-SPV	165
WRW7018	パルステン敷居レール WR型(コンクリート用) t=1.2-1.5 HL-SPV	165
WRW7024	パルステン敷居レール WR型(コンクリート用) t=1.2-1.5 HL-SPV	165
WRW9818-41	パルステン敷居レール WR型(コンクリート用) t=1.2-1.5 HL-SPV	165
WRW9818-45	パルステン敷居レール WR型(コンクリート用) t=1.2-1.5 HL-SPV	165
WRW9820-41	パルステン敷居レール WR型(コンクリート用) t=1.2-1.5 HL-SPV	165
WRW9824-41	パルステン敷居レール WR型(コンクリート用) t=1.2-1.5 HL-SPV	165
WRW9824-45	パルステン敷居レール WR型(コンクリート用) t=1.2-1.5 HL-SPV	165
WRW9830-41	パルステン敷居レール WR型(コンクリート用) t=1.2-1.5 HL-SPV	165
WRW9840-41	パルステン敷居レール WR型(コンクリート用) t=1.2-1.5 HL-SPV	165
WS10	パイプ金物 ソケット	73
WS1018C	パルステン敷居レール WSC型(コンクリート用) t=1.0(1.2 1.5) HL-SPV	163
WS1018M	パルステン敷居レール WSM型(木製用) t=1.0(1.2) HL-SPV	163
WS1020C	パルステン敷居レール WSC型(コンクリート用) t=1.0(1.2 1.5) HL-SPV	163
WS1020M	パルステン敷居レール WSM型(木製用) t=1.0(1.2) HL-SPV	163
WS1027C	パルステン敷居レール WSC型(コンクリート用) t=1.0(1.2 1.5) HL-SPV	163
WS1027M	パルステン敷居レール WSM型(木製用) t=1.0(1.2) HL-SPV	163
WS1030C	パルステン敷居レール WSC型(コンクリート用) t=1.0(1.2 1.5) HL-SPV	163
WS1030M	パルステン敷居レール WSM型(木製用) t=1.0(1.2) HL-SPV	163
WS1036C	パルステン敷居レール WSC型(コンクリート用) t=1.0(1.2 1.5) HL-SPV	163
WS1036M	パルステン敷居レール WSM型(木製用) t=1.0(1.2) HL-SPV	163
WS1040C	パルステン敷居レール WSC型(コンクリート用) t=1.0(1.2 1.5) HL-SPV	163
WS1040M	パルステン敷居レール WSM型(木製用) t=1.0(1.2) HL-SPV	163
WS13	パイプ金物 ソケット	73
WS16	パイプ金物 ソケット	73
WS19	パイプ金物 ソケット	73
WS25	パイプ金物 ソケット	73
WS32	パイプ金物 ソケット	73
WS38	パイプ金物 ソケット	73
WS518C	パルステン敷居レール WSC型(コンクリート用) t=1.0(1.2 1.5) HL-SPV	161
WS518M	パルステン敷居レール WSM型(木製用) t=1.0(1.2 1.5) HL-SPV	161
WS520C	パルステン敷居レール WSC型(コンクリート用) t=1.0(1.2 1.5) HL-SPV	161
WS520M	パルステン敷居レール WSM型(木製用) t=1.0(1.2 1.5) HL-SPV	161
WS527C	パルステン敷居レール WSC型(コンクリート用) t=1.0(1.2 1.5) HL-SPV	161
WS527M	パルステン敷居レール WSM型(木製用) t=1.0(1.2 1.5) HL-SPV	161
WS530C	パルステン敷居レール WSC型(コンクリート用) t=1.0(1.2 1.5) HL-SPV	161
WS530M	パルステン敷居レール WSM型(木製用) t=1.0(1.2 1.5) HL-SPV	161
WS536C	パルステン敷居レール WSC型(コンクリート用) t=1.0(1.2 1.5) HL-SPV	161
WS536M	パルステン敷居レール WSM型(木製用) t=1.0(1.2 1.5) HL-SPV	161
WS540C	パルステン敷居レール WSC型(コンクリート用) t=1.0(1.2 1.5) HL-SPV	161
WS540M	パルステン敷居レール WSM型(木製用) t=1.0(1.2 1.5) HL-SPV	161
WST1	パルスライド FHCタイプ吊り戸 レール・部品	185
WST2	パルスライド FHCタイプ吊り戸 レール・部品	185
WS型別注参考定価	パルフラットST敷居レール WS型 t=1.0 HL-SPV	164
WU	柱コーナー アンカー	44
WW1018C	パルステン敷居レール WW型(コンクリート用) t=1.0(1.2 1.5) HL-SPV	162
WW1018M	パルステン敷居レール WWM型(木製用) t=1.0(1.2) HL-SPV	162
WW1020C	パルステン敷居レール WW型(コンクリート用) t=1.0(1.2 1.5) HL-SPV	162

W		
WW1020M	パルステン敷居レール WW型(木製用) t=1.0(1.2) HL-SPV	162
WW1027C	パルステン敷居レール WW型(コンクリート用) t=1.0(1.2 1.5) HL-SPV	162
WW1027M	パルステン敷居レール WW型(木製用) t=1.0(1.2) HL-SPV	162
WW1030C	パルステン敷居レール WW型(コンクリート用) t=1.0(1.2 1.5) HL-SPV	162
WW1030M	パルステン敷居レール WW型(木製用) t=1.0(1.2) HL-SPV	162
WW1036C	パルステン敷居レール WW型(コンクリート用) t=1.0(1.2 1.5) HL-SPV	162
WW1036M	パルステン敷居レール WW型(木製用) t=1.0(1.2) HL-SPV	162
WW1040C	パルステン敷居レール WW型(コンクリート用) t=1.0(1.2 1.5) HL-SPV	162
WW1040M	パルステン敷居レール WW型(木製用) t=1.0(1.2) HL-SPV	162
WW型別注参考定価	パルフラットST敷居レール WW型 t=1.0 HL-SPV	164
Y		
Y55F	パルライン ハンドレール丸型・楕円型附属品	13
Y55F2	パルライン ハンドレール丸型・楕円型附属品	13
Y55F3(1BV55F)	パルライン ハンドレール丸型・楕円型附属品	13
Y55F3M(1BV55FM)	パルライン ハンドレール丸型・楕円型附属品	13
Y55FM	パルライン ハンドレール丸型・楕円型附属品	13
Y75F	パルライン ハンドレール丸型・楕円型附属品	13
Y75F2	パルライン ハンドレール丸型・楕円型附属品	13
Y75F3(1BV75F)	パルライン ハンドレール丸型・楕円型附属品	13
Y75F3M(1BV75FM)	パルライン ハンドレール丸型・楕円型附属品	13
Y75FM	パルライン ハンドレール丸型・楕円型附属品	13
YA1218	パルフラットレール アルミ YA12型	109
YA1220	パルフラットレール アルミ YA12型	109
YA1227	パルフラットレール アルミ YA12型	109
YA1230	パルフラットレール アルミ YA12型	109
YA1236	パルフラットレール アルミ YA12型	109
YA1240	パルフラットレール アルミ YA12型	109
YA6518	パルフラットレール アルミ YA65型	110
YA6520	パルフラットレール アルミ YA65型	110
YA6527	パルフラットレール アルミ YA65型	110
YA6530	パルフラットレール アルミ YA65型	110
YA6536	パルフラットレール アルミ YA65型	110
YA6540	パルフラットレール アルミ YA65型	110
YA718	パルフラットレール アルミ YA7型	109
YA720	パルフラットレール アルミ YA7型	109
YA727	パルフラットレール アルミ YA7型	109
YA730	パルフラットレール アルミ YA7型	109
YA736	パルフラットレール アルミ YA7型	109
YA740	パルフラットレール アルミ YA7型	109
YA918	パルフラットレール アルミ YA9型	110
YA920	パルフラットレール アルミ YA9型	110
YA927	パルフラットレール アルミ YA9型	110
YA930	パルフラットレール アルミ YA9型	110
YA936	パルフラットレール アルミ YA9型	110
YA940	パルフラットレール アルミ YA9型	110
YBS33	パルフラットレール V・Y・T兼用タイプ戸車(非脱輪)	140
YBS42	パルフラットレール V・Y・T兼用タイプ戸車(非脱輪)	140
YDST33	パルフラットレール V・Y・T兼用タイプ戸車(非脱輪)	140
YFS418N2	パルステン敷居レール YFS-N2型(平付用) t=0.8 HL-SPV	159
YFS418P2	パルステン敷居レール YFS-P2型(平付用) t=0.8 HL-SPV	160
YFS420N2	パルステン敷居レール YFS-N2型(平付用) t=0.8 HL-SPV	159
YFS420N2-HBK	パルステン敷居レール YFS-N2型(平付用) t=0.8 HLブラック-SPV	178
YFS420P2	パルステン敷居レール YFS-P2型(平付用) t=0.8 HL-SPV	160
YFS427N2	パルステン敷居レール YFS-N2型(平付用) t=0.8 HL-SPV	159
YFS427P2	パルステン敷居レール YFS-P2型(平付用) t=0.8 HL-SPV	160
YFS430N2	パルステン敷居レール YFS-N2型(平付用) t=0.8 HL-SPV	159
YFS430N2-HBK	パルステン敷居レール YFS-N2型(平付用) t=0.8 HLブラック-SPV	178
YFS430P2	パルステン敷居レール YFS-P2型(平付用) t=0.8 HL-SPV	160
YFS436N2	パルステン敷居レール YFS-N2型(平付用) t=0.8 HL-SPV	159
YFS436P2	パルステン敷居レール YFS-P2型(平付用) t=0.8 HL-SPV	160
YFS440N2	パルステン敷居レール YFS-N2型(平付用) t=0.8 HL-SPV	159
YFS440N2-HBK	パルステン敷居レール YFS-N2型(平付用) t=0.8 HLブラック-SPV	178
YFS440P2	パルステン敷居レール YFS-P2型(平付用) t=0.8 HL-SPV	160
YFW1018N2	パルステン敷居レール YFW-N2型(平付用) t=0.8 HL-SPV	159

商品索引 製品符号・品名照合表



Y		
YFW1018P2	パルステン敷居レール YFW-P2型(平付用) t=0.8 HL-SPV	160
YFW1020N2	パルステン敷居レール YFW-N2型(平付用) t=0.8 HL-SPV	159
YFW1020P2	パルステン敷居レール YFW-P2型(平付用) t=0.8 HL-SPV	160
YFW1027N2	パルステン敷居レール YFW-N2型(平付用) t=0.8 HL-SPV	159
YFW1027P2	パルステン敷居レール YFW-P2型(平付用) t=0.8 HL-SPV	160
YFW1030N2	パルステン敷居レール YFW-N2型(平付用) t=0.8 HL-SPV	159
YFW1030P2	パルステン敷居レール YFW-P2型(平付用) t=0.8 HL-SPV	160
YFW1036N2	パルステン敷居レール YFW-N2型(平付用) t=0.8 HL-SPV	159
YFW1036P2	パルステン敷居レール YFW-P2型(平付用) t=0.8 HL-SPV	160
YFW1040N2	パルステン敷居レール YFW-N2型(平付用) t=0.8 HL-SPV	159
YFW1040P2	パルステン敷居レール YFW-P2型(平付用) t=0.8 HL-SPV	160
YGDT30	バルフラットレール V・Y・T兼用タイプ戸車(非脱輪)	140
YGUT130	バルフラットレール V・Y・T兼用タイプ戸車(非脱輪)	140
YL2	バルハンダ 中量用Sタイプ(15kg)	77
YND30	バルフラットレール V・Y・T兼用タイプ戸車(非脱輪)	140
YNK33	バルフラットレール V・Y・T兼用タイプ戸車(非脱輪)	140
YNM42	バルレール Y・Vタイプ 重量戸車	147
YS1218	バルフラットレール ステンレス YS12型	134
YS1220	バルフラットレール ステンレス YS12型	134
YS1227	バルフラットレール ステンレス YS12型	134
YS1230	バルフラットレール ステンレス YS12型	134
YS1236	バルフラットレール ステンレス YS12型	134
YS1240	バルフラットレール ステンレス YS12型	134
YS33	バルフラットレール V・Y・T兼用タイプ戸車(非脱輪)	140
YS42	バルフラットレール V・Y・T兼用タイプ戸車(非脱輪)	140
YS518C	パルステン敷居レール YSC型(コンクリート用) t=0.8 HL-SPV	157
YS518M	パルステン敷居レール YSM型(木製用) t=0.8 HL-SPV	157
YS520C	パルステン敷居レール YSC型(コンクリート用) t=0.8 HL-SPV	157
YS520M	パルステン敷居レール YSM型(木製用) t=0.8 HL-SPV	157
YS527C	パルステン敷居レール YSC型(コンクリート用) t=0.8 HL-SPV	157
YS527M	パルステン敷居レール YSM型(木製用) t=0.8 HL-SPV	157
YS530C	パルステン敷居レール YSC型(コンクリート用) t=0.8 HL-SPV	157
YS530M	パルステン敷居レール YSM型(木製用) t=0.8 HL-SPV	157
YS536C	パルステン敷居レール YSC型(コンクリート用) t=0.8 HL-SPV	157
YS536M	パルステン敷居レール YSM型(木製用) t=0.8 HL-SPV	157
YS540C	パルステン敷居レール YSC型(コンクリート用) t=0.8 HL-SPV	157
YS540M	パルステン敷居レール YSM型(木製用) t=0.8 HL-SPV	157
YSC33	バルフラットレール V・Y・T兼用タイプ戸車(非脱輪)	140
YSD30	バルフラットレール V・Y・T兼用タイプ戸車(非脱輪)	140
YSK33	バルフラットレール V・Y・T兼用タイプ戸車(非脱輪)	140
YSM12	バルレール ステンレス 部品	145
YSM50	バルレール Y・Vタイプ 重量戸車	147
YSU130	バルフラットレール V・Y・T兼用タイプ戸車(非脱輪)	140
YTSM42	バルレール Y・Vタイプ 重量戸車	147
YTSM50	バルレール Y・Vタイプ 重量戸車	147
YU130	バルフラットレール V・Y・T兼用タイプ戸車(非脱輪)	140
YW1018C	パルステン敷居レール YWC型(コンクリート用) t=0.8 HL-SPV	158
YW1018M	パルステン敷居レール YWM型(木製用) t=0.8 HL-SPV	158
YW1020C	パルステン敷居レール YWC型(コンクリート用) t=0.8 HL-SPV	158
YW1020M	パルステン敷居レール YWM型(木製用) t=0.8 HL-SPV	158
YW1027C	パルステン敷居レール YWC型(コンクリート用) t=0.8 HL-SPV	158
YW1027M	パルステン敷居レール YWM型(木製用) t=0.8 HL-SPV	158
YW1030C	パルステン敷居レール YWC型(コンクリート用) t=0.8 HL-SPV	158
YW1030M	パルステン敷居レール YWM型(木製用) t=0.8 HL-SPV	158
YW1036C	パルステン敷居レール YWC型(コンクリート用) t=0.8 HL-SPV	158
YW1036M	パルステン敷居レール YWM型(木製用) t=0.8 HL-SPV	158
YW1040C	パルステン敷居レール YWC型(コンクリート用) t=0.8 HL-SPV	158
YW1040M	パルステン敷居レール YWM型(木製用) t=0.8 HL-SPV	158
YXA2118	バルフラットレール アルミ YXA21型	111
YXA2120	バルフラットレール アルミ YXA21型	111
YXA2127	バルフラットレール アルミ YXA21型	111
YXA2130	バルフラットレール アルミ YXA21型	111
YXA2136	バルフラットレール アルミ YXA21型	111
YXA2140	バルフラットレール アルミ YXA21型	111

Y		
YXA2218	バルフラットレール アルミ YXA22型	111
YXA2220	バルフラットレール アルミ YXA22型	111
YXA2227	バルフラットレール アルミ YXA22型	111
YXA2230	バルフラットレール アルミ YXA22型	111
YXA2236	バルフラットレール アルミ YXA22型	111
YXA2240	バルフラットレール アルミ YXA22型	111
YXA7218	バルフラットレール アルミ YXA72型	112
YXA7220	バルフラットレール アルミ YXA72型	112
YXA7227	バルフラットレール アルミ YXA72型	112
YXA7230	バルフラットレール アルミ YXA72型	112
YXA7236	バルフラットレール アルミ YXA72型	112
YXA7240	バルフラットレール アルミ YXA72型	112
YXV2218	バルフラットレール ビニール YXV22型	132
YXV2220	バルフラットレール ビニール YXV22型	132
YXV2227	バルフラットレール ビニール YXV22型	132
YXV2230	バルフラットレール ビニール YXV22型	132
YXV2236	バルフラットレール ビニール YXV22型	132
YXV2240	バルフラットレール ビニール YXV22型	132
Z		
Z55F	バルライン ハンドレール丸型・楕円型附属品	13
Z75F	バルライン ハンドレール丸型・楕円型附属品	13
ZCS1	バルスライド FHCタイプ 部品	186
ZCS1	バルスライド DFZタイプ 部品	188
ZST1W	バルスライド DFZタイプ 部品	187
ZST1W	バルスライド FZC2Wタイプ上吊両方向ソフトクローザー部品	190
#		
#3	バルレール 鉄・アルミ	146
8角	バルレール 真鍮	147
8角	バルレール ステンレス	145
9角	バルレール 真鍮	147
9角	バルレール ステンレス	145
22BKMF	バルライン ハンドレール丸型・楕円型附属品	14
32BKMF	バルライン ハンドレール丸型・楕円型附属品	14
38BKMF	バルライン ハンドレール丸型・楕円型附属品	14
42.7BKMF	バルライン ハンドレール丸型・楕円型附属品	14
330	バルレール 鉄・アルミ	146
410	バルレール 鉄・アルミ	146
は		
はさみ込みプレート	ジャンティサポート	24
はさみ込み取付部品	ジャンティサポート	24
ロールスライド用品	ロールスライドドア軽・重量用品	196
実用型	バルレール ステンレス	145
実用埋込足鉄	バルレール ステンレス	145
先付け埋込プレート	ジャンティサポート	24
敷居レール特殊加工費	パルステン敷居レール AK-S・Y・V・W-A型 t=1.0・1.2 特殊加工費	178
目		
目地足	目地棒 真鍮 目地足 スチール	42

アルミ楕円パイプ



材質/A6063S-T5

品番	サイズ (mm)			入数(本)
	A 外寸	B 高さ	長さ	
ADP30	15	30	3000	20
ADP36	15	30	3660	20

楕円ブラケット

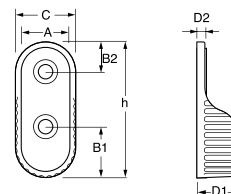

材質/ZDCニッケル

品番	サイズ (mm)							入数(個)
	A 内	h 高さ	B1	B2	C	D1	D2	
DP15	15.1	44.5	16.9	9	18.8	13	3	50

楕円ロングブラケット(片)

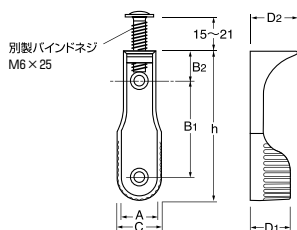

材質/ZDCニッケル

品番	サイズ (mm)							入数(個)
	A 内	h 高さ	B1	B2	C	D1	D2	
DPL I 15	15.3	64.3	42.5	12	19.5	17	20	40

楕円ロングブラケット(通)

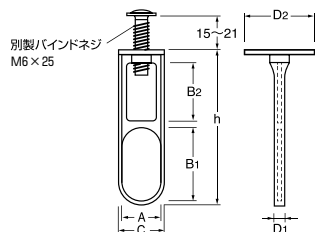

材質/ZDCニッケル

品番	サイズ (mm)							入数(個)
	A 内	h 高さ	B1 内	B2	C	D1	D2	
DPL II 15	15.4	63.7	31	23.5	18.4	5	28	50

足掛金具(片・通)

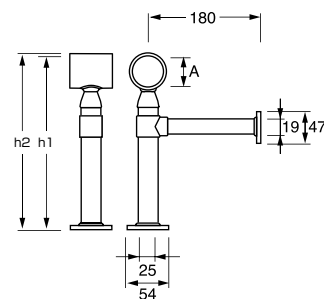

材質/軸 SUSクラッドサテン
受 SUS304磨
座 ZDCクロームメッキ

品番	サイズ (mm)			入数(個)
	A 内径	h1	h2	
W32	Φ 32.5	210	213	10
W38	Φ 38.5	216	218	8
W50	Φ 50.5	231	236	6

*h1=パイプ天面までの寸法。
*h2=本体天面までの寸法。

調整楕円ロングブラケット(片・通)

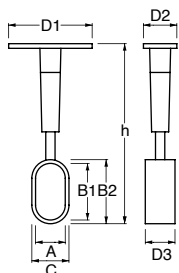

材質/ZDCニッケル

品番	サイズ (mm)								入数(個)
	A 内	h 高さ	B1 内	B2	C	D1	D2	D3	
DPT I 15片	16	85~115	30.5	34.5	20	45	18	16	50
DPT II 15通	16	85~115	30.5	34.5	20	45	18	16	50

足掛金具(片)

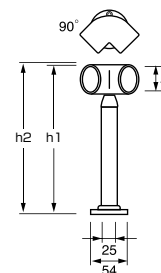

材質/軸 SUSクラッドサテン
受 ZDCクロームメッキ
座 ZDCクロームメッキ

品番	サイズ (mm)			入数(個)
	A 内径	h1	h2	
WC32	Φ 32.5	210	213	12
WC38	Φ 38.5	216	218	10
WC50	Φ 50.5	231	236	6

*h1=パイプ天面までの寸法。
*h2=本体天面までの寸法。

ステンレスパイプ

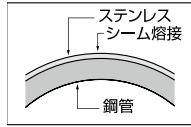

材質/ステンレスクラッドパイプ SUS304(研磨仕上)

品番	サイズ (mm)			入数 (本)	
	外径	長さ	長さ	3640 ^{mm}	4000 ^{mm}
SP 9	φ9.5	3640	—	50	—
SP13	φ13	3640	—	40	—
SP16	φ16	3640	—	25	—
SP19	φ19	3640	4000	20	20
SP25	φ25	3640	4000	10	10
SP32	φ32	3640	4000	10	10
SP38	φ38	3640	4000	5	5
SP50	φ50.8	—	4000	—	3

材質/オールステンレスパイプ (HL・研磨)

品番	サイズ (mm)			備考
	外径	長さ	厚み	
OP 9	φ9	4000	1.0	研磨のみ
OP13	φ13	4000	1.0	HL・研磨
OP16	φ16	4000	1.0	HL・研磨
OP19	φ19	4000	1.0	HL・研磨
OP25	φ25	4000	1.0	HL・研磨
OP32	φ32	4000	1.0	HL・研磨
OP38	φ38	4000	1.2	HL・研磨
OP50	φ50	4000	1.5	HL・研磨

ソケット

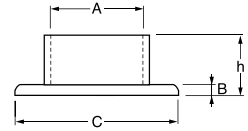

材質/ZDCクローム

品番	サイズ (mm)				入数(個)
	A 内径	h 高さ	B 座厚	C 座径	
DS10	φ10.4	12	2.7	φ26	100
DS13	φ13.5	14	2.9	φ31	100
DS16	φ16.4	16	3	φ37.5	100
DS19	φ19.9	16	3.2	φ41	50
DS25	φ25.8	16.5	3.8	φ49	50
DS32	φ32.5	22	3.2	φ60	30
DS38	φ38.5	24	4.2	φ68	20
DS50	φ50.2	23	3	φ79	20

ステンソケット

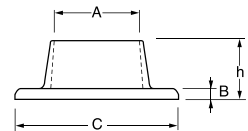

材質/SUS304HL

※ 2 個袋入り

品番	サイズ (mm)				入数(個)
	A 内径	h 高さ	B 座厚	C 座径	
SS19	φ19.5	13.5	2.5	φ35.5	2×25
SS25	φ25.5	17	3	φ45	2×25
SS32	φ32.5	23	4.5	φ60.5	2×15
SS38	φ38.5	20	5	φ64	2×15

△ 注意 この商品は 2 個単位の発注になります。

パイプソケット

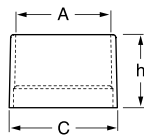

材質/真鍮クローム

品番	サイズ (mm)			入数(個)	備考
	A 内径	C 外径	h 高さ		
WS10	10	12	11	50	
WS13	13.4	16	15	50	
WS16	16.4	19	16	30	
WS19	19.4	22	18	30	
WS25	25.9	29	22	20	
WS32	32.4	35	25	20	
WS38	38.7	42.7	34	10	

材質/ZDCクローム

品番	サイズ (mm)			入数(個)	備考
	A 内径	C 外径	h 高さ		
TWS25	26.5	30	22	50	
TWS32	32.5	36.5	25	50	

U 型ソケット

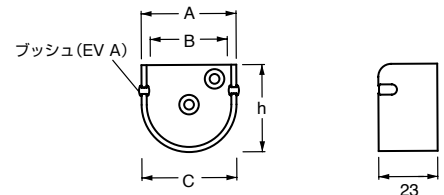

材質/ZDCクローム

品番	サイズ (mm)				入数(個)
	A 内寸	B 内寸	h 高さ	C 外寸	
U25	26	24	27.5	30	30

△ 注意 B 内寸はプッシュの内寸です。

D 型ソケット

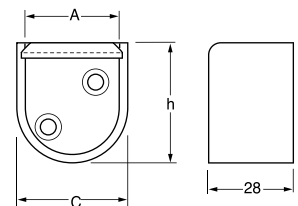

材質/ZDCクローム・SUS304

品番	サイズ (mm)			入数(個)
	A 内寸	h 高さ	C 外寸	
D25	26	31.5	30	30
D32	33	38.5	37	30

ブラケット(片・通)

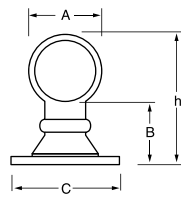

材質/ZDCクロームメッキ

品番	サイズ (mm)				入数(個)
	A 内径	h 高さ	B 首下	C 径	
DB10	Φ 10.3	29.7	15.5	Φ 32.7	30
DB13	Φ 13.3	36	18.8	Φ 36	20
DB16	Φ 16.3	41.1	20.8	Φ 41.5	20
DB19	Φ 19.4	52.3	27.3	Φ 48.3	20
DB25	Φ 25.3	60.5	29.8	Φ 54.8	10
DB32	Φ 32.4	67.5	30.5	Φ 62	10
DB38	Φ 38.4	82.3	36.1	Φ 74	10

A型ブラケット丸型(片・通)

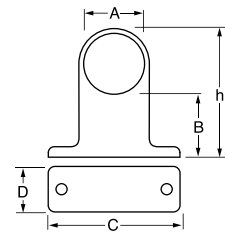

材質/ZDCクローム

品番	サイズ (mm)					入数(個)
	A 内径	h 高さ	B 首下	C 座寸	D 座寸	
ABM25	Φ 25.5	57	29	59	20	20
ABM32	Φ 32.5	68.5	34	74	25	20

スーパーブラケット(片・通)

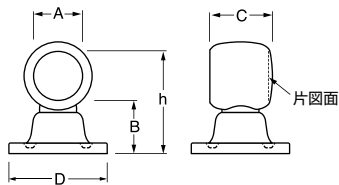

材質/ SUS304HL (AM3 抗菌材)

品番	サイズ (mm)					入数(個)
	A 内径	h 高さ	B 首下	C 受長さ	D 座寸	
SPB25	Φ 25.5	56.5	31.5	33	Φ 56	20
SPB32	Φ 32.5	66.5	34	41	Φ 65	20

A型ブラケット首長(片・通)

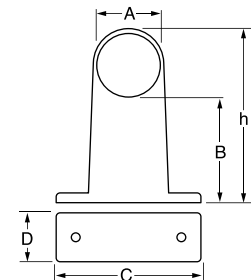

材質/ZDCクローム

品番	サイズ (mm)					入数(個)
	A 内径	h 高さ	B 首下	C 座寸	D 座寸	
ALB25	Φ 25.5	80	53	60	20	20
ALB32	Φ 32.5	88.5	54	74	25	20

首長スーパーブラケット(片・通)

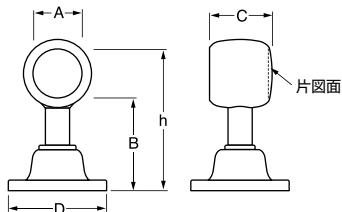

材質/ SUS304HL (AM3 抗菌材)

品番	サイズ (mm)					入数(個)
	A 内径	h 高さ	B 首下	C 受長さ	D 座寸	
NSP25	Φ 25.5	84.5	59	33	Φ 56	20
NSP32	Φ 32.5	92	60	41	Φ 65	20

ロータリーブラケット(片・通)

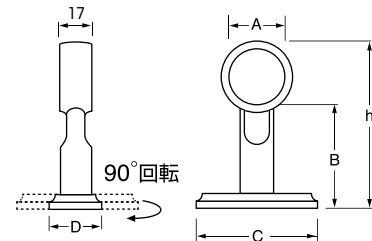

材質/ZDCクローム

品番	サイズ (mm)					入数(個)
	A 内径	h 高さ	B 首上	C 座寸	D 奥行	
RBL32	Φ 32.5	88.5	54	64.5	28	15

スーパーロングブラケット(片・通)

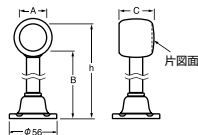

材質/ SUS304HL (AM3 抗菌材)

品番	サイズ (mm)				入数(個)
	A 内径	h 高さ	B 首下	C 受長さ	
SPL25	Φ 25.5	177	152	33	10
		227	202		
		277	252		
		327	302		
		427	402		
		527	502		
SPL32	Φ 32.5	185	153	41	10
		235	203		
		285	253		
		335	303		
		435	403		
		535	503		
635	603				

P型ブラケット

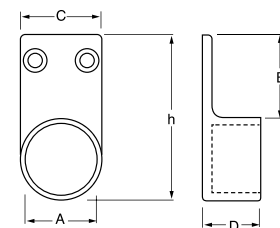

材質/ZDCクローム

品番	サイズ (mm)					入数(個)
	A 内径	h 高さ	B 首上	C 座寸	D 奥行	
PB25	Φ 25.5	60	30	30	21	40
PB32	Φ 32.5	63	26	37	21	40

エルボ

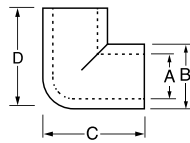

材質/ZDCクロームメッキ

品番	サイズ (mm)				入数(個)
	A	B	C	D	
GEV19	Φ 19.5	Φ 24.3	39	39	12
GEV25	Φ 25.3	Φ 30.8	44	44	8
GEV32	Φ 32.4	Φ 37.8	57	57	6
GEV38	Φ 38.8	Φ 44.3	70	70	4

五方

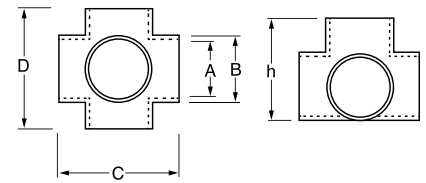

材質/ZDCクロームメッキ

品番	サイズ (mm)					入数(個)
	A	B	C	D	h	
GQT32	Φ 32.5	Φ 39	70.5	70.5	54.5	4

チーズ

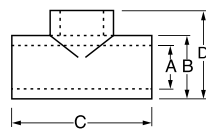

材質/ZDCクロームメッキ

品番	サイズ (mm)				入数(個)
	A	B	C	D	
GT19	Φ 19.4	Φ 23.5	43	37	12
GT25	Φ 25.2	Φ 31.2	52.5	41.8	8
GT32	Φ 32.4	Φ 37.8	67	50	6
GT38	Φ 38.5	Φ 44	80	65	4

クロス

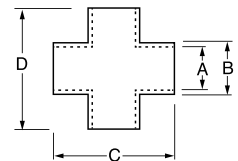

材質/ZDCクロームメッキ

品番	サイズ (mm)				入数(個)
	A	B	C	D	
GCR19	Φ 19.4	Φ 23.9	43.7	43.7	12
GCR25	Φ 25.5	Φ 31	58	58	8
GCR32	Φ 32.5	Φ 37.8	70	70	6
GCR38	Φ 38.4	Φ 44.2	79	79	4

三方

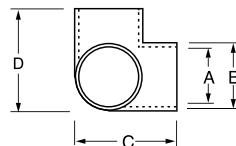

材質/ZDC・クロームメッキ

品番	サイズ (mm)				入数(個)
	A	B	C	D	
GTP19	Φ 19.4	Φ 24.2	39	39	12
GTP25	Φ 25.5	Φ 31.3	46.1	46.1	8
GTP32	Φ 32.4	Φ 37.8	57	57	6
GTP38	Φ 38.8	Φ 44	70	70	4

四方

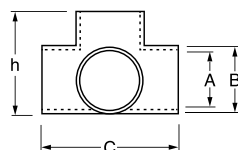

材質/ZDCクロームメッキ

品番	サイズ (mm)				入数(個)
	A	B	C	h	
GCT25	Φ 25.6	Φ 29.8	52	41	8
GCT32	Φ 32.5	Φ 37	65.3	50	6
GCT38	Φ 38.6	Φ 44.5	80.5	64.5	4

■ P4埋込施工例

● SUA1通常仕様

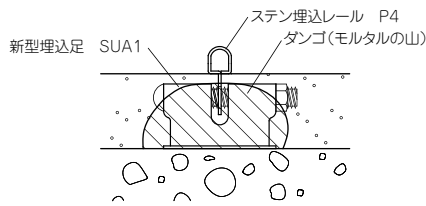

● SUA2通常仕様

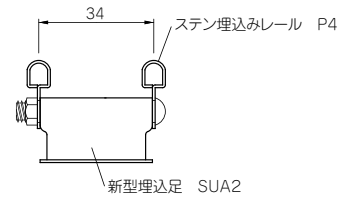

● ピッチ変更仕様

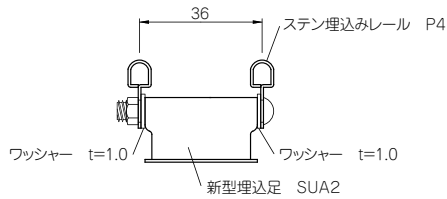

● 3連仕様

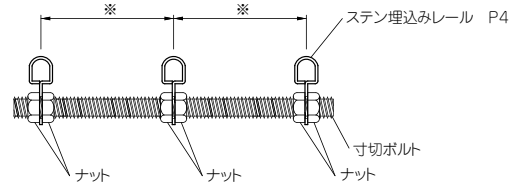

※1レールずつナットにて固定しながら希望のピッチに合わせる

■ フラットレールアンカー施工例

● S1施工例

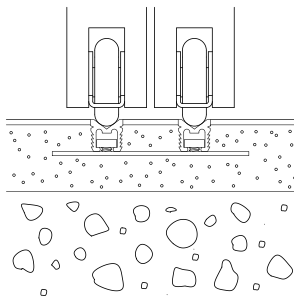

● S2施工例

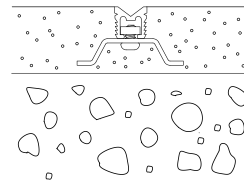

● W1施工例

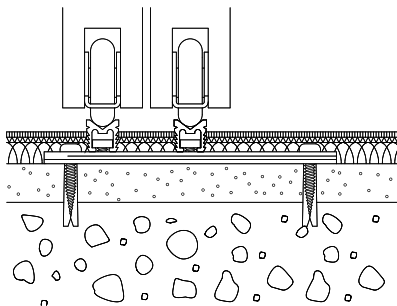

● W1施工例

